

Қазақстан Республикасы Оқу-ағарту министрлігі
Ы. Алтынсарин атындағы Ұлттық білім академиясы



**«ТЕХНОЛОГИЯ ЖӘНЕ ӨНЕР» БІЛІМ БЕРУ САЛАСЫ
ПӘНДЕРІН ОҚЫТУДА БІЛІМ АЛУШЫЛАРДЫҢ
ПРАКТИКАЛЫҚ ДАҒДЫЛАРЫН ДАМЫТУ**

Астана, 2024

БІ. Алтынсарин ат. Ұлттық білім академиясының ғылыми-әдістемелік кеңесі ұсынған. (05.09.2024 жылғы №6 хаттама).

«Технология және өнер» білім беру саласы пәндерін оқытуда білім алушылардың практикалық дағдыларын дамыту бойынша оқу-әдістемелік құрал. - Астана: БІ. Алтынсарин ат. ҰБА, 2024. – 240 б.

Оқу-әдістемелік құралда «5-9-сыныптарға арналған «Көркем еңбек» және 1-6-сыныптарға арналған «Музыка» пәндерінің үлгілік оқу бағдарламаларына сәйкес әдістемелік ұсынымдар берілген.

Оқу –әдістемелік құрал 3 бөлімнен тұрады. 1 бөлім «Технология және өнер» білім беру саласы пәндерін оқытуда білім алушылардың практикалық дағдыларын дамыту «Көркем еңбек» және « Музыка» ерекшеліктері анықталды, ал 2 және 3 бөлімдерде осы пәндердің қолданыстағы үлгілік оқу бағдарламасын сай, практикалық сабақтарда білім алушылардың, практикалық дағдыларын дамытуға тапсырмалар берілген.

Оқу-әдістемелік құралдар орта білім беру ұйымдарының басшыларына, «Технология және өнер» білім беру саласындағы пән мұғалімдеріне, оқу-әдістемелік орталықтардың әдіскерлеріне арналған.

© БІ.Алтынсарин ат.
Ұлттық білім беру академиясы, 2024

КІРІСПЕ

Білім беру мазмұнын жаңарту аясында «Көркем еңбек», «Музыка», «Оқу – оқу - әдістемелік құралды дайындаудың негізгі мақсаты Қазақстан Республикасы Білім және ғылым министрінің 2018 жылғы 31 қазандағы № 604 бұйрығымен бекітілген негізгі орта білім берудің мемлекеттік жалпыға міндетті стандартында (Бұдан әрі – стандарт) көрсетілген білім мазмұнын игеруге қойылатын талаптардың орындалуын қамтамасыз ету болып табылады. Оқу - әдістемелік құрал бастауыш, негізгі, орта білім беру деңгейінің 1- 4- 5-9 сыныптар білім алушылары үшін «Көркем еңбек», «Музыка», пәндері бойынша сынақты жоспарлау, ұйымдастыру және өткізу кезінде мұғалімге көмек ретінде жазылған.

Әдістемелік құрал білім берудің жетілдірілген мазмұнының оқу жоспарлары мен оқу бағдарламалары негізінде дайындалған. Сынаққа арналған тапсырмалар педагогтерге 1 және 2 жартыжылдыққа жоспарланған білім алушылардың оқу мақсаттарына қол жеткізу деңгейін анықтауға мүмкіндік береді.

Жарты жылдықта сынақ өткізу үшін әдістемелік құралдың білім алушылардың дайындық деңгейін бағалауға көмектесетін тапсырмалар қарастырылады. Тапсырмалар үлгілік сипатта болады.

Ұсынылып отырған оқу - әдістемелік құрал педагогтерге «Көркем еңбек», «Музыка», оқу пәндері бойынша білім алушылардың оқу жетістіктерінің көтеруге ықпал етеді.

«Технология және өнер» білім беру саласы пәндері бойынша білім алушылардың практикалық дағдыларын дамытудың мақсаты мен міндеттері төмендегідей болуы мүмкін:

Мақсаты:

Білім алушылардың шығармашылық қабілеттерін, техникалық дағдыларын және өнерге деген қызығушылығын арттыру арқылы өздігінен жұмыс жасау, проблемаларды шешу және инновациялық идеяларды жүзеге асыру қабілеттерін дамыту.

Міндеттері:

1. Практикалық дағдыларды қалыптастыру:

- оқушыларды технологиялық процестерді түсінуге және қолдануға үйрету.

- әр түрлі материалдармен жұмыс жасау дағдыларын дамыту.

2. Шығармашылықты ынталандыру:

- оқушылардың идеяларын жүзеге асыру үшін қажетті құрал-жабдықтарды пайдалануға үйрету.

- жобалық жұмыстар мен шығармашылық тапсырмаларды орындау арқылы шығармашылық ойлауды дамыту.

3. Командалық жұмыс дағдыларын дамыту:

- топта жұмыс істеу, пікір алмасу, идеяларды қорғау дағдыларын қалыптастыру.

- бірлескен жобалар мен тапсырмалар арқылы әлеуметтік дағдыларды дамыту.

4. Эстетикалық және мәдени құндылықтарды түсіну:

- өнер мен технологияның арасындағы байланысты көрсету, эстетикалық тәжірибелер арқылы мәдениетке деген қызығушылықты арттыру.

- жергілікті мәдениет элементтерін танып, оларды практикалық жұмыстарда қолдану.

5. Критикалық ойлау мен проблемаларды шешу қабілеттерін дамыту:

- технологиялық және шығармашылық мәселелерді анықтау және шешу үшін аналитикалық әдістерді қолдану.

- тәжірибелер жүргізу және нәтижелерді бағалау арқылы сын тұрғысынан ойлауды дамыту.

6. Технологиялық жаңалықтарды енгізу:

- жаңа технологиялар мен әдістерді практикада қолдану.

- цифрландыру мен ақпараттық технологияларды пайдалану арқылы заманауи талаптарға сай білім беру.

«Музыка» пәні бойынша білім алушылардың практикалық дағдыларын қалыптастыру – бұл маңызды процесс, себебі музыка өнерін үйрену тек теоретикалық біліммен шектелмейді, практикалық тәжірибе де қажет. Білім алушылардың «Технология және өнер» білім беру саласы пәндері бойынша практикалағдыларын дамытудың ерекшеліктері:

Практикалық сипат:

Бұл пәндер, негізінен, практикалық сипатқа ие, яғни білім алушылардың қолдарымен жасау, жобалау, құрастыру, өндіру сияқты дағдыларын дамытуға бағытталған.

Білімді практикада қолдану, әр түрлі материалдармен жұмыс істеу, құралдарды пайдалану дағдыларын қалыптастыруға ерекше назар аударылады. Музыка өнерін үйрену тек теориялық біліммен шектелмейді, сонымен қатар практикалық тәжірибе де қажет. Практикалық дағдыларды дамыту дегенде ең алдымен мыналарды ескереміз:

Білім алушыларды музыкалық аспаптарда ойнауға үйрету. Бұл олардың музыкалық есту қабілетін және техникалық дағдыларын дамытады. Ән айту арқылы оқушылардың дауыс қою және музыкалық есту қабілеттерін жетілдіру. Білім алушыларды ансамбльдерге қатыстыру арқылы топтық жұмыс дағдыларын және музыкалық үйлесімділікті дамыту. Білім алушыларды музыкалық импровизацияға үйрету, бұл олардың шығармашылық қабілеттерін арттырады. Білім алушыларды концерттер мен байқауларға қатыстыру арқылы олардың сахналық тәжірибесін және өзіне деген сенімділігін арттыру.

Креативтілікті дамыту:

Бұл пәндер білім алушылардың шығармашылық, инновациялық ойлауын, өз идеяларын жүзеге асыру қабілеттерін дамытуға бағытталған.

Жаңа өнімдер жасау, дизайн жобалау, технологиялық процестерді жетілдіру сияқты міндеттер қойылады. Музыка сабақтарында креативтілікті

дамыту өте маңызды. Білім алушылардың шығармашылық қабілеттерін арттыру үшін келесі әдістерді қолдануға болады:

Импровизация: білім алушыларды музыкалық импровизацияға үйрету арқылы олардың шығармашылық ойлау қабілеттерін дамыту.

Композиторлық тапсырмалар: Білім алушыларға өздерінің музыкалық шығармаларын жазуға мүмкіндік беру. Бұл олардың шығармашылық қабілеттерін және музыкалық түсініктерін арттырады.

Музыкалық ойындар: Музыкалық ойындар арқылы оқушылардың қызығушылығын арттыру және шығармашылық қабілеттерін дамыту.

Кросс-арт жобалар: Музыканы басқа өнер түрлерімен (мысалы, сурет, би, театр) біріктіру арқылы оқушылардың креативтілігін арттыру.

Топтық жұмыс: Білім алушыларды топтық жобаларға қатыстыру арқылы олардың бірлесіп жұмыс істеу және шығармашылық шешімдер қабылдау қабілеттерін дамыту.

Практикалық дағдыларды қалыптастыру:

Білім алушылар әр түрлі материалдармен (ағаш, металл, пластик, тоқыма және т.б.) жұмыс істеу, құрал-жабдықтарды қауіпсіз пайдалану, өлшеу, сызу, құрастыру, жинау, өңдеу сияқты дағдыларды меңгереді.

Жобалау, жоспарлау, ұйымдастыру, орындау, бақылау және бағалау сияқты жүйелі әрекеттерді орындау дағдылары қалыптасады.

Кәсіби бағдарлау:

Бұл пәндер білім алушылардың кәсіптік бағдарын айқындауға, болашақ мамандығын таңдауға көмектеседі.

Әр түрлі өндірістік, технологиялық, көркемдік салалармен танысу арқылы білім алушылар өз қызығушылықтары мен қабілеттеріне сәйкес кәсіби бағытын анықтай алады.

Осылайша, «Технология және өнер» білім беру саласы пәндері арқылы білім алушылардың практикалық дағдылары жан-жақты дамиды.

1. «ТЕХНОЛОГИЯ ЖӘНЕ ӨНЕР» БІЛІМ БЕРУ САЛАСЫ ПӘНДЕРІ БОЙЫНША БІЛІМ АЛУШЫЛАРДЫҢ ПРАКТИКАЛЫҚ DAҒДЫЛАРЫН ДАМУТУДЫҢ ЕРЕКШЕЛІКТЕРІ

«Технология және өнер» білім беру саласы пәндері бойынша білім алушылардың практикалық дағдыларын дамыту бірнеше ерекшеліктермен сипатталады:

1. Креативтілік және инновация: Бұл пәндер оқушылардың шығармашылық ойлауын дамытуға бағытталған, сондықтан практикалық жұмыстар барысында жаңа идеяларды жүзеге асыруға мүмкіндік беріледі.

2. Шығармашылығын жүзеге асыру: Оқушылар өз қолымен нәрселер жасау, құралдарды пайдалану және материалдарды өңдеу арқылы шығармашылық қабілеттерін көрсетеді.

3. Көпжақты дағдылар: Технологиялық пәндерде практикалық жұмыстар ағаш, металл, текстиль және т.б. материалдармен жұмыс істеуді қамтиды. Бұл әртүрлі құралдарды және әдістерді игеруге алып келеді.

4. Командалық жұмыс: Көптеген жобалар командада жұмыс істеуді талап етеді. Оқушылар арасында өзара әрекеттесу дағдыларын дамытуға мүмкіндік береді.

5. Техникалық сауаттылық: Оқушылар заманауи құрал-жабдықтарды және технологияларды қолдану арқылы техникалық білімдерін дамытуда.

6. Болжау және проблемаларды шешу: Практикалық жұмыс барысында оқушылар әртүрлі қиындықтармен кездесуді және оларды шешуді үйренеді, бұл олардың аналитикалық ойлау қабілетін дамытады.

7. Эстетикалық бағалау: Өнер пәндерінде эстетикалық түсініктер мен шығармашылық жұмыстардың сапасын бағалау практикалық дағдыларды дамытудың маңызды бөлігін құрайды.

8. Кері байланыс: Оқушылар өз жұмыстары туралы пікір алып, қайта бағалау мүмкіндігін алады, бұл дағдыларын жақсартуға және қателіктерінен сабақ алуға жәрдемдеседі.

Бұл ерекшеліктер білім алушылардың практикалық дағдыларын дамытуда маңызды рөл атқарады және оларды болашақтағы кәсіби өміріне дайындауға көмектеседі.

Көркем еңбек сабақтарында білім алушылардың практикалық дағдыларын дамыту үшін бірнеше әдіс-тәсілдерді қолдануға болады:

1. Жобалық жұмыстар: Оқушыларға нақты бір тақырып бойынша жобалар жасап көруге ұсыныс бере отырып, олар өз идеяларын іске асыруға, жоспарын құруға және орындауға үйренеді.

2. Шеберлік сыныптары: Оқушылармен бірге белгілі бір техника бойынша шеберлік сыныптарын өткізу. Мысалы, сурет салу, мүсіндеу, кесте тігу сияқты әрекеттер арқылы практикалық дағдыларды дамыту.

3. Табиғи материалдарды пайдалану: Табиғи материалдарды (мысалы, ағаш, тастар, жапырақтар) пайдаланып, шығармашылық жұмыстар жасау оқушылардың материалдарды қолдану икемділігін арттырады.

4. Кәсіби экскурсиялар: Оқушыларды көркем өнер, дизайн немесе қолөнер саласындағы мамандармен таныстыру мақсатында экскурсиялар ұйымдастыру. Бұл олардың кәсіби дағдыларын дамытуға көмектеседі.

5. Саралау: Оқушылардың қабілеттері мен қызығушылықтарына сүйеніп, тапсырмаларды саралап беру. Олардың жеке ерекшеліктері мен деңгейіне қарай жұмыстарды ұйымдастырған жөн.

6. Кері байланыс беру: Оқушылардың жасаған жұмыстарын талдау, пікір білдіру, конструктивті сын айту арқылы оларды өз дағдыларын жақсартуға ынталандыру.

7. Топтық және жеке жұмыстар: Оқушылардың арасында ынтымақтастықты арттыру үшін топтық жұмыстар ұйымдастыру. Сонымен қатар, жеке жұмыстар арқылы өздерінің креативтіліктерін көрсетуге мүмкіндік беру.

8. Технологияларды енгізу: Заманауи технологиялар мен бағдарламаларды (мысалы, графикалық редакторлар) пайдалану арқылы оқушылардың практикалық дағдыларын арттыру.

Осы тәсілдерді қолдана отырып, білім алушылардың көркем еңбек сабақтарындағы практикалық дағдыларын тиімді түрде дамытуға болады.

Көркем еңбек – бұл көзбен көретін нысандарға қатысты, яғни «визуалды қарым-қатынас тілі» түсінігін дамытатын бастапқы көру әдісі. Білім алушыларға мұның не екені, әртүрлі көркемдік үдерістер арқылы көру элементтерін дамыта отырып, оны қалай қолдануға болатыны туралы мәліметтер берілуі тиіс. Саутвиктің (2009) пікірі бойынша, «біз қазір түйсініп қабылдау туралы сөз етіп отырған жоқпыз: біз көру арқылы көркемдік тұрғыдан қабылдауды үйретуге тырысудамыз» [1].

Әрпәннің оқу бағдарламаларында үш тілде білім беруді жүзеге асыру қарастырылған, онда үш тілді меңгертіп қана қоймай, сол сияқты оқушылардың сыныптан тыс жұмыстарын да үш (қазақ, орыс және ағылшын тілдерінде) тілде ұйымдастыру қарастырылған. Көп тілді оқу ортасын құрудағы әрпәнге қосқан үлесі үш тілде білім беру саясатын жүзеге асыруға мүмкіндік береді. Тіл үйретудің негізі болып табылатын коммуникативтік тәсілдеме әрбір оқу пәнінің түрлі оқу жағдаяттарында білім және білікпен алмасу, тілдік және сөйлеу нормалары жүйесін дұрыс қолдану сияқты әдіс-тәсілдері арқылы білім алушылардың сөйлеу әрекеттерін дамытудың жетекші қағидаты ретінде қарастырылады.

Пән мазмұнын меңгеру және оқу мақсаттарына қол жеткізу үдерісінде білім алушылардың ақпараттық-коммуникациялық технологияларды, атап айтсақ: қажетті ақпаратты іздеу, өңдеу, алу, құру және көрсету, ақпараттар және идеялармен алмасу үшін бірлесіп әрекет ету, жабдықтар мен қосымшаларды кең ауқымда қолдану арқылы өз жұмысын бағалау және жетілдіру сияқты қолдану дағдыларын дамыту үшін алғышарттар/жағдайлар жасау керек.

Көркем еңбек пәніне оқушылардың уәжін арттыру үшін не істеу қажет? Жетілдірілген бағдарлама негізінде оқушылардың жалпы білімге деген

ынтасын арттыру тек негізгі пәндер арқылы ғана емес, сонымен бірге музыка және көркем еңбек сияқты пәндер негізінде де жүзеге асырылуы керек екенін көріп отырмыз [2].

Мектеп оқушыларының көркем еңбек арқылы танымдық іс-әрекеттерін арттырудың маңызы жоғары болып табылады. Олардың кеңістіктегі заттарды көре алуы мен ойлауын дамыту бүкіл дүниетанымын қалыптастыруға ықпал жасай алуы керек. Оқушыларға білім мен тәрбие беруде бейнелеу өнерінің оқуға қызығушылықтарын арттырудағы рөлі ерекше екенін байқауға болады. Олардың оқуға деген қызығушылықтары артып қана қоймай, алған білімдерін іс-әрекетте, рухани өмірде, қоғамдық қатынастарда қолдана алады деп ойлаймын. Сол себепті де осы көркем еңбек сабағында іске асқан іс-әрекеттердің бәрі дерлік тұлғаның барлық қажетті сапаларын қалыптастыруға көмектеседі.

«Көркем еңбек» пәнінің маңызы

«Білім беру аясындағы бейнелеу өнерінің басты құндылығы оның адамның тәжірибесін байытып, өмірге деген көзқарасын қалыптастыруға қосатын үлесінде. «Көркем еңбек» пәні адам санасының білімнің басқа салаларын қамтымайтын қырларына қатысты: визуалды нысанды эстетикалық қабылдау».

«Көркем еңбек» пәні бағдарламасы:

- өнер түрлерін кіріктіру арқылы пәндік білімдерін, дағдылары мен түсінігін дамытуға;

- ұлттық және әлемдік көркем мәдениеттегі өнерінің шығармаларымен таныстыру арқылы адамгершілік құндылықтарды қалыптастыруға;

- көркем-шығармашылық пен кеңістік ойлау, адамгершілік-эстетикалық сезімдерін визуалды және текстильді өнер тілдері арқылы қоршаған әлемге өз көзқарасын білдіру қажеттігін қалыптастыруға;

- еңбекті жоспарлау және ұйымдастыру дағдыларының дамуы мен алғашқы технологиялық білімдердің қалыптасуына;

- сенсориканың, қолдың моторикасының, байқағыштықтың, елестетудің, қиял мен шығармашылықтың дамуына;

- оқушылардың визуалдық және эстетикалық қабылдаудың дамуы, көркем жұмыстарды сын тұрғысынан түсінуі үшін өнер жанрлары, стильдері туралы білімдерін қолдану;

- танымдық, коммуникативтік, ұйымдастырушылық және адамгершілік сипаттағы түрлі міндеттерді дербес шешу тәжірибесінің қалыптастыруға;

- өзінің көркем жұмысын орындау үшін, ақпараттың әртүрімен жұмыс жасай алу (табу, іріктеу, жинақтау) біліктілігін дамытуға;

- бірлескен шығармашылық жұмысты орындау барысында ұжыммен және топпен жұмыс істеу дағдыларын меңгеруге бағытталған;

Бағдарлама бойынша оқу арқылы оқушылар келесілерге қол жеткізеді:

- ұлттық және әлемдік мәдениетінің көркем өнер шығармаларын, ондағы берілген идеялар мен құндылықтарды зерттеу және талдау;

- өз жұмысын ұйымдастыра білу: мақсатын анықтау, жұмыс кезеңдерін айқындау, қажетті құралдарды табу, өз жұмысының нәтижесін бақылау және бағалай алу;

- көлемді және жазықтықтағы көркем жұмыстарды шығармашылық тұрғысынан жасау үшін алынған білім мен дағдыларды қолданады;

- зерттеу, эксперимент жүргізу барысында әртүрлі ресурс түрлерін, оның ішінде АКТ құралдарын қолдана білу;

- шығармашылық өнімді жасау үшін материалдар мен құралдарды дербес және сенімді қолдану, материал қасиеті мен жұмыс нәтижесінің ерекшелігі арасындағы байланысты түсіну;

- алған тәжірибесінің негізінде өнердегі түрлі техникалар мен тәсілдерді дербес қолдану;

- өз идеясы мен жұмысына қатысты түсініктеме беру және конструктивті ұсыныс қабылдау;

- әртүрлі жағдаяттарда тиімді және бірегей шешім таба білу;

- әртүрлі материалдарды және құралдарды қолдануда қауіпсіздік ережелерін сақтаудың маңызын түйсіну және түсіну[4].

Шығармашылық процесс шексіз. Идеяларды зерттеу және дамыту, құру және орындау, қайта қарастыру, талдау және бағалау шығармашылық процестің кез келген кезеңінде жүзеге асады. Оқушылар практикалық жұмыс арқылы идеяларды зерттей алады. Идеялар оларды жасау мен орындау кезеңінде дамиды.

«Музыка» пәні бойынша білім алушылардың практикалық дағдыларын қалыптастыру – бұл маңызды процесс, себебі музыка өнерін үйрену тек теоретикалық біліммен шектелмейді, практикалық тәжірибе де қажет. Білім алушылардың «Технология және өнер» білім беру саласы пәндері бойынша практикалағандықтарын дамытудың ерекшеліктері:

1. Практикалық сипат:

Бұл пәндер, негізінен, практикалық сипатқа ие, яғни білім алушылардың қолдарымен жасау, жобалау, құрастыру, өндіру сияқты дағдыларын дамытуға бағытталған.

Білімді практикада қолдану, әр түрлі материалдармен жұмыс істеу, құралдарды пайдалану дағдыларын қалыптастыруға ерекше назар аударылады. Музыка өнерін үйрену тек теориялық біліммен шектелмейді, сонымен қатар практикалық тәжірибе де қажет. Практикалық дағдыларды дамыту дегенде ең алдымен мыналарды ескереміз:

Білім алушыларды музыкалық аспаптарда ойнауға үйрету. Бұл олардың музыкалық есту қабілетін және техникалық дағдыларын дамытады. Ән айту арқылы оқушылардың дауыс қою және музыкалық есту қабілеттерін жетілдіру. Білім алушыларды ансамбльдерге қатыстыру арқылы топтық жұмыс дағдыларын және музыкалық үйлесімділікті дамыту. Білім алушыларды музыкалық импровизацияға үйрету, бұл олардың шығармашылық қабілеттерін арттырады. Білім алушыларды концерттер мен

байқауларға қатыстыру арқылы олардың сахналық тәжірибесін және өзіне деген сенімділігін арттыру.

2. Креативтілікті дамыту:

Бұл пәндер білім алушылардың шығармашылық, инновациялық ойлауын, өз идеяларын жүзеге асыру қабілеттерін дамытуға бағытталған.

Жаңа өнімдер жасау, дизайн жобалау, технологиялық процестерді жетілдіру сияқты міндеттер қойылады. Музыка сабақтарында креативтілікті дамыту өте маңызды. Білім алушылардың шығармашылық қабілеттерін арттыру үшін келесі әдістерді қолдануға болады:

Импровизация: білім алушыларды музыкалық импровизацияға үйрету арқылы олардың шығармашылық ойлау қабілеттерін дамыту.

Композиторлық тапсырмалар: Білім алушыларға өздерінің музыкалық шығармаларын жазуға мүмкіндік беру. Бұл олардың шығармашылық қабілеттерін және музыкалық түсініктерін арттырады.

Музыкалық ойындар: Музыкалық ойындар арқылы оқушылардың қызығушылығын арттыру және шығармашылық қабілеттерін дамыту.

Кросс-арт жобалар: Музыканы басқа өнер түрлерімен (мысалы, сурет, би, театр) біріктіру арқылы оқушылардың креативтілігін арттыру.

Топтық жұмыс: Білім алушыларды топтық жобаларға қатыстыру арқылы олардың бірлесіп жұмыс істеу және шығармашылық шешімдер қабылдау қабілеттерін дамыту.

3. Практикалық дағдыларды қалыптастыру:

Білім алушылар әр түрлі материалдармен (ағаш, металл, пластик, тоқыма және т.б.) жұмыс істеу, құрал-жабдықтарды қауіпсіз пайдалану, өлшеу, сызу, құрастыру, жинау, өңдеу сияқты дағдыларды меңгереді.

Жобалау, жоспарлау, ұйымдастыру, орындау, бақылау және бағалау сияқты жүйелі әрекеттерді орындау дағдылары қалыптасады.

4. Кәсіби бағдарлау:

Бұл пәндер білім алушылардың кәсіптік бағдарын айқындауға, болашақ мамандығын таңдауға көмектеседі.

Әр түрлі өндірістік, технологиялық, көркемдік салалармен танысу арқылы білім алушылар өз қызығушылықтары мен қабілеттеріне сәйкес кәсіби бағытын анықтай алады.

Осылайша, «Технология және өнер» білім беру саласы пәндері арқылы білім алушылардың практикалық дағдылары жан-жақты дамиды.

2. «КӨРКЕМ ЕҢБЕК» ПӘНІ БОЙЫНША БІЛІМ АЛУШЫЛАРДЫҢ ПРАКТИКАЛЫҚ DAҒДЫЛАРЫН ДАМУ БИША ӘДИСТЕМЕЛІК ҰСЫНЫМДАР.

Белгілі психолог С. Пейпер ұсынған жаттығу барысында практикалық дағдыларды қалыптастыру стратегиясы дағдыларды меңгеру, тіпті балалар үшін физикалық дағдылардың жаңа ғылыми теорияның құрылысы ретінде орын алатындығын білдіреді [1].

Мектепке дейінгі және бастауыш мектеп жасындағы балаларға бағдарламалаудың негізгі концепциясын оқыту мақсатында әзірленген бағдарламалау тілін құрастырушылардың бірі – С.Пейперт өзінің ғылыми-эксперименттік зерттеулерінде баланың мұны қалай жасалатынын түсінгеннен кейін және тек осы түсінікке қол жеткізгеннен кейін қалаған нәтижеге қол жеткізетінін айтады. Бала қоршаған әлемді зерттеу негізінде біртіндеп жаңа нәрселерді үйрене отырып, әлем бейнесін және өзінің интеллектуалды әлемін өзі жасайды.

Оқытудың сынып – сабақ жүйесіндегі педагогикалық үдеріс пен педагогикалық қызметтің азды – көпті аяқталған сегменті-бұл сабақ. Н. М. Верзилиннің бейнелі өрнегі бойынша «сабақ-бұл планеталар сияқты оқу сабақтарының барлық басқа түрлері айналатын күн».

Сабақ-оқу процесінің негізгі құрамдас бөлігі. Мұғалім мен білім алушының оқу қызметі сабаққа көп көңіл бөледі. Сондықтан білім алушылардың белгілі бір оқу пәні бойынша дайындық сапасы көбінесе сабақтың деңгейімен, оның мазмұндық және әдістемелік мазмұнымен, атмосферасымен анықталады. Бұл деңгей жеткілікті жоғары болуы үшін мұғалім сабақты дайындау барысында оны кез-келген өнер туындысы сияқты өзінің дизайнымен, түйінімен өзіндік туындыға айналдыруға тырысуы керек.

Осылайша білім алушыларды қосымша факультативтік сабақтарға, элективті курстарға қатысуға және ғылыми-зерттеу жұмыстарымен айналысуға қызықтыра алды. Сонымен қатар, тоқыма материалдарынан жасалған бұйымдардың пайда болу тарихы өте қызықты және танымдық. Бұған лентамен кесте тігу сияқты ежелгі қолөнердің мысалынан көз жеткізуге болады. Бұл бізге ежелден бері, матаның тар жолақтары адамдардың күнделікті өмірінде және экономикалық қызметінде қолданылған кезде келді. Ежелгі Грецияда әйелдер өздерінің келбетін «жандандыру» үшін шаштарына мата жолақтарын тоқып алған.

Мысалы, «тоқыма материалдарынан бұйымдар жасау» бөлімін зерделеу кезінде, әсіресе 5-сыныптарда компьютерлік технологияларды қолдану кең ауқымды қолданысқа ие, атап айтқанда презентациялар, сабақ материалдарын визуализациялау құралы ретінде, көрнекі құрал ретінде пайдаланылады, мұғалімге материалды баяндауға көмектеседі, бақылау дағдыларын дамытады және нысандардың пішінін талдау, білім алушылардың білімді берік игеруін қамтамасыз етеді, тақырыпқа қызығушылықты арттырады. Көбінесе олар

Microsoft PowerPoint бағдарламасын мультимедиялық презентация жасалатын бағдарламалық жасақтама қабығы ретінде пайдаланады.

Сөйлеген сөзіне байланысты мұғалім немесе білім алушы өз презентациясына (мультимедиялық жоба) мәтіндік немесе графикалық үзінділерді, анимацияларды, бейнефильмдерді, сондай-ақ музыкалық немесе дауыстық сүйемелдеуді қоса алады.

«Тоқыма материалдарынан бұйымдар жасау» бөлімін зерттеу кезінде сынақ қабықтарын пайдалану да маңызды. Ақпараттық-коммуникациялық технологиялар білім алушылардың білімін бақылау жүйесін өзгертуде маңызды рөл атқарады. Акт негізіндегі білімді бақылаудың жаңа жүйелері («MyTest X» «RichTest» «тест конструкторы» тест бағдарламалары PowerPoint бағдарламасындағы тесттер және басқалар) жеделдігімен, жүйелілігімен сипатталады, саралауға кең мүмкіндіктер жасайды (қиындық деңгейімен, орындалу қарқынымен ерекшеленетін жеке тапсырмаларды құру), нәтижелерді жалпылау және жеке тұлғаны бағалауға мүмкіндік беретін материалдарды жинақтау білім алушының динамикасы.

Сонымен қатар, олар бақылау мен оқыту процедураларын біріктіруге мүмкіндік береді. Тағы бір маңызды мәселе сыртқы бағалаудан өзін-өзі бағалауға және өзін-өзі бақылауға ауысу мүмкіндігімен байланысты. АКТ-ға негізделген білімді бақылау жүйесі мұғалім үшін де, білім алушы үшін де психологиялық тұрғыдан ыңғайлы. Білім алушылар үшін бұл көбінесе стресстен тыс, өйткені жеке режимде, компьютермен жалғыз жұмыс істеу мүмкіндігі жасалады, бұл педагогпен тікелей қарым-қатынасқа байланысты алаңдаушылық факторын жоққа шығарады. Ол педагогті күнделікті жұмыстан босатады, осылайша оның күшін үнемдейді және шығармашылық қызметке уақыт бөледі.

Егер білім алушылардың таспа бұйымдарын модельдеу және жобалау тақырыптарына қызығушылығы артса, сабақтан тыс уақытта кәсіби сапаларды игеруді ұсынуға болады – бұл модульдік бағдарламалық кешендер, бұл сізге дұрыс түс схемасын таңдауға, сурет немесе эскиз бойынша кез-келген күрделіліктің модельдерін тез және дәл құруға мүмкіндік береді. Мысалы, түс гаммасын құруға арналған компьютерлік бағдарламалар және схеманы құрудың бірнеше кезеңдері бар:

1. Техникалық сурет. Тапсырыс» - бағдарламаға енгізу, фотосеттер, суреттер. Техникалық сызбаларды жылдам жасау. Тапсырыс формасын автоматы түрде толтыру және басып шығару.

2. Сурет негізі үшін матаның материалы мен түсін таңдау–негізгі құрылымды әзірлеу. Дерекқорды өндіріске енгізу, құру және жүргізу үшін конструкторлық құжаттаманы дайындау.

3. Кесте таспаларының түсін таңдау-түрлі-түсті фотосуретте алты түсті автоматты түрде таңдау және олардың түсін анықтау. Бұл түстерді бояғышты сәйкесінше өзгерту арқылы жылжытуға, болады. Таспаларды таңдағанда, таңдалған түстер үйлесімі адамның көңіл-күйіне әсер етеді.

4. Инелерді таңдау-арнайы инелерді қолдану матаға сәйкес келетін тұрақтандырғышты қолдану маңызды. Бұл уақытты үнемдейтін қарапайым және жедел процедура.

5. «Технолог» - технолог пен нормалаушының функцияларын біріктіру, өнімді құрастырудың технологиялық реттілігін және еңбекті бөлу схемасын әзірлеудің еңбек сыйымдылығын 4 есе азайтады.

Өз бұйымдарын жасау процесінің соңында білім алушыларға пароль мен логин бойынша жұмысты порталға қоюға мүмкіндік беріледі, осылайша білім алушылар өздерінің виртуалды коллекциясын жасайды, онда білім алушылар критерийлер бойынша сыныптастарының тиісті ұпайлары мен дауыстарын жинайды және бір-бірімен бәсекелеседі, кімде жақсы, әдемі, креативті және шығармашылық жұмыс орындалды. Мұғалім бәсекелестік процесті оңай бақылап, ұпайлар мен дауыстарды есептеп, жеңімпазды анықтай алады. Жүлде ретінде білім алушыны мақтау қағазымен және оның өнімін көрмеге жіберу керек.

Бұл мүмкіндіктер жоғары сынып білім алушыларына көбірек бағытталған.

АКТ-ны қолдану педагогке материалды визуализациялауға, оны «жандандыруға», басқа тәсілдермен көрсету мүмкін емес құбылыстар мен процестерді көрнекі түрде ұсынуға байланысты жаңа дидактикалық мүмкіндіктер ашады. Мысалы, «материал тану элементтері» тақырыбын білім алушылар тоқыма фабрикаларының жұмысы туралы, мата алынатын шикізатты қайта өңдеу фабрикаларының жұмысы туралы фильмдер, табиғи маталар өндірісі үшін шикізатты өсіру туралы фильмдер, химиялық талшықтар өндірісі туралы фильмдер көрсетсе жақсы меңгереді. Презентация форматында мата фабрикаларының мамандықтары туралы ақпарат береді.

Жаңа материалды түсіндіру кезінде «Көркем еңбек» білім беру саласының көптеген тақырыптарының теориялық бөлігі қосымша ақпарат іздеуді қамтамасыз етеді. 5-сыныптан бастап білім алушыларға қосымша, ойын-сауық ақпаратын іздеу бойынша тапсырмалар беруге болады.

Мысалы, «машинатану элементтері» тақырыбын зерттеу кезінде өткенге қызықты саяхат жасау үшін әртүрлі ақпарат көздерін қолдана отырып, тігін машинасы кім және қашан ойлап табылғанын, оның қалай жетілдірілгенін, оның құрылымын, өндірістік тігін машиналары мен тұрмыстық тігін машиналары арасындағы айырмашылықты айтуды ұсынамыз.

Сондай – ақ, сіз бейнефильмдерді немесе презентацияларды қолдана отырып, білім алушыларды жаңа технологиялық жабдықтармен таныстыра аласыздар бағыттағы өндірістік машиналар, мысалы, кесте тігу машиналары, кесте тігуге арналған жабдықтардың конструктивті әртүрлілігі өте жақсы. Жабдық матаға түрлі-түсті жіптердің көмегімен өрнектерді, ою-өрнектерді, суреттерді ғана емес, сонымен қатар танымал суретшілердің суреттерін де шығара алады.

«Ленталармен кесте тігу» элективті курсының тақырыбын зерттей отырып, АКТ-ны қолдана отырып, білім алушыларды жаңа коллекциялармен

өнім түрлерімен таныстыруға болады (көрмелер мен мұражайлардың көрсетілімдерінен презентациялар немесе бейне роликтерді қолдана отырып). Виртуалды экскурсия өткізіңіз, бүгінде интернет-технологиялардың көмегімен мұражайға, сәндік-қолданбалы және халықтық өнер мұражайындағы киім көрмесіне, тарихи мұражайға және т.б. баруға болады.

Білім алушылардың жобалық қызметін ұйымдастыруда АКТ-ны қолданудың кең мүмкіндіктері, негізгі ақпарат компьютерден алынады. Мәтіндік редакторда жұмыс жасаңыз, буклеттер мен презентациялардағы нәтижелерін қорғайды. Жобалардың компьютерлік банкін құру мүмкіндігі пайда болады: Еңбек объектілері туралы мәліметтер және қазірдің өзінде орындалған жобалардың үлгілері (мектептің жергілікті желісінің серверінде). Бұл білім алушылардың жобалық қызметін оңтайландыруға мүмкіндік береді.

Көркем еңбек сабақтарында ақпараттық-коммуникациялық технологияларды және барлық тақырыптар мен бөлімдерді зерделеу кезінде қолдану орынды. Бекер айтылмаған:

«Жүз рет естігеннен гөрі бір рет көрген жақсы» ақпараттық-компьютерлік сауаттылық мұғалімнің кәсіби білімі мен дағдыларының маңызды бөлігі болып табылады. Сондай-ақ, білім беруде жаңа ақпараттық технологияларды қолдану білім алушылардың оқу процесін олардың жас ерекшеліктерін ескере отырып ажыратуға мүмкіндік береді, шығармашылықпен жұмыс істейтін мұғалімге оқу ақпаратын ұсыну тәсілдерінің спектрін кеңейтуге мүмкіндік береді.

Әр педагог сабақта, элективті курста білім алушылардың жағымды эмоциялары мен қуаныштарын оятатындай етіп ұйымдастыруы керек. Бүгінгі таңда мұғалім мен білім алушылар «тоқыма материалдарынан бұйымдар жасау» бөлімін зерделеу кезінде көптеген мүмкіндіктерге ие. Сонда ғана білім алушылар өз қолдарымен әдемі, эстетикалық бұйымдар жасаған кезде нағыз еңбек қуанышын сезінеді. Мұндай жағдайға жету үшін білім алушылар дайын өнімнің қандай болуы керектігін нақты түсінуі керек.

Білім беру процесі-бұл педагог пен тәрбиеленушілердің мақсатты, дәйекті түрде өзгертін өзара әрекеті, оның барысында білім алушылардың білім беру, тәрбиелеу және жалпы даму міндеттері шешіледі.

Білім беру процесі-процесс басқарылатын, сондықтан жоспарлау, ұйымдастыру, ынталандыру, ағымдағы бақылау, қызметті реттеу және оның нәтижелерін талдау сияқты элементтерді қамтиды. Бұл элементтердің барлығы педагогтің әдістемелік қызметіне тән.

Әдістеме, әдістемелік қамтамасыз ету-кез-келген ұйымдастырылған тәжірибе байланысты ұғымдар. Әдістемелік қамтамасыз етусіз адам қызметінің бірде-бір саласы тиімді дами алмайды.

Әдіс-бұл белгілі бір мәселені шешуге бағынатын шындықты практикалық және теориялық игерудің әдістері мен операцияларының жиынтығы.

Әдістеме-практикалық немесе теориялық қызметті жүзеге асырудың белгілі бір тәсілі; қызметті (тәрбие процесін) жобалау және ұйымдастыру

алгоритмі. Әдетте, әдіс ұғымы белгілі бір нәтижелерге әкелетін белгілі бір саналы әрекеттер жүйесін білдіреді.

«Әдістемелік қамтамасыз ету» ұғымы әдістемелік қызмет туралы белгілі бір түсінікті білдіреді. Әдістемелік қамтамасыз ету-ғылыми-әдістемелік қызметті дамытудың жаңа кезеңі. Әдістемелік қамтамасыз етудің түпкі мақсаты - білім беру мекемелерін озық әдістемемен жарақтандыру және осы негізде қоғамның және әрбір адамның жеке қажеттіліктеріне сәйкес келетін жұмыс деңгейін қамтамасыз ету. Мазмұны жағынан әдістемелік қамтамасыз ету-бұл қажетті ақпарат, оқу – әдістемелік кешендер, білім беру және тәрбие, педагогикалық қызметкерлердің қызметін тиімдірек іске асыруды қамтамасыз ететін және жеңілдететін әртүрлі әдістемелік құралдар.

Әдістемелік қамтамасыз етудің маңызды мақсаты – талдауда, озық, тиімді әдістерді іздеуде, оларды сынақтан өткізуде, модельдеуде, сондай-ақ нақты жағдайларда бос уақытты өткізудің жаңа, оңтайлы нұсқаларын енгізуде.

«Көркем еңбек» оқу пәні бойынша сынаққа қойылатын талаптар:

«Көркем еңбек» оқу пәнінің мақсаты өнер және еңбек технологиясы саласында функционалды сауаттылықты қалыптастыру, шындыққа шығармашылықпен қарайтын тұлға дамыту болып табылады. Осы аталған мақсатқа жету үшін алға қойылған оқытудың келесі міндеттеріне назар аудару керек:

- 1) қоршаған ортада өнер, дизайн мен технология туралы түсінік пен білімді дамыту;
- 2) Қазақстан және әлем халықтарының көркем-мәдениет мұрасын оқып үйрену;
- 3) өнер мен дизайнның көркем тәсілдері арқылы шығармашылық идеяларды, технологиялық дағдыларды дамыту;
- 4) зерттеу, жасау, талдау, нысандарды көркем түрлендіру үдерісінде білім алушылардың шығармашылық және сыни тұрғыда ойлау дағдыларын дамыту;
- 5) оқу қызметінің барлық түрлерінде ақпараттық-коммуникативтік технологияларды пайдалану арқылы тәжірибе алу (зерттеу, идеялардың шығармашылықпен іске асыру, жұмыстардың таныстырылымы);
- 6) жұмыс нәтижесі үшін түрлі ақпарат көздері мен ресурстарының маңыздылығын түсіне отырып, зерттеу мен пайдалану;
- 7) эстетикалық, еңбекке баулу, экономикалық, экологиялық, патриоттық тәрбиелеу мен рухани-өнегелік құндылықтарын қалыптастыру;
- 8) уақыт, материалдың қасиеті мен басқа да факторлардың әсерін анықтап және оны ескере отырып қызметін өз бетінше жоспарлай алу;
- 9) оқу мақсаттарына жетуде бірігіп жұмыс істеуді ұйымдастыру (жеке, жұптық және топтық жұмыс) бойынша тәжірибе жинау. Алға қойылған міндеттерге жету үшін бағалау сұрағына сауатты түрде қарау керек.

Жарты жылдың ішінде білім алушылардың оқу жетістіктеріне балл түрінде есеп жүргізу қажет. Максималды балл саны бөлімдер бойынша

оқытудың мақсаттарына сәйкес толық оқу жылына есептелген түрде ұсынылған, осы орайда бір жартыжылдық балл санын есептеуде ескеру қажет.

Мысалы: 9 сыныпта білім алушы жыл бойында жинайтын максималды балл саны 25 баллды құрайды. Бұл есепке «Шығармашылық идеяларды дамыту және зерттеу» бөлімінен 9 балл, «Шығармашылық жұмыстарды жасау және дайындау» бөлімінен 12 балл, «Презентациялау, талдау және шығармашылық жұмыстарды бағалау» бөлімінен 4 балл кіреді. Демек 1-жартыжылдықтағы максималды балл саны 12-13-ті құрайды. Жиналған балл саны жалпы максималды балл санының 50–100% құрайтын болған жағдайда, білім алушы сынақтан өтіп, «есептелінді» деп бағаланады. Жалпы максималды балл санынан 50% төмен алған білім алушы қайта тапсыруға жіберіледі. Қайта тапсыру келесі түрдегі тапсырмаларды орындау жолымен іске асырылады:

- Берілген тақырып бойынша реферат, таныстырылымын дайындау;

- Шығармашылық жұмысты қорғау: 19

- Меңгерілмей қалған тақырыптар бойынша практикалық жұмыстар орындау. Көркем еңбек пәнінің мұғалімі оқу бағдарламасына сәйкес әр бөлім бойынша бағалаудың өлшем шарттарын мұқият дайындап алу ұсынылады, жартыжылдықтың басында білім алушыларды алдын ала бағалау өлшем шарттарымен таныстыру қажет. Мұғалім бағалау өлшем шарттарына сәйкес білім алушының оқу жетістіктерін есепке алудың жеке картасын құрастыруы керек. Сонымен қатар білім алушылар өзінің жетістіктерін белгілей және қадағалай отырып, осыған ұқсас картаны өздігінен жүргізе алады. Бағалауда осындай тәсілді қолдану білім алушыларды тәртіптілікке шақырады, оларды оқу пәніне жауаптылықпен қарауға, тапсырмаларды толық орындауға, сабақта жұмысты жоспарлауға, қажетті материалдарды уақытында зерделеуге, оқу үдерісіне белсенді қатысуға ынталандырады.

Елбасының өзінің Қазақстан халқына Жолдауында «Бәсекеге қабілетті Қазақстан үшін, бәсекеге қабілетті халық үшін» және «Ұлттық бәсекелестік қабілеті бірінші кезекте оның білімділік деңгейін мен айқындалады» деп атап өткен сенімін ақтауымыз керек.

Халқымыздың маңдайына біткен ұлттық құндылықтарымызды, сонау өткен ғасырлардан өшпес мұра болып қалыптасып келе жатқан дархан халқымыздың таратқан үлгі насихаты асыл мұраларымызды өзіміздің талмай, қажымай еткен еңбектеріміздің арқасында дарынды да тәрбиелі оқушылардың бойына сіңіріп ұлттық мәдениетімізді әлемдік деңгейдегі мәдениетке жеткізіп сақтауға деген патриоттық сезімді қалыптастыру біздің отан алдындағы борышымыз деп санаймыз.

Оюлап өрнек салу халық өнерінің бір саласы.

Қазақтың ұлттық «Ою-өрнек» (латынның ornament - әсемдеу, сәндеу деген сөзден шыққан) Қазақтың өрнекті әшекеймен істелетін қолөнерінің түрлері де, атаулары да:

Біріншіден, өрнек және оның әшекейлі белгілерінің барлығы затты сәнді;

Екіншіден, бұл өнердің кең мағыналылығы оның ғасырлар сынына

Ою деген сөзбен өрнек деген сөздің мағынасы бір.

Біздің:

I. Ай, Күн, жұлдыздарға - көк әлеміне байланысты өрнектер.

II. Малға, малдың денесіне, ізіне байланыстылары.

III. Аңға, аңның денесіне, ізіне байланысты өрнектер.

IV. Құрт-құмырсқаларға байланысты өрнектер.

V. Құстарға байланысты өрнектер.

VI. Жер, су, өсімдік, гүл, жапырақ, бұтақ бейнелі өрнектер.

VII. Қару-құралдарға байланысты өрнектер.

VIII. Геометриялық фигуралар тектес өрнектер.

Сондықтан біз қазақ өрнектері малшылық, көші-қон, жорықшылық заманындағы тұрмысты, зерттеушілердің қазақ оюларын төрт топқа жатқызуы тегін емес. Өйткені, ою-өрнектің бірінші тобы жан-жануарлар әлемінен алынған топ.

Қазақ ежелгі. Міне оюлардың бұл тобы осылай қалаптасқан және олардың аттары: «Қошқар мүйіз» – қазақ дәстүрінде ең көп ұшырасатын ою. Көнеден келе жатқан өрнектің келесі тобы – ғарыш сипаты ою-өрнектің келесі төртінші тобы - өсімдік тектес оюлар. Қазақ өсімдік тектес ою-өрнекті өз кезегінде екі топқа бөлеміз. Олар жанама түр дегеніміз - өсімдіктің тұтас емес, оның бір

«Арпабас» - өсімдіктердің қиықтарын, астық өсімдіктерінің бастарын бейнелеп салынған, «Су» өрнегі. «Су» деп әрбір өрнекті бөліп тұрған ұзын «Жапырақ», «жарма гүл», «жауқазын», «жеті гүл», «жұлдыз гүл», «үш құлақ», «шытырман» «Иректер». «Ирек», «ирек су» өрнектері кейде түзу сызықтардың сынықтары, «Бір қисық жол дүние бұрандаған, басқа дәулет бақ қайтса құралмаған...» деген өлең жолдары да бар. «Қабырға» өрнегі көбінесе кестеде, қолмен көркемдеп тігуде ағаш бетіне «Қазтабан», «қазмойын», «құсмойын», «құстұмсық», «құсмұрын», «құсқанаты», «құсқұйрық», «құсжолы» өрнектері Өрнек атауларын түгел қамтып оларды әрқайсысына түсінік беру мүмкін «Мүйіз» өрнектері. Бұрын-сонды зерттеуші ғалымдардың барлығы бұл өрнектің негізі

Бұл арада халқымыздың қоғамдық құрылысы, кәсібі мен күн көрісі, «Мүйіз» өрнектерінің түрлері мен атаулары өте көп. Мүйіз тектес «Қошқармүйіз».

Мұндай оюлардың формасы қойдың төбесі мен екі жаққа «Арқармүйіз». Бұл «қошқар мүйізге» жақын бейнелес ою. Бірақ одан айырмашылығы «Қырықмүйіз» бірімен-бірі қосылған бірнеше тармақты көп мүйізді оюлардан құралады. «Қосмүйіз». Қойдың, ешкінің, сиырдың екі мүйізін ғана бейнелейтін, кейде «Сыңармүйіз». «Сыңармүйіз» бен «сыңарөкше» деген оюлар бір-біріне өте ұқсас. «Сынық мүйіз». Қазақтың «мүйіз» оюы әдетте тік бұрыш жасамай ылғи ойылып жасалады.

Қазақстан Республикасының 2005-2010 жылдарға арналған білім беруді дамытудың мемлекеттік бағдарламасында орта білім берудің мақсаты–алған білімнің кәсіби дағдыларының негізінде өзгермелі өмір жағдайында еркін бағдарлай алатын, өзінің білімін іске асыруға, адамгершілік тұрғыдан өз бетінше шешім қабылдауға қабілетті тұлға тәрбиелеп шығару көрсетілген.

Жалпы білім беретін мектептің мақсаты – жас ұрпақты ұлттық игіліктер мен адамзат мұрасының сабақтастығын сақтай отырып, тәрбиелеу және әрбір шәкіртті тұлға деп санап, оның жан-жақты дамуына мүмкіндік жасау болып табылады.

Бұл мақсаты жүзеге асыру үшін технология сабағында оқушы санасына туған халқына деген құрмет пен мақтаныш сезімін ұялатып, ұлттық рухты енгізу және туған халқының мәдениетін құрметтеуге тәрбиелеу мүмкіншілігі мол.

Мектепте технология сабағын халықтық педагогикамен ұштастырудың маңызы зор. Еңбек оқушылардың ең бірінші өмірлік қажетті айналу үшін еңбек ету талабын қалыптастырудың зор маңызы бар. Бұл міндет адам өзі ынта қойған еңбекпен шұғылданып, оның бейімділігі мен мүддесіне сай келетін және моральдық қанағаттану сезімін беретін іспен шұғылданып жағдайда ғана жүзеге асырылады. Сондықтан да бұл міндеттерді шешу–еңбекті дұрыс тандап алумен тығыз байланысты. Еңбекке шығармалышық тұрғысынан қарау ғана еңбекті тек жасау мен материалдық игілік алудың құралынан, ортақ рухани және ең алдымен адамның адамгершілік дамуының құралына айналдыра алады.

Технология сабақтарында халқымыздың қолөнерін үйрету арқылы оқушыларға ұлттық дәстүрге тәрбие берудің артықшылығы көп. Қолөнерге баулу, шығармашылықпен ұштастырып білім беру, еңбек етуге баулумен қатар ата-бабаларымыздан қалған салт-дәстүрге тәрбиелеу қазіргі заманның талабы. Қолөнерге қызықтыру үшін кез келген бұйымның, туындының жасалу құпиясын, тарихын ашып көрсетсек, қосымша әдебиеттерден мағлұматтар берсек қайталанбас ерекшеліктерге толы жасалу технологиясымен таныстырсақ оқушы шығармашылықпен іске кіріседі.

Технология сабағының мақсаты: қолөнердің барлық салаларын бағдарламаға енгізіп, ұлттық педагогиканың негізінде шәкірттерге білім мен өнегелі тәрбие берудің тиімділігінің көрсетуі.

XIX ғасырда және XX ғасырдың бас кезінде қазақ халқының қолөнері ішінде киіз үй сүйегін, ағаш төсек жасау, ағаш өрнектеу, кесте тігу, өрмек тоқу, киіз басу кең өріс алды. Бұл кезде ер адамдарға арнап ер-тұрман мен белдік, қыз-келіншектерге арнап сәукеле, шашбау, білезік, сырға жасап, оларды түрлі-түсті өрнектермен әшекейлеу өнері де өрістей түсті.

Халықтың мәдени дәрежесі өскен сайын тұтыну бұйымдары мен жабдықтардың сапасына жоғары талап қойып, олардың әрі ұнамды, әрі сәнді болуын қалады. Еңбек үстіндегі шығармашылық ізденудің нәтижесінде тұрмысқа керекті заттардың жаңа неше алуан түрлері жасалып отырды. Халық қолөнерінің бай мұраларын жинап, сұрыптай отырып, заманымызға сай лайықты сапа, түр беру әдісімен оларды ілгері дамыта беру ісін кейбір шеберлер қолға ала бастады. Бұл - өте игілікті іс. Оны ары қарай жаппай дамыту қажет.

Көпшелі өмір салты мен өнеркәсібі тудырған негізгі дүниенің бірі–киіз үй. Бәрі де - өнеркәсіптік құрал жабдықтар да, олар шығаратын бұйымдар да, осы

бұйымдардың әсемдігі де киіз үйдің айналасына жинақтылағын. Міне, осылай киіз үйдің жиһаздары, кілемдер, тұскиіздер, текеметтер, сырмақтар, аяққаптар, баубасқұрлар, қайталанбастай болып әсем бұйымдар пайда болған.

Жүн өңдеумен әйелдер ғана айналысқан. Қазан төңкерісіне дейін осының бәрі мүлтіксіз сақталып отырды. Нағыз көркем еңбек болып табылатын әсем сазды әуенге толы ою-өрнекпен көмкерілген халықтық шығармашылық бүкіл елге тән болатын.

Төрт түлік малдың жүні халықтың өмір тіршілігінде үлкен рөл атқарған және оны ұқсатуды бұдан мыңдаған жылдар бұрын білген. Жүннен ең қажетті мүліктер жасалған. Қазақ халқының шаруашылығында мал жүнінің ең асылы, бұйымдар жасуға ең көп пайданылатын түйе және қой жүндері, ешкі түбіті, оның қылы, жылқының жал-құйрығы, түйенің жүні, шудасы.

Халқымыздың дәстүрінде киім-кешек пен төсек орын жабдықтары, қалыңдық пен күйеудің баскиімі, белбеуі киімнің жең-жағалары мен балақтары әр түрлі жамылғыштар мен киімдер және басқа да осы сияқты жол-жорық, үй-іші мүліктері кесте өрнегімен жиі безендірілген.

Қазақ халқының ұрпақ тәрбиелеу дәстүрі отбасындағы еңбек тәрбиесіне негізделген. Кәсіп пен өнердің түрлері олар үшін күнкөріс көзі ғана емес, рухани қажеттілік тәрбие құралы да болған. Отбасындағы еңбек тәрбиесі екі түрлі мақсатқа: баланы еңбек етуге қабілет-ікем дағдысын дамытуға немесе, сол негізінде оның бойында халықтық ізгі қасиеттерді дарытуға бағытталған. Балалардың отбасындағы еңбек дағдыларын одан әрі дамытуда елге танымал өнер мен кәсіп шеберлерінің халықтық тәрбиеші ретіндегі тәрбиелеу ықпалы зор болған.

Қорыта айтқанда, ұлттық қолөнердің тәрбиелік, тағылымдық мүмкіндіктері жоғары, өйткені ол ұрпақ тәрбиесіне кешенді түрде әсер етеді.

Тәрбие дегеніміз—адамды қайда жүрсе де өз орнын таба алатын, өз мүмкіндігін көрсете білетін, ойын ашық айтып, тыңдай алатын, ықпал ету, көмек көрсету, жанашырлық таныту сияқты адами мүмкіндіктерге ғана қол жеткізу емес, сондай-ақ, өзі өмір сүрер ортада тұлға ретінде танылып, бақытты өмір сүретін адам дайындау. Сонымен қатар, тұлға—рухани адамгершілігі жоғары сезімдері дамыған, талғамы биік, өзінің іс-әрекеттеріне мақсат қоя білер адам - қоғамның ажырамас бөлігі.

Адамдар тұлға болып, өзіндік жеке бас ерекшеліктерімен бірден дүниеге келмейді, әрбір жеке тұлғаны қалыптастыру, тәрбиелеп жетілдіру осы заман ағымына лайықты азамат, білімді, ойлы, өмірге құштар болып өсуіне үлесімізді қосуымыз қажет.

Қай заманда болмасын, жас ұрпақтың өнеге тұтар өзіндік ұлттық тәлім-тәрбиесі, үлгі алатыны тарихи жеке тұлғалар екені белгілі. Әл-Фараби, Баласағұн, Қашқари секілді ғұламалар еңбектерінің, кемеңгерлік сөздерінің балалар үйіндегі тәрбиеленушілердің тұлғасын қалыптастыруда мәні ерекше.

Дамыған қоғамдағы тұлғаны қалыптастыруда ұзақ мерзімді педагогикалық әсер туғызатын әдістер тиімділігі, тәрбиеші мен тәрбиеленушінің арасындағы адамгершілік қарым-қатынас өздігінен қалыптаспайтындығын кеңес

дәуіріндегі педагогтар П.П.Блонский, Н.К.Крупская, А.В.Луначарский, А.С.Макаренко, В.А.Сухомлинский, К.Д.Ушинский т.б өз зерттеулерінде дәлелдеп берді.

Қазақстандық белгілі психолог-ғалымдар Алдамұратов, Қ.Б.Жарықбаев, Мұқанов, Тәжібаев, А. Темірбеков, Г.А.Урунтаева, Х.Т.Шерьязданова зерттеулерінде оқыту үдерісіндегі жеке тұлғаның танымдық іс-әрекеті мен қабылдаудағы психологиялық ерекшеліктері туралы құнды ой-пікірлер айтылған.

Бүгінгі таңда жаңалыққа жаны құмар жас ұрпаққа заман талабына сай тәрбие мен білім беру, оны ұлттық құндылықтар арқылы жүзеге асыру көкейкесті мәселелердің бірі болып отыр. Ұлттық құндылықтарды құрмет тұтып, тәрбиенің қайнар көзі ретінде қарастыру қай заманда болса да маңызды мұқтаждық ретінде күн тәртібінде тұрары белгілі. Әсіресе, бүгінгі жаһандануға бет бұрып, әлемдік бәсекелестікке, оның талаптарына жауап беру жағдайында бұл мәселенің өзектілігі айшықталып отыр.

Елбасының бұл жайлы «толық өркениетті ел болу үшін алдымен өз мәдениетімізді, өз тарихымызды бойымызға сіңіріп, содан кейін өзге дүниені игеруге ұмтылғанмыз жөн» деген сөзі баршамызға салмақты міндеттер жүктейді. Сондықтан бүгінгі таңда басты мақсат–жас ұрпақты ұлттық игіліктер мен адамзаттық құндылықтар, рухани-мәдени мұралар сабақтастығын сақтай отырып, тәрбиелеу болып отыр.

Жер бетіндегі өмір сүруші әрбір ұлт өз ұрпағының жан–жақты тәрбиелі және мәдениетті тұлға болуын армандайды. Бала бойына рухани мұраларды сіңіре тәрбиелеудің бірі–ұлттық тәрбие.

Ұлттық тәрбие – рухани уыз. Халық көптеген тәрбиелік дүниелер туғыза отырып, олар арқылы баланың жеті қырлы, бір сырлы болып қалыптасуын қамтамасыз еткен.

Әр халықтың болашағы жастарына тәуелді. Егер әр халық жас ұрпағын өзінің ұлттық рухымен тәрбиелемесе, онда ол елдің болашағы бұлыңғыр болмақтығын бүгінде ғалымдарымыз баспа беттерінде жиі жариялап келеді. Өйткені ұлттың барша мұрасы жастарға аманат етіледі. Ал жастар оны кейінгі буынға сол бай мұраны тапсырмаса, онда ұлттық атау біртіндеп жоғалары сөзсіз.

Сондықтан еліміздегі үздіксіз білім беру жүйесінде ұлттық мәдениет, өнер және қолөнер негізінде біліктілік пен іскерлік қалыптастыру, мәдениеттілікке баулу, адамзат қоғамында бұрын соңды жасалған мәдени мұраны жүйелі меңгеруге, жалпы әлемдік рухани игіліктерді бағалай білуге тәрбиелеу қажеттілігіне баса көңіл бөлу керектігіне мән берілген.

Осыған байланысты болашақ маман бойында кәсіби мәнді сапалардың қалыптасып, ол тұлға дамуымен ұштасып, нәтижесінде жас ұрпақтың біліктілігі мен іскерлігін қалыптастыру мәселесінің өзектілігі артады. Аталмыш мәселенің әсіресе ел болашағының кілтін ұстап отырған жас буын – мектеп оқушылары үшін маңызы айрықша.

Алайда қолөнер бұйымдарын жасап үйрену, сол арқылы оқушылардың Оқушыларды қоғамдағы жаңа өзгерістер мен өз халқының тарихы, дәстүрі мен тіршілік ету, ойлау жүйесі туралы рухани негізін дамыта отырып, білім меңгеруге, еңбек етуге үйретуге қажет.

Осы орайда қазақ халқының қолөнерін дәріптеу, оған мектеп оқушыларын баулу, шеберлігін дамытудың маңызы ерекше. Қазақ халық қолөнері деп халық тұрмысында жиі қолданатын өру, тігу, тоқу, мүсіндеу, құрастыру, бейнелеу сияқты шығармашылық жиынтығын айтады. Шын мәнінде қолөнер түрлерінің әрқайсысының талай ғасырлық тарихы бар.

Қазақ халқы өзінің күнкөріс тіршілігіне қажетті үй-жәй салуды, киім-кешек тігуді, азық - түлік өндіруді өзінің тұрмыстық кәсібі етіп, оларды күнбе-күн тіршілік барысында орынды пайдаланса, әсем бұйымдар жасап өмір де, сән-салтанатта құра біледі.

Бұдан біз халық шығармашылығының қандай түрі болса да, халық өмірімен, сол халықтың қоғамдық өмірімен, қоғамдық тарихымен, күнкөрісімен, кәсібімен тығыз байланысты екендігін көреміз.

Оқушыларды қоғамдағы жаңа өзгерістер мен өз халқының тарихы, дәстүрі мен тіршілік ету, ойлау жүйесі туралы рухани негізін дамыта отырып, білім меңгеруге, еңбек етуге үйретуге қажет. Осы орайда қазақ халқының қолөнерін дәріптеу, оған мектеп оқушыларын баулу, шеберлігін дамытудың маңызы ерекше. Қазақ халық қолөнері деп халық тұрмысында жиі қолданатын өру, тігу, тоқу, мүсіндеу, құрастыру, бейнелеу сияқты шығармашылық жиынтығын айтады. Шын мәнінде қолөнер түрлерінің әрқайсысының талай ғасырлық тарихы бар.

Қазақ халқы өзінің күнкөріс тіршілігіне қажетті үй-жәй салуды, киім - кешек тігуді, азық - түлік өндіруді өзінің тұрмыстық кәсібі етіп, оларды күнбе - күн тіршілік барысында орынды пайдаланса, әсем бұйымдар жасап өмір де, сән - салтанатта құра біледі. Бұдан біз халық шығармашылығының қандай түрі болса да, халық өмірімен, сол халықтың қоғамдық өмірімен, қоғамдық тарихымен, күнкөрісімен, кәсібімен тығыз байланысты екендігін көреміз.

Шеберлігін дамыту мәселесі іле де терең зерттеуді қажет ететіндігін айқындадық. Сонымен қолөнер бұйымдарын жасату технологиясын қазіргі заманауи талаптар негізінде оқушылардың шеберлігін дамыту жүзеге асыру мен педагогика ғылымында бұл мәселенің қажетті деңгейде зерттелмеуі арасындағы; сонымен қатар орта білім беретін білім мекемелерінде бұл проблеманы ендіруге байланысты педагогика ғылымының теориялық негізі мен олардың шешімін табуға мүмкіндік туғызатын оқу-әдістемелік нұсқаулардың жоқтығы арасындағы шешілуге тиіс мәселелерді топтау арасында қарама-қайшылықтары бар екендігін байқатты.

Халықтың ұлттық қолөнеріне әдеп-ғұрып жабдықтарымен қатар, аң аулауға, мал өсіруге және егіншілікке қажетті құрал - жабдықтарда кіреді. Осы құрал-жабдықтардың шығу тарихының өзінің келешек ұрпаққа берер тәлім-тәрбиесі мол. Киіз үйдің сүйегі, ағаш кереует, кебеже, сандық жасап, сырмақ кілем, аяққап, ши, кілем, түрлі бау, арқан жіп ескен, көннен және илеулі теріден

қайыс таспа тіліп, өрім өріп, қолдан әр алуан ыдыс аяқ, адалбақан, бесік және тағы басқа көптеген заттарды халық шеберлері өнерпаздар өз қалауымен жасап түрлі нақышына келтіре әшекейлеп ұрпақтан-ұрпаққа мұра етіп, тәрбиелеп жеткізген. Халықтың қолөнері адамдардың көркемдік талғамының қалыптасуына ерекше әсер етеді, жас ұрпаққа эстетикалық тәрбие беруге қызмет етіп, оларды халқымыздың материалдық рухани мұраларын терең түсініп, оны бағалай білуге тәрбиелейді.

Орта мектептегі оқытудың негізгі міндеттері - білім беріп қана қою емес, білім мазмұны арқылы баланың өмірге, еңбекке, адамдарға, айналадағы ортаға, дұрыс қарым - қатынасын қалыптастыру. Оқыту мен тәрбие бір-бірімен байланысты процесс, бір нәрсенің екі жағы сияқты. Тәрбиелік сабақтың мазмұнын анықтай отырып, сабақ барысында оқу және тәрбие міндеттерін шешеді.

Тігін өндірісінде қолданылатын құрал-жабдықтар мен тігін машиналары

Қазықша- жаға, өңір ұштарын шығаруға арналған құрал.

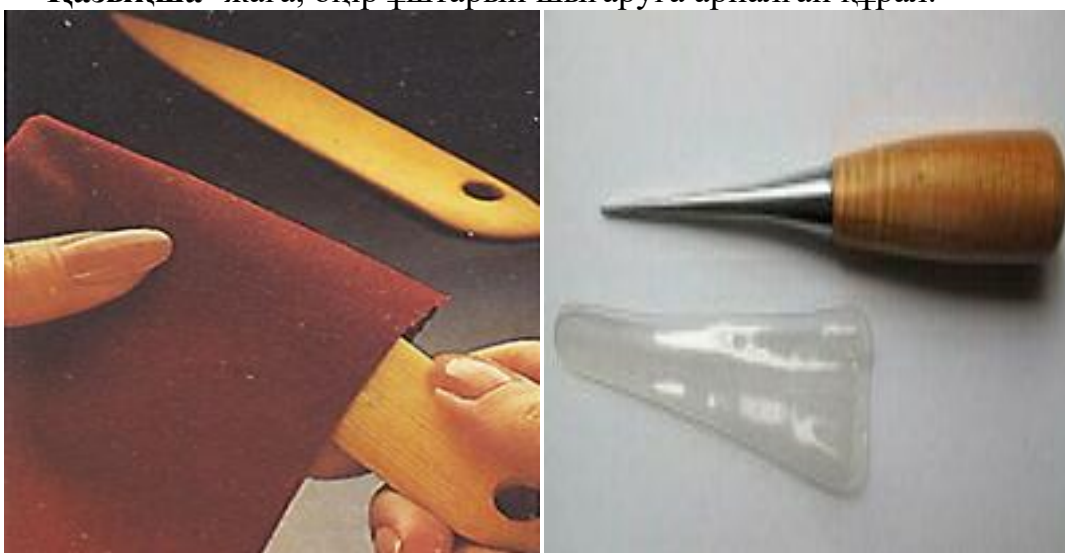

Бор- бөлшектердің сызықтарын көшіруге, өлшем алғанда белгі қоюға арналған арналған, жуандығы 1 мм болатын тігін құралы. Оның орнына көбіне ұшталған сабын пайдаланады.



Сөккіш- жіптерді сөгетін тігін құралы.



Түйреуіштер- өлшем жүргізгенде, бұйымды пішкенде, кейде машинада тіккенде бұйымдарды түйреуге арналған құралдар болып табылады.



Көпшікше- түйреуіштер мен инелерді түйреуде қолданылатын құрал- жабдық.

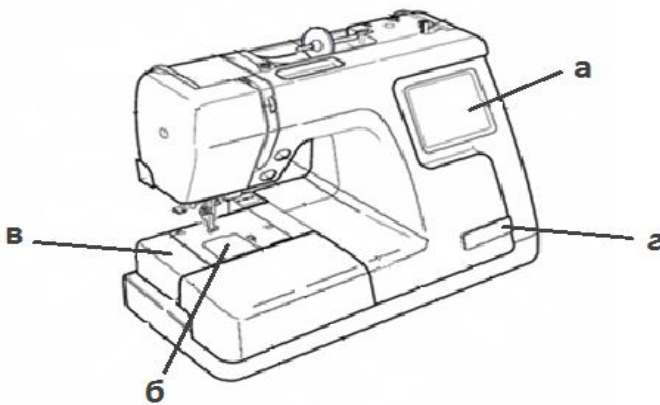
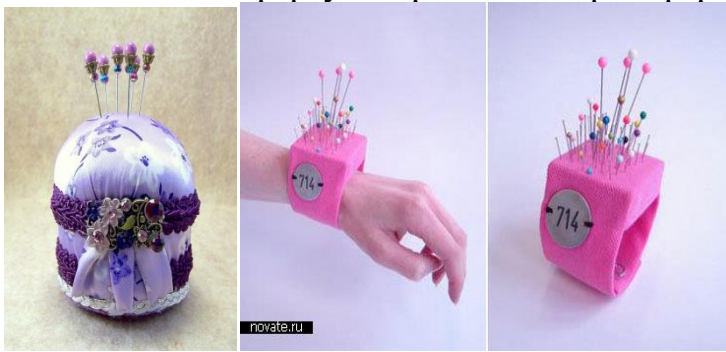

1-сурет тігін машинасы

а - сенсорлық экран; *б* - қақпағы шпульды бөлімшесі; *в* - жеңдік платформа; *г* – қайшы салатын тартпа

ANOME SW – 24 тігін машинасы

1. Кері жүріс тетігі.
2. Тігісті реттейтін құрылғы.
3. Тігістің ұзындығын реттеуші.
4. Тігістің енін реттеуші.
5. Жіп орағыш стопор.
6. Жіп орағыш шпиндель.
7. Катушкалы өзек.
8. Жіп орағышты бағыттаушы.
9. Жіп бағыттағыш.
10. Жіп тартқыш рычагы.
11. Жіп берілісін реттеуші.
12. Алдыңғы бөлік.

13. Жіп кескіш.
14. Жіп бергіш.
15. Пластина.
16. Қысу табанын ұстаушы.
17. Инелі өзектің винті.
18. Ине.
19. Қысу табаны.
20. Қосымша бөлік (аксессуарларды сақтау орны).
21. Алып жүруге арналған ұстау тетігі.
22. Айналма дөңгелек.
23. Қосу тетігі.
24. Электр желісіне қосатын бөлік.
25. Бос жеңқап.
26. Түймелік рычагы.
27. Қысу табанын көтеру рычагы.

Тігін машинасымен жұмыс істеу кезіндегі қауіпсіздік ережелері:

1. Жұмыс орнын ретке келтіру.
2. Шашты жинап, жеңді қайыру.
3. Машинада тіке, орындыққа толық жайғасып, денені жай ғана еңкейтіп, басты алға қарай иіп отыру керек.
4. Жарық жұмыс орнына сол жақтан немесе алдынан түсуі керек.
5. Тігін машинасын тікелей мұғалімнің жетекшілігімен іске қосу.
6. Машина мен жұмыс орындаушының ара қашықтығы 20 - 30 см
7. Аяқтар толығымен еденде немесе аяқ қойғышта (подставка) орнығуы керек.
8. Машина үстінде артық заттар жатпау қажет.
9. Машина тігісін бастарда бұйымда түйреуіштер немесе инелер болмауы тиіс.
10. Жұмыс бастамай тұрып орналасуын тексеру (табанды реттегіш бұранда жақсы ұстап тұр ма, ине тесігіне тура келе ме).
11. Матаны қойып, табанды түсірмей тігін машинасын жүргізуге болмайды.
12. Тігістерді ауыстырғанда инені жоғары көтеріп қою.

Машина тігістерінің түрлері:

Киімді дайындау кезінде әр түрлі жұмыстар атқарылады: қолмен, машинамен, ылғалды - жылулық.

Машина тігістері қолданылуына байланысты біріктіру, шет және әрлеуші тігіс болып бөлінеді. Біріктіру тігісі тігін бұйымының бөлшектерін біріктіру үшін қызмет етеді. Олар: сырып тігу, бастыра тігу, айыра тігу, жапсыра тігу, қосарлы және бүктемелі тігістер.

Бұл тігістермен (бүктемелі тігістен басқасымен) таныссындар. Біріктіру тігістері иық, бүйір қиықтарын, жеңдерді, иініш, қалта, қатпарларды біріктіру кезінде қолданылады.

Біріккен тігістерде бұйым бөлшектері тігістің екі жағында жатады. Мысалы, сырып тігілген тігісті жатқыза және айыра үтіктеуге болады. Айыра үтіктелген тігіс екі жағынан тігіммен бекітілген болуы мүмкін, яғни айыра тігілген.

Бүктемелі тігіс ақ жайма, жейде пішімді блузка, ерлер жейдесін тігу кезінде қолданылады.

Шет тігістері жаға, мойындық, өңір, қолтық ойындысы шеттері сетінеп кетпеуі және әрлеу үшін қолданылады. Шеттік тігістерге: жабық қиықты бүгіп тігу, жөрмеу, шеттіктеу (жиектеу) тігістері жатады.

Жөргелген тігіс өңір шеттерін, жаға, қаттама, қалталарды өңдеу кезінде қолданылады. Өңдеу кезінде бөлшек шеттерін біріктіріп жөргеуден кейін бұйым өңін айналдыру, сонан соң шеттік жасап айналдыра көктеу қажет.

Ашық қиықты бүгілген тігіс өңірдің ішкі жиегін, мойындық әдібін, қолтық ойындысын, бұйымның етегі мен жеңнің шетін өңдеу кезінде қолданылады. Бұйым етегін және жең қиығын өңдеу кезінде қиықтарды алдын ала арнайы машинада торлайды.

«Сәндік-қолданбалы өнер» көркем еңбек сабақтарында оқушылардың практикалық жұмысының дағдыларын қалыптастырудың теориялық негіздері

Оқушылардың үйлесімді тұлғасын қалыптастырудағы қазақтың ұлттық зергерлік бұйымдар жасауда еңбек тәрбиесінің рөлі

«Сәндік-қолданбалы өнер» бөліміндегі шығармашылық өнерлерін көркем еңбек сабақтарында қолданып, олардың практикалық жұмыстарына дағдыларын қалыптастыра отырып, жұмыстарын қадағалау.

Шығармашылық сөзінің төркіні, этимологиясы шығаруын ойлап табуын дегенге келіп тоқталады. Демек, жаңа нәрсе ойлап табу, сол арқылы жетістікке қол жеткізу деп түсіну керек. Философиялық сөздікте: шығармашылық қайталанбайтын, тарихи - қоғамдық мәні бар, жоғары сападағы жаңалық ашатын іс - әрекеттің деп түсіндіріледі. Өйткені әрбір жаңалық, әсіресе интеллектуалдық тұрғыдағы болса, ол баланың психикасын жаңа сапалық деңгейге көтереді деп есептейді. Бұл пікір бүгінгі күнгі педагогиканың талаптарына сәйкес келуімен көңілге қонымды.

Шығармашылық (творчество) - қоғамның материалдық және рухани өмірін жетілдіруде бұрын болмаған жаңа, соны заттар, шығармалар және т.б. өндіретін, адамның танымға және шындықты түрлендіруге бағытталған саналы, мақсатты белсенді іс - әрекеті. Шығармашылық барысы негізгі белгілері тұрғысынан адамдардың кез - келген әрекеті үшін біртұтас болады. Ол өмірді мағыналық ұғынуды, жаңа шығармашылық жинақтау жасауды, жаңа идеялар көтерудегі зиялылық іс - әрекеті және оларды өмірге ендірудегі дене еңбегі іс - әрекетін біріктіреді. Өртүрлі іс - әрекеттің өзіне тән ерекшеліктеріне сай, шығармашылық барасыз да сан - қилы болады. Мұғалімнің оқушылардың дүниеге көзқарасы, өмірге және еңбекке ұлықтық - талғамдық қатынасы сияқты күрделі тәрбиелік міндеттерін шешуде шығармашылықтың ерекше мәні бар. Мұғалім шығармашылығы теорияны

терең білу, осы заманғы келелі мәселелерді мағыналы ұғыну болып табылады. Ол оқу - тәрбие міндеттерін жоғары тиімділікпен шешілуден, ойлаудың томаға - тұйық еместігін, өз ойын сауатты баяндау беруінен, зор сенімнен көрінеді, осылайша оқушы бойындағы қоғамдық белсенділікті оятады. Ұзақ жылдар бойы шығармашылық барлық адамның қолынан келе бермейді деп қарастырылып келсе, қазіргі ғылым жетістіктері қабілеттің мұндай дәрежесіне белгілі бір шарттар орындалған жағдайда кез - келген баланы көтеруге болатындығы жайлы көп айтуда. Шығармашылыққа деген қажеттілік күрделі рухани қажеттілік. Әзірге ол барлық адамдарда бірдей деуге болмайды. Ал қоғамда болып жатқан жаңару процестері әр адамнан күнделікті шығармашылық қайтарымды талап етіп отыр. [3]

Шығармашылық - бүкіл болмыстың, қозғалыстың, дамудың, бір сөзбен айтқанда тіршіліктің көзі, табиғат, қоғам құбылыстарында жеке адамның ақыл санысында, іс - әрекетінде, ішкі жан дүниесінде шығармашылықтың табиғи процестері үздіксіз жүріп жатады. Бұл процесс белгілі бір жүйемен дамиды. Ішкі шығармашылық процестері табиғат өзі басқарады. Ал сыртқы факторларды басқару, реттеу жеке адамның ой - санасына, айналысатын ісіне байланысты. Адамның шығармашылыққа деген жанданысты, оның өз жекелігін, өз қабілеттерін іске асыруға деген жолын ашады. Шығармашылықтың мәнін аша отырып, оның әрекетін ұғымымен тығыз байланысты екенін анықтауға болады. Шығармашылық және әрекет диалектикалық біртұтастықта құрайды. Әрекет шығармашылық тудырып, оны нақты болмысқа айналдырсы, ол шығармашылық әрекетті реттейді, оның амалдарын тиімділігін анықтайды.

Шығармашылық әрекеті оқушылардың бейімін, қызығушылығын дамытуды, олардың шығармашылық күшін дамытуды, олардың шығармашылық күшін жетілдіруді көздейді. Шығармашылық әрекет концерттік қойылым, көркемөнерпаздар байқауы, көркемсөз оқу, қолөнер шеберлері және сурет көрмесінің байқауын ұйымдастыру формасында көрініс береді. Осындай әрекет барысында оқушылардың адамгершілік, әсерленушілік және ерік - жігер қасиеттерін тәрбиелеу міндеттері атқарылады. Шығармашылық қабілеттер шығармашылық елес, шығармашылық ойлау арқылы қалыптасады. Ал шығармашылық ойлау деп ойдың жылдамдығын, икемдігі, тапқырлығы, дәлдігі алынады. Шығармашылық әрекет арқылы шығармашылық қасиеттер қалыптасады, әрі қарай дамиды. Қабілеттің шығармашылық деңгейге көтерілуі неге байланысты деген сұрақтар әрбір адамды мазалайды. Шығармашылық әрекет - өте күрделі процесс және ол адамға ғана тән. Шығармашылық - адам іс -әрекетінің түрі. Мұндай әрекеттің ерекшелігі даму деңгейі тек әлеуметтік факторларға емес, табиғи биологиялық факторларға байланысты. Бүгінде шығармашылық қабілеттердің дамуы басты нысана болып, ол оқушыда шығарымшылықтың белгілерінің болмауы үлкен проблемаға айналып, ойландыруға тиісті кезге жеткен сияқтымыз. Өйткені өмірдегі сан алуан қиыншылықтарды шеше білу, мемлекетімізді өркениетке жеткізу тек шығармашыл адамдардың ғана қолынан келмек. Тек

шығармашылық қана адамға өмірдің мәнін түсінуге, бақытын сезінуге, мүмкіндік туғызады. Шығармашылық - жаңа нәрсені ойлап табуға бағытталған қабілеттер деңгейі.

Кез - келген дамыған өндіріс қазіргі таңда шығармашылықпен жұмыс жасауды талап ететін адамды қажет етеді. Шығармашылықпен жұмыс жасайтын адамның негізгі іс - әрекеті ақыл - ойға, әрі алған білімді басқа таныс емес іс - әрекетте тасымалдай алуға негіздейді. «Шығармашылық» ұғымы жөнінде Қазақстан Республикасы Орта білімді дамыту тұжырымдамасында: «Шығармашылық - бұл адамның өмір шындығында өзін - өзі тануға ұмтылуы, ізденуі. Өмірде дұрыс жол табу үшін адам дұрыс ой түйюі, өздігінен сапалы, дәлелді шешімдер қабылдай білуге үйренуі қажет [4].

Егеменді елдің жас ұрпақтарын тәрбиелеу, талапқа сай білім беру, бүгінгі күннің уақыт күттірмес мәселелерінің бірі болып табылады. Сондықтан да бастауыш мектеп алдында балаға жүйеленіп, дайындалып берген белгілі бір білімді ғана беріп қоймай, оны жалпы дамыту, яғни сөйлеу, оқу, қоршаған орта жөнінде дұрыс көзқарас қалыптастыру, жағдайларды объективті түрде бақылап, талдау жасауға үйрету, ойын дұрыс жеткізе білуге, дәлелдеуге, сөйлеу мәдениетіне, шығармашылық бағытта жұмыс істейтін, біртума ойлау қабілетімен ерекшеленетін жеке тұлға қалыптастыру міндеті тұр.

Дамыта оқытудың да басты мақсаты - баланы оқыта отырып, оны шығармашылық бағытта жан - жақты дамыту. Бір нәрсені жасауға, тудыруға деген қабілеттілік балаларда мектеп жасына дейін де көрінеді. Адам бойындағы қабілеттерді дамытып, олардың өшуіне жол бермеу адамның рухани күшін нығайтып, өзін - өзі табуына көмектеседі. Өйткені, адам туынды ғана емес, тудырушы, жаратушы да. Ол өзін - өзі шынайы болмысына бастайтын жол іздеуі керек.

Адам өзін - өзі жетілдіруге де, сонымен қатар, сонымен қатар өзін - өзі жоюға да қабілетті болады. Адамның өз болмысын тануға ұмтылуға көмектесіп, тереңде жатқан, талап тілегін, қабілеттерін дамыту, сол арқылы оған толыққанды өмір сүру үшін жаңа рухани күш беру білімнің ең маңызды мақсаты болып табылады» - деп көрсетілген Қазақстан Республикасы Орта білімді дамыту тұжырымдамасының жобасында. Кез - келген дамыған өндіріс қазіргі таңда шығармашылықпен жұмыс жасауды талап ететін адамды қажет етеді [5] .

Оқушының шығармашылық іс - әрекеті және оның мәнін түсіну үшін жеке тұлғаның ғылыми - педагогикалық зерттеулердің объектісі ретінде анықталу сипатын білу қажеттілік болып табылады. Шығармашылық іс - әрекет тұлғаны құраушы және оны айқындаушы фактор ретінде де қарастырылады. Жеке тұлғаның ерекшеліктеріне тән қасиеттер оның санасына, өзіне - өзінің сын көзімен қарауына, адам баласының есіне әсер ететін ішкі және сыртқы түйсік, түйсіктердің әсеріне және оның ерік - жігер күші мен әсерленушілік сезім дүниесіне байланысты құбылыс деген пікірді

біздер қуаттаймыз. Оның себебі, ұлы ғұламаларымыз осы ой - пікірде болған деп білеміз.

Оқушылардың шығармашылық белсенділігін қалыптастыруда сабақтарды түрлендіріп өткізудің маңызы ерекше. Мұндай сабақтардың тиімділігін атап өтсек: сабақ құрылымының ұйымдастырылуы, сыныптағы оқушылардың іс - әрекетін бақылауға қолайлылық, оқу - танымдық тапсырмаларды орындаудағы ұжымдық бірлескен әрекеттің жүзеге асуы, оқыту уақытының үнемделуі. Мектептегі оқу процесі оқушылардың іздемпаздығын, танымдылық белсенділігін арттырып, шығармашылық әлеуетін дамытуында жол ашуы қажет.

Оқыту процесі - екі жақты процесс болғандықтан, оқушының өзіндік жұмысы, дербес іс - әрекеті мұғалімнің басшылығымен қатар, олардың іздемпаздығын, белсенділігін, өз ықыласымен жасайтын әрекетін де керек етеді. Осыған байланысты кейбір педагогтармен психологтар оқушылардың өзіндік жұмыстарының негізгі ерекшеліктері олардың ықыласына және өз еркімен әрекет жасауына байланысты деп пікір айтады. Оқушылардың өзіндік жұмысының жоғары формасына олардың өз еркімен амал - тәсілдер қолданып жасайтын шығармашылық жұмыстары жатады.

Оқушылардың шығармашылығын, іздемпаздығын қалыптастыруда сыныптан тыс, жеке ұжымдық жұмыстар ұйымдастыруда шығармашылық, пәндік апталықтар мен ғылыми - шығармашылық апталық, жобалар, пәндік үйірмелер мен факультативтік сабақтардың маңызы зор. Барлық жұмыстарда оқушылардың қалауы, таңдауы мен ұсыныстарын ескеру қажет. Оқушылардың танымдық іздемпаздығы мен белсенділігін, шығармашылық бағыттылығына негізделген жұмыс түрлерін пайдалану - олардың танымдық қажеттіліктерін қанағаттандыра алады. Сондай - ақ мектептегі пәндік олимпиадалар, сайыстар, көркем өнер және техникалық көрмелер, түрлі шығармашылық кештер оқушылардың ізденіс қабілетін ұштап, дербес оң нәтижеге жетуге ықпал етеді.

Шығармашылыққа үйрету тұлғаның интеллектуалдық аспектісі ғана емес, оның психологиялық, мінез - құлық ерекшеліктерін де көздейді. Оған жігерлілік, жаңа жағдайларға бейімделуге икемділік, қаржылық пен табандылық, тәуелсіздік пен адамгершілік сезімі, ынтымақтастық, қажырлы еңбекке қабілеті, белгісіз жағдайдағы өзіне сенімділік, ақиқаты іздеудегі және қарым - қатынастағы адалдық жатады. Әр сыныптағы әр оқушыға байланысты мұғалім өзінің мақсатқа жету жолдарын іздейді. Ол оның үстіне басты шарты аталған қасиеттерді көрсетуге тырысады. Оқушылардың жоспарлы жұмыс істеуге және өз жұмысының нәтижесін өзі тексеруге, оларды тапсырманы орындаудың тәртібі мен әдістерін анықтай білуге, сабақта, бір күнгі, апта ішіндегі, ай ішіндегі өз жұмысын жоспарлай білуге ұсынылған критерийлер негізінде өз жұмысының нәтижесін талдау мен бағалауға, сондай - ақ мұндай критерийлерді өздері жасауға үйретуді көздейді [3].

Шығармашылық сабақтың базалық негізін анықтауда әр жағдайда сабақтың үйлесімді үлгісі таңдап алынды. Шығармашылық сабақтың мақсаты

оқушылардың өзіндік білімділік нәтижесін құру болып табылады. Оқыту сабақтарының шығармашылық сипаты оқушының танымдық белсенділігін оятып оның шығармашылық қабілеттерінің дамуына адамгершілік қасиеттеріне әсер етеді. Ұжымдық сабақтарда өзінің сыныптасының кемшілігін көруге өзгелердің ісінен сабақ алуға танымдық әлеуметтік ұстанымының қалыптасуына өз ортасының пікірінің әсері зор. Мұндай сабақтарда оқушылардың ұжымдық ой - пікірлері қалыптасады. Сабақ үстінде ұжымдық шығармашылық қалыптасуы үшін оқушылардың міндеттерін көрсетсек:

- өзіндік пікірлерін дәлелдеу;
 - пікірталастар мен талқылауларға қатысуы қажет;
 - өзінің жолдасына мұғалімдерге сұрақ қоюы;
 - жолдасының жауабына пікір айту;
 - сыныптасының жауабы мен жазбаша жұмысын бағалау;
 - үлгерімі нашар сыныптастарын оқытумен айналысу;
- үлгермеушілерге түсініксіз жерін түсіндіру;
- өз бетімен қиындау тапсырмаларды таңдау;
 - танымдық тапсырманың шешімдерін табуда бірнеше нұсқасын көрсету;
 - өзіндік бағалауға жағдай туғызу өзінің танымдық және практикалық әрекетін талдау;
 - танымдық тапсырмаларды шешуде бұрыннан білетін әдісті қолдану арқылы орындау.

Оқушылардың шығармашылық белсенділігін қалыптастыруда сабақтарды түрленіп өткізудің маңызы ерекше. Мұндай сабақтардың тиімділігін атап өтсек: сабақ құрылымының ұйымдастырылуы сыныптағы оқушылардың іс - әрекетін бақылауға қолайлылық оқу - танымдық тапсырмаларды орындаудағы ұжымдық бірлескен әрекеттің жүзеге асуы, оқыту уақытының үнемделуі.

Шығармашылық сипаттағы сабақтар түрлерін жүйелі ұйымдастыру арқылы оқушылардың танымдық белсенділігі қалыптасып, ұстазы берген ақпаратты, іс - әрекет тәсілдері мен бағалау өлшемдерін қамтитын қоғамдық және ұжымдық тәжірибе тағлымдарын игеріп қана қоймай, оқушы барлық іс - әрекетте шығармашылық бағыт ұстанады, қабілет, білігін ұштай түседі.

Бүгінгі уақыт талабы мәдени деңгейі мен шығармашылық қабілеті жоғары шәкірт әзірлеу. Сондықтан да шәкірттеріміздің ішкі сырын жасырын ұстайтынын ескерсек, олардың іскерлік дағдыларын және білім құмарлық талап - жігерлерін жетілдіруіміз қажет. Себебі, адамгершілігі мол, иманды, тәрбиелі оқушы кез - келген мемлекеттің байлығы. Оқушылардың ғылыми зерттеу жұмыстарына қызығуын қалыптастыру, шығармашылық қабілетін дамыту, қазіргі техниканы пайдалану мәдениетіне тәрбиелеу-ұстаздардың басты міндеті [3].

XXI ғасыр мұғалімі білім берудің ұлттық моделіне өту арқылы, оқыту мен тәрбиенің соңғы жетістіктерін меңгерген педагогикалық- психологиялық

диагностиканы қабылдай алатын, педагогикалық жұмыста қалыптасқан бұрынғы қабілетті және есуі сүрлеуден арыла алатын, нақты тәжірибелік іс - әрекет үстінде өзіндік даңғыл жол салуға икемді шығармашыл педагог зерттеуші, ойшыл болуды қажет етеді. Ол үшін оқушы бойындағы табиғат берген қабілетті дамыту, дарындылықтың көзін ашу қасиетті парызымыз.

Сондай - ақ дарынды оқушылармен нәтижелі жұмыс жасайтын мұғалімнің кәсіби «бейнесі» мынадай қасиеттерден тұрады: жоғары кәсіби біліктілік, даралық қасиет, білімпаздық, ойлап табуға және ғылыми зертеу жұмысына қабілеттілік, кәсіби қызметін өздігінен жетілдіруге ұмтылушылық. Дарынды оқушымен жұмыс мұғалімнің өзіне, қызметіне және кәсіби біліктілігіне жаңа, жоғары талаптар қояды. Тіпті оның кәсіби жетілуіне өзгеше емтихан болып табылады. Ұлы ойшыл Плутарх кезінде былай депті: «Көптеген табиғи талант дарынсыз ұстаздардың кесірінен жойылып кетеді. Олар дарынның табиғи құбылысына терең бойлай алмай, тұпарды есекке айналдырып құртып тынады». Міне, ұстаз осындай келеңсіздікке жол бермеуі керек.

Дарынды балалардың психологиялық ерекшеліктері немесе «дарындылық белгілері» психологтар арасындағы пікір таластардың негізі болып табылады. Талантты балалардың өмірінде және іс - әрекетінде байқалатын ерекшелік белгілері айқындалған. Мұндай белгілерді балалардың іс - әрекет ерекшеліктерін бақылаған кезде баяндауға болады [4].

Шығармашылық дарындылықтың белгілері әртүрлі болатындығы қиындық туғызады және де олар әлеуметтік ортамен тығыз байланысты. Бастауыш мектепте шығармашылық қабілеттілікті оқу әрекетінде көрінеді. Сондықтан әр бала бойындағы шығармашылық қабілеттері оқу әрекетінде көрінеді. Сондықтан әр бала бойындағы шығармашылық қабілеттерін бағыттап, тәрбиелеу қазіргі таңдағы ата - ана мен мұғалімнің тарапынан қолдау тауып отыруы қажет.

Оқу іс әрекетінде мұғалім мен оқушы тығыз байланыста болуы керек. Ол үшін мұғалім бар күш - жігерін, педагогикалық шеберлігін оқушы бойындағы табиғи мүмкіндіктерді ашуға, үйлесімді дамытуға бағыттауы, шығармашылық жағдай жасауы қажет. Ал оқушы өз тарапынан белсенділік, дербестілік көрсетуі, өзіне деген сенімділігі арқылы шығармашылық әрекетті қалыптастыра алады. Менің байқағаным, сыныптарда шығармашылықпен жұмыс істеуге үйренген оқушы жоғары сыныптарда шығармашылық жұмыстың қай түріне болсын бейім болады және дұрыс жол табу үшін дұрыс ой түйіп, өздігінен сапалы, дәлелдеді шешімдер қабылдай білуге тырысады. Сондықтан мұғалім ертегіні немесе әңгімені бастап беріп, оны аяқтауға оқушыға тапсыратын болса, балалар оны аяқтаудың түрлі жолдарын қарастырады. Қорыта айта кететін болсам мұғалім оқушыларды практикалық жұмысының дағдыларын қалыптастыруға баулып, олардың белсенділіктерін, қызығушылығын арттыра түсу үшін шығармашылық қабілеттерін сабақта және сабақтан тыс уақытта дамытуда мен әртүрлі әдіс - тәсілдерді қолдана

білсе бала күнделікті дамып практикалық жұмысқа дағдылары ынталандырып, олардың жұмысқа деген қызығушылығы оянады [4].

Шашбау мен шолпыға арналған дидактикалық материалдар

Шолпының түрлері көп: қоңыраулы шолпы, үзбелі шолпы, тізбелі шолпы, сағат баулы шолпы, моншақты шолпы, қозалы шолпы, сылдырмақ шолпы, көзді шолпы (орнатылған асыл тасына қарай маржанды шолпы, меруерт шолпы, ақықтық шолпы) алтын шолпы, күміс шолпы. Сұлу шашқа тағылған шолпылар қыз-келіншектер жүрген кезде күн сәулесіне шағылысып, көздік жауын алады.



Диаграмма 1– Шолпыны түрлерінің дидактикалық сызбасы

Иесі қозғалғанда, олар әсем дыбыстар шығарып, сұлу қыз, кермаралдай керілген кербез келіншектердің әсем жүрісіне үн қосып, ару сыны мен сымбатын одан әрі ажарлай түседі. Мұндай сұлуды қазақтар: «*Сыңғырлаған күлкісіне сылдырлаған шолпысы үн қосады*», - деп ардақтаған.

Шолпының күміс, алтын теңгелерден тізбелеп жасаған түрі – шаштеңге. Шолпы мен шаштеңге шашбауға немесе бұрымның ұшына байланады. Тәжірибелі халық шолпы таққан қыздырдың басы ауырмайды, шашы ұзын әрі сұлу, берік болып өседі, ерте түспейді деп жоралмалддаған. Шолпы, шаштеңге таққан қыз-келіншек мезгілсіз жүрмейді. Өйткені күміс сыңғыры «айтып» қояды.

Шашбау – шаштың ажарын аша түсетін зергерлек өнер туындысы. Сұлулар мен бойжеткендерге арналған халық өлеңдерінде «*Сылдырлап шашбауың мен алтын сырғаң*», «*Көрінер сұлу қыздыр шабауымен, бұрымның кейін сілкіп тастауымен*» деп жырланған. Шашбау түрлі түсті асылтас орнатылған, моншақ тізілген, ұзын күміс теңгелер мен сөлкебайлар тағылған бұйым. Шолпыдан өзгешелігі: ол бұрыммен қоса өріліп, теңгелері мен күмістері, тағымы шаш ұшына байланады.



Диаграмма 2 – Шашбау түрлерінің дидактикалық сызбасы

Көркем еңбек сабақтарының оқушылардың ойлау қабілетін дамыту жолдары (шолу - көрме, шығармашылық жұмыстары, сабақ барысында т.б.)

Бүгінгі заман талабына сай бәсекеге қабілетті жас ұрпақты тәрбиелеуде оқушыларға қажетті білімді меңгерудің тиімді жолдары мен әдіс-тәсілдерін іздеу, сол талапқа сай болу әр ұстаздың міндеті.

Қазіргі мұғалім оқушының жеке тұлғасын қалыптастыруда креативтіліктің қандай маңызы барын жақсы түсінуі керек. Креативті ойлау оқушының өмір жағдайларына тың көзқараспен қарап, өзіне тиімді, қажетті болашаққа сенім артатын шешімдер қабылдай білуіне ықпал етеді. Креативті ойлауды үйренуге, үйретуге болады ма деген пікір болуы мүмкін. «Мен болады» деп айтқым келеді.

Креативті ойлау қабілетін дамытуда технология пәнін оқыту мәселесімен байланыстыру оқушының сабаққа деген қызығушылығын арттырады деп ойлаймын. Өйткені қазақ тілін төменгі сыныптарда қызығына меңгерген оқушылардың жоғары сыныптарға барғанда, қызығушылықтары төмендеп, селқостық пайда болатыны белгілі. Креативті оқыту әдістерін технология пәнінде оқытуда пайдалану оқушылардың креативті ойлау іскерлігін дамытумен қатар, қазақтың мәдениеті туралы, жалпы қолөнер туралы оқу сауаттылығын, білімін арттыруға көмектеседі деп ойлаймын.

Пәнге деген қызығушылықты ояту үшін мұғалім сабақта оқушының ойлау белсенділігін оятатын әдіс-тәсілдерді үнемі қолданып отыруы керек. Сондықтан сабақта қолданылатын әдістерді таңдағанда, сабақты жоспарлағанда, мұғалім оны оқушының қажеттілігі мен қызығушылығын дамытатындай етіп таңдап, іріктеп отыруы керек.

Пәнге деген қызығушылығын арттыра келе, оқушыларды технология пәнінде, қазақ халқының қолөнер тұрмысында жиі кездесетін тігу, өру, творчестволық өнеріне тоқтала кетейік.

Қазақ халқының қолөнері деп тұрмысында жиі қолданатын өру, тігу, тоқу, бейнелеу, құрастыру сияқты творчестволық өнер жиынтығын айтады. Шын мәнінде қолөнер түрлерінің әрқайсысының талай ғасырлық тарихы бар. Құрақ көрпеше үй жиһаздарының бірі. Тұрмысымызға көрік берер сәнді

бұйымдардың бірі. Ол ата – бабаларымыздың дәстүрлі төсеніші болған. Кезінде оны апа — әжелеріміз бірден пішіп, қырқып құрастыра берген. Құрақтан қолдорба, шай дорба, кесеқап, т.б. бұйымдар жасауға болады. Құрақ сан түрлі бұйымдардан құрастырылады. Мата қиындыларынан әр түрлі өрнек құрағын жасауға болады. Құрақпен өзге елдер де шұғылданады. Бірақ оны әрқалай атайды. Мысалы: қазақ халқы «құрақ» деп атаса, орыс халқы «құрақ мозаикасы» немесе пэчворк деп атайды. Құрақ «құрау» деген сөзден шыққан Әсіресе, мақта матасынан алынған құрақ төзімді болады, әрі жуылғаннан кейін қыртыстанбайды. Барқыт, шибарқыт, драп бұл маталар құрақ құрауға қолайлы, әрі тиімді, төзімді келеді. Құрақ әр түрлі геометриялық фигуралардан тұрады.

Құрақтың бірнеше түрі бар. Атап айтсақ олар: сегіз жапырақ, итбабан, қызғалдақ, ботакөз, тұмарша, ши орау, жұлдызша, тырна, қайшы, айшық, т.б. Осы құрақтан сан алуан қиықтардан тұрады. Құрақты құрау кезінде қойылатын талап – ол мата бөлшектерінің симметриялы болуы және матаның негізгі арқау жіптерін ескеру керек және түстерінің үйлесімді болуын ескергеніміз жөн. Бұл өнер ептілікті, икемділікті қажет етеді. Әр істі бастар алдында мынадай халық мақалын есте ұстаған дұрыс: «Талаппен бастап, талғаммен аяқта». Осы мақалды қалай түсінеміз? Кейбір оқушымыз жұмысын аяғына дейін орындамайды. Жұмысты болғаннан кейін шыдамдылықпен, төзімділікпен аяқтауымыз керек.

Құрақ көрпе – дүрия, батсайы, торғын, шағи, шәлі, жібек, сәтен, атлас, т.б. матадан жасалып, сырты кестеленеді. Тұтыну қажетіне қарай қалың, жұқа, үлкен, кіші етіп жасаса, дәулетіне сай арзан, қымбат материалдан дайындайды, соған сай бала көрпе, шәлі көрпе, төсеніш көрпе, жүн, қалың, атлас көрпе деген түрлері болады. Ал енді түрлі геометриялық пішіндегі мата қиындыларынан әшекей, өрнекпен құралып жасалған түрін құрақ көрпе деп аталады екен. Осы сипаттама беріліп отырған көрпе түрі – құра көрпе. Жамылғыш құрақ көрпенің беті қызыл және көк түсті көп сатылы фигуралармен өрнектелген. Сол фигуралар көрпе ұзындығы бойынша бой түзеген жолақтар симметриялы орналасқан. Көрпе бордюрі жасыл түсті велюрден жіңішке жолақталып тігілген. Ал, астары түрлі-түсті мақта (мақта) матадан тігілген.

Құрақтан жасалатын бұйымдар.

Қоржын. Зат салатын бұйым. Ертеде жарапазан айтқан балалар иығына қоржын арқалап, қазақ ауылдарын аралаған. Әрбір үй оларға қолында бар құрт, ірімшік, жент тәрізді тәттілерін беріп, күміс түйген орамалдар сыйлап, балалар өз отбасына қоржынын несібеге толтырып қайтатын болған. Алыс сапарға шыққандар да астындағы атына қоржын теңдеген. Тіпті, сүндетке отырғызған баланы атқа мінгізіп, ағайын аралартқанда да жанына қоржын байлағаны мәлім. Қазір түрлі қиықтардан жасалып, ою-өрнек салынған сәнді қазақы қоржындар құдағилар арасында жүріп, сыйластықтың бір дәнекері болуда.

Құрақ кеудеше. Көбінесе қыз-келіншектерге арнап жасалатын киім. Халқымыздың салт-дәстүрі бойынша, ұл - қыздары той-думанда ғана емес,

күнделікті өмірде де әдемі киініп, таза жүрген. Құрақ кеудешелер әрі сәнді, әрі жылы. Оны қай жерге де киіп баруға болады. Құрақ кеудешені жасарда оған таңдап алынған маталар тобының түр - түсі жағынан бір-біріне үйлесімді болғанына ерекше көңіл бөлінеді. Шеберлер қызылдың жанына жасылды, ақтың жанына қараны, көктің жанына сарыны қойып, әр түстің терең мәні мен сырын ашқан ғой. Құрақ кеудешені жасарда да ол қатаң түрде ескеріледі. Және де қолдағы материалдардың қиықтарының біртекті болғаны дұрыс. Яғни, құрақтар тобы бірыңғай мақта, бірыңғай пүліш, немесе бірыңғай жүн, жібек маталардың қиықтарынан құралуға тиісті. Бұл құрақтың тегіс, оңай құралуы үшін қажет. Және де бірыңғай мата түрінен құралған кеудеше, басқа да киім, бұйымдар кигенде, қолданғанда, жуғанда бір жері созылып, бір жері қысқарып кетпей, өз үлгісін сақтайтын болады. Жалпы, құрақ кеудешені қызыл, күлгін, қою көк, ашық көгілдір маталардың қиықтарынан жасаған дұрыс. Ал астарына тұтас мата алынады, кеудешенің етек-жеңін әдіптеуге тесьма пайдаланылады.

Тақия. Қазақ шеберлері ежелден-ақ құрақтарды қиюластырып тақия тігіп келеді. Құрақ тақиялар - өте сәнді баскиім болып саналады. Қызыл – жасыл, сары – көк тақиялар бойжеткендердің көркін құлпыртып, қос бұрымды шашына керемет жарасып тұрады. Шеберлер құрақ тақияларды негізінен, пүліш маталардың жарқын, ашық бояулы қиықтарынан тігеді. Бүйірін шаршы ішіндегі қайықшалардан құрастырады. Мұндай тақияның бүйіріне кемінде төрт түрлі түстегі құрақ пайдаланылады. Сонда құрақ тақия көрікті болып шығады. Тақияның төбесіне шашақ тағылады.

Құрақ көрпе. Оны трикотаж тоқымалардың қиықтарынан да, жібек маталардың құрақтарынан да жасайды. Мұндай маталардан жасалған құрақ көрпелер жұмсақ болады. Трикотаж тоқымалардың қиықтарынан тігілген құрақ көрпенің ені жіңішкеуе, ұзындығы екі метрдей үлгіде келеді. Бұл көрпені сегіз шаршы етіп топтастырған оңды. Әр шаршы жеке құрастырылып, оларды қиықша үшбұрыш түрінде бір - бірімен жымдастырып тігеді, астары жұқа жүн матадан жасалады, екі арасына синтетикалық синтепон матасы салынады. Ал енді жібек құрақты жұмсақ көрпені екі адам жамылатындай етіп, ашық түсті жібек маталардың құрақтарынан құрастырады. Бұл көрпеді құрақтар текше түрінде тігіледі. Оның ең оңай тәсілі дойбының тақтасындай етіп құрау. Жібек құрақ көрпенің шетіне тұтас материалдан белдеу жүргізеді. Астары мақта матасынан тігіліп, көрпенің ортасына синтепон салынады.

Құрақ көрпелердің бір шаршысын бөліп алып, оны орындыққа көрпеше етіп жабуға да болады.

Қиық сырмақ. Оны үйді әшекейлеп, қабырғаға ілу, тақта үстіне төсеу үшін жасайды. Кейбір дәулетті кісілер қиық сырмақты палас ретінде еденге де төсеп тастайды. Сырмақтың тұтас материалы үшін түйенің жүні қажет. Өйткені, ол әрі жұмсақ, әрі жеңіл, әрі жылы, әрі таза. Осы негізгі материалдың үстіне ұлттық ою - өрнек түріндегі құрақтар шаршылап орналастырылады. Сырмақ үстіне ою тек қана ашық және біртекті материалдардан әзірленеді. Сосын оны жымдастырып тігіп, шетін тегіс әшекейлеп шығады.

Құрақ жастық. Үйдегі құрақ көрпенің үстіне құрақ жастықты қойып,

қонақтар оған шынтақтап жататын болса, ол отбасын ерекше бір ұлттық сән-салтанатқа бөлеп тұрады. Құрақ жастықтарды қоңыр немесе жасыл, әйтпесе қою көк түсті материалдан жасап, бетіндегі өрнегін ақ немесе ашық сары түсті матадан орнатып, жиегіне ақ түсті әшекей жіп жүргізсе, ол тіпті көрікті болып шығады.

Аяққап. Түрлі-түсті құрақтардан жасалатын аяққап ыдыстар салуға арналған. Онда сақталған ыдыстар сынбайды, таза болады. Қазір үйдің ажарын ашу үшін ғана пайдаланылады. Бұрындары ол қазақ әйелдерінің ең қажетті бұйымдарының бірі болатын. Аяққаптың шағын түріне жіп, қайшы, тарақты, басқа да ұсақ-түйек заттарды салып қояды да айнаның жанына апарып іледі. Аяққап жасау үшін көбінесе екі түсті драп маталар таңдап алынады. Оның сыртқы бетіне ою салынады, бұл оюлар аяққаптың төрт бұрышында тұрады, аяққаптың ортасына, етегіне түсті жіптерден шашақ тігеді.

Қол қапшық. Бұрындары жас қыздардың жеке заттарын салып қою үшін жасалған сәнді бұйым. Оны қоңыр, қоңырқай драптан тігіп алып, беткі жағына қошқар мүйіз ою тігеді. Оюдың шеті өрнекті жіппен бастырылады. Бауы да драптан әзірленеді. Қол қапшықтың ауызы түймеленеді. Қол қапшықты жастар иығына іліп алады.

Сонымен, болашақ мамандардың дайындығын жетілдіру мен оқыту сапасын арттыру жоғары оқу орны үшін тек педагогикалық қана емес, сонымен бірге психологиялық мәселе:

1) оқу материалдары адам психологиясына зор талап қояды. Себебі, шындықтағы құбылыстардың сыр сипатын, мән-жайын ұғыну өте күрделі әрекет;

2) жоғары мектеп оқытушысы тарапынан жылылықты сезіну ілім алушының өзінің «керектігін», өмірдегі орнын, орнықтылықты сезінуіне мүмкіндік береді;

3) студенттерді оқу процесіне тартудың психологиялық жолы - оқытушының білім алушылармен байланыс орната білуінде;

Білім беру (оқыту мен тәрбие) үрдісін ұйымдастырудың психологиялық заңдылықтарын кейбір жалпы алғанда көптеген оқушылар үшін осы үрдісті ұйымдастырудың тәсілдері мен психиканың қалыптасу және даму ерекшеліктерінің аралығындағы қатынасы деп түсіндіреді.

Психиканың қалыптасу ерекшеліктері туралы сұрақ-қоршаған ортадағы және генетикалық факторларының күрделі қатынасы туралы-психологияны оқыту әдістемесінің төңірегінде ғана емес, сондай-ақ педагогика, медицина, философия, дидактика және т.б. ғылым саласында да осы құралдармен және эксперименттік ізденістермен таныстыру маңызды.

Осы білімдер келешекте студентке психологияның аталған іргелес ғылымдарды тиімді игеруге, сонымен қатар оқытушы ретінде нәтижелі қызмет атқаруға мүмкіндік береді.

Соның салдарынан темпераментімен, қабілеттерімен, мінезімен, ой түрі мен, тұтастай т.б. психикалық даму деңгейімен айрықшаланатын оқушылар мен жұмысқа дайындық жүргізу барысында студент-психолог өзінің

педагогикалық іс-әрекетін компонентті орындауда, тек психологияны оқыту әдістемесі саласында бүгінгі педагогикалық-психологиялық біліммен қаруланған жағдайда ғана нағыз маман бола алады.

Психологияны оқыту әдістемесі оқу үрдісінде алған фактілі материал мен теориялық білім берудің практикалық жағдайында (оқушылардың психологиялық таңдауы, педагогикалық-психологиялық диагностика және психикалық дамудың прогностикасы, оқытудың сәттілігінің болжамдауы және жақсы оқытуды қамтамасыз етуге қажетті психологиялық жағдайды анықтау, ата-аналармен жұмыс және т.б.) көптеген практикалық міндеттерді шешуге маңызды мәні бар.

Алған білімдердің орта білім беру жүйесіндегі реформаның психологиялық ерекшеліктері, мектептегі білім берудің ұлттық үлгісі, білім берудің дифференциациясы мен жекешеленген, оқушылардың кәсіптік бағдарын ұйымдастырудың психологиялық ерекшеліктері, білім берудегі информатизацияның психологиялық ерекшеліктері, тәрбие және оқыту жүйесі дамуының бүгінгі кезеңдегі психологияның рөлі мен орны, психологияны оқыту әдістемесі ғылыми практикалық пән ретінде және оның педагогикалық пәндер жүйесіндегі алатын орны, пәнге жалпы сипаттама және психологияны оқыту әдістемесі курсының мақсаттары деген сұрақтарға сенімді бағдарлануға мүмкіндік береді.

Ертеден-ақ кәсіп игеру мен білімнің қадірін білген қазақтар жастарға ел арасына белгілі кәсіп игертіп, өнер шеберлерінен тәлім алғызды. Қазақ баласының кәсіби білім алуы отбасындағы тәрбиемен басталып, қоғамдық сипат алады.

Кәсіп иегерлері жастарды ағаш және темір ұстасына, қол өнерінің өру, тігу, тоқу, илеу, шеку, құю, иіру, мүсіндеу, өрнектеу, кестелеу сияқты тәсілдеріне баулыды.

Отбасындағы данагөй қариялар жас ұрпаққа ата-баба дәстүрін, қасиетті танымдары мен сенімдерін, әдет-ғұрпын, салт-ырымдарын үйретсе, ру көсемдері халық шежіресін баян етті [21].

Қазақтар айналысқан кәсіптің барлық түрлері, оларды игерудегі ізденістер жастарды еңбексүйгіштікке тәрбиелеу, кәсіпке баулу ісімен тығыз байланысып отырады. Әсіресе кедей шаруаның балалары тұрмыс тауқыметінің салдарынан еңбекке ерте араласып, байлардың жұмысын істеп, малын күтіп, отын-суын дайындап, материалдық байлығын молайтып отырды. Тері мен шұғаға, киімге кесте тігу ісмерлігімен танылған кедей әйелдері бай қазақтың киіз үйін безендіруге пайдаланылды.

Отбасы мүшелерінің ынтымағына құрылған ұжымдық еңбек нәтижесінде қазақ балалары өмірге бейімделді, табиғат және оның құбылыстары, жануарлар мен аң-құстар әлемі туралы жалпы ұғым қалыптасып, рақымшылық сезімі оянды, ақыл-ойы жетілді [2].

XIX ғасырда және XX ғасырдың бас кезінде қазақ халқының қолөнері ішінде киіз үй сүйегін, ағаш төсек жасау, ағаш өрнектеу, кесте тігу, өрмек тоқу, киіз басу кең өріс алды. Бұл кезде ер адамдарға арнап ер-тұрман мен белдік,

қыз-келіншектерге арнап сәукеле, шашбау, білезік, сырға жасап, оларды түрлі-түсті өрнектермен әшекейлеу өнері де өрістей түсті.

Халықтың мәдени дәрежесі өскен сайын тұтыну бұйымдары мен жабдықтардың сапасына жоғары талап қойып, олардың әрі ұнамды, әрі сәнді болуын қалады. Еңбек үстіндегі шығармашылық ізденудің нәтижесінде тұрмысқа керекті заттардың жаңа неше алуан түрлері жасалып отырды.

Халық қолөнерінің бай мұраларын жинап, сұрыптай отырып, заманымызға сай лайықты сапа, түр беру әдісімен оларды ілгері дамыта беру ісін кейбір шеберлер қолға ала бастады. Бұл - өте игілікті іс. Оны ары қарай жаппай дамыту қажет.

Көпшелі өмір салты мен өнеркәсібі тудырған негізгі дүниенің бірі—киіз үй. Бәрі де - өнеркәсіптік құрал жабдықтар да, олар шығаратын бұйымдар да, осы бұйымдардың әсемдігі де киіз үйдің айналасына жинақтылағын. Міне, осылай киіз үйдің жиһаздары, кілемдер, тұскиіздер, текеметтер, сырмақтар, аяққаптар, баубасқұрлар, қайталанбастай болып әсем бұйымдар пайда болған.

Жүн өңдеумен әйелдер ғана айналысқан. Қазан төңкерісіне дейін осының бәрі мүлтіксіз сақталып отырды. Нағыз көркем еңбек болып табылатын әсем сазды әуенге толы ою-өрнекпен көмкерілген халықтық шығармашылық бүкіл елге тән болатын.

Төрт түлік малдың жүні халықтың өмір тіршілігінде үлкен рөл атқарған және оны ұқсатуды бұдан мыңдаған жылдар бұрын білген. Жүннен ең қажетті мүліктер жасалған.

Қазақ халқының шаруашылығында мал жүнінің ең асылы, бұйымдар жасуға ең көп пайданылатын түйе және қой жүндері, ешкі түбіті, оның қылы, жылқының жал-құйрығы, түйенің жүні, шудасы.

Халқымыздың дәстүрінде киім-кешек пен төсек орын жабдықтары, қалыңдық пен күйеудің баскиімі, белбеуі киімнің жең-жағалары мен балақтары әр түрлі жамылғыштар мен киімдер және басқа да осы сияқты жол-жорық, үй-іші мүліктері кесте өрнегімен жиі безендірілген.

Қазақ халқының ұрпақ тәрбиелеу дәстүрі отбасындағы еңбек тәрбиесіне негізделген. Кәсіп пен өнердің түрлері олар үшін күнкөріс көзі ғана емес, рухани қажеттілік тәрбие құралы да болған.

Отбасындағы еңбек тәрбиесі екі түрлі мақсатқа: баланы еңбек етуге қабілет-икем дағдысын дамытуға немесе, сол негізінде оның бойында халықтық ізгі қасиеттерді дарытуға бағытталған. Балалардың отбасындағы еңбек дағдыларын одан әрі дамытуда елге танымал өнер мен кәсіп шеберлерінің халықтық тәрбиеші ретіндегі тәрбиелеу ықпалы зор болған.

Қорыта айтқанда, ұлттық қолөнердің тәрбиелік, тағылымдық мүмкіндіктері жоғары, өйткені ол ұрпақ тәрбиесіне кешенді түрде әсер етеді.

Тәрбие дегеніміз—адамды қайда жүрсе де өз орнын таба алатын, өз мүмкіндігін көрсете білетін, ойын ашық айтып, тыңдай алатын, ықпал ету, көмек көрсету, жанашырлық таныту сияқты адами мүмкіндіктерге ғана қол жеткізу емес, сондай-ақ, өзі өмір сүрер ортада тұлға ретінде танылып, бақытты өмір сүретін адам дайындау.

Сонымен қатар, тұлға – рухани адамгершілігі жоғары сезімдері дамыған, талғамы биік, өзінің іс-әрекеттеріне мақсат қоя білер адам - қоғамның ажырамас бөлігі.

Адамдар тұлға болып, өзіндік жеке бас ерекшеліктерімен бірден дүниеге келмейді, әрбір жеке тұлғаны қалыптастыру, тәрбиелеп жетілдіру осы заман ағымына лайықты азамат, білімді, ойлы, өмірге құштар болып өсуіне үлесімізді қосуымыз қажет.

Қай заманда болмасын, жас ұрпақтың өнеге тұтар өзіндік ұлттық тәлім-тәрбиесі, үлгі алатыны тарихи жеке тұлғалар екені белгілі. Әл-Фараби, Ж. Баласағұн, М. Қашқари секілді ғұламалар еңбектерінің, кеменгерлік сөздерінің балалар үйіндегі тәрбиеленушілердің тұлғасын қалыптастыруда мәні ерекше.

Дамыған қоғамдағы тұлғаны қалыптастыруда ұзақ мерзімді педагогикалық әсер туғызатын әдістер тиімділігі, тәрбиеші мен тәрбиеленушінің арасындағы адамгершілік қарым-қатынас өздігінен қалыптаспайтындығын кеңес дәуіріндегі педагогтар П. П. Блонский, Н. К. Крупская, А. В. Луначарский, А. С. Макаренко, В. А. Сухомлинский, К. Д. Ушинский т.б. өз зерттеулерінде дәлелдеп берді.

Қазақстандық белгілі психолог-ғалымдар Ә. Алдамұратов, Қ. Б. Жарықбаев, М. Мұқанов, Т. Тәжібаев, А. Темірбеков, Г. А. Урунтаева, Х. Т. Шерьяданова зерттеулерінде оқыту үдерісіндегі жеке тұлғаның танымдық іс-әрекеті мен қабылдаудағы психологиялық ерекшеліктері туралы құнды ой-пікірлер айтылған.

Бүгінгі таңда жаңалыққа жаны құмар жас ұрпаққа заман талабына сай тәрбие мен білім беру, оны ұлттық құндылықтар арқылы жүзеге асыру көкейкесті мәселелердің бірі болып отыр.

Ұлттық құндылықтарды құрмет тұтып, тәрбиенің қайнар көзі ретінде қарастыру қай заманда болса да маңызды мұқтаждық ретінде күн тәртібінде тұрары белгілі. Әсіресе, бүгінгі жаһандануға бет бұрып, әлемдік бәсекелестікке, оның талаптарына жауап беру жағдайында бұл мәселенің өзектілігі айшықталып отыр. [19]

Елбасының бұл жайлы «толық өркениетті ел болу үшін алдымен өз мәдениетімізді, өз тарихымызды бойымызға сіңіріп, содан кейін өзге дүниені игеруге ұмтылғанмыз жөн» деген сөзі баршамызға салмақты міндеттер жүктейді. Сондықтан бүгінгі таңда басты мақсат–жас ұрпақты ұлттық игіліктер мен адамзаттық құндылықтар, рухани-мәдени мұралар сабақтастығын сақтай отырып, тәрбиелеу болып отыр.

Жер бетіндегі өмір сүруші әрбір ұлт өз ұрпағының жан – жақты тәрбиелі және мәдениетті тұлға болуын армандайды. Бала бойына рухани мұраларды сіңіре тәрбиелеудің бірі – ұлттық тәрбие.

Ұлттық тәрбие – рухани уыз. Халық көптеген тәрбиелік дүниелер туғыза отырып, олар арқылы баланың жеті қырлы, бір сырлы болып қалыптасуын қамтамасыз еткен.

Әр халықтың болашағы жастарына тәуелді. Егер әр халық жас ұрпағын

өзінің ұлттық рухымен тәрбиелемесе, онда ол елдің болашағы бұлыңғыр болмақтығын бүгінде ғалымдарымыз баспа беттерінде жиі жариялап келеді. Өйткені ұлттың барша мұрасы жастарға аманат етіледі. Ал жастар оны кейінгі буынға сол бай мұраны тапсырмаса, онда ұлттық атау біртіндеп жоғалары сөзсіз.

Сондықтан еліміздегі үздіксіз білім беру жүйесінде ұлттық мәдениет, өнер және қолөнер негізінде біліктілік пен іскерлік қалыптастыру, мәдениеттілікке баулу, адамзат қоғамында бұрын соңды жасалған мәдени мұраны жүйелі меңгеруге, жалпы әлемдік рухани игіліктерді бағалай білуге тәрбиелеу қажеттілігіне баса көңіл бөлу керектігіне мән берілген.

Осыған байланысты болашақ маман бойында кәсіби мәнді сапалардың қалыптасып, ол тұлға дамуымен ұштасып, нәтижесінде жас ұрпақтың біліктілігі мен іскерлігін қалыптастыру мәселесінің өзектілігі артады. Аталмыш мәселенің әсіресе ел болашағының кілтін ұстап отырғанан жас буын – мектеп оқушылары үшін маңызы айрықша.

Алайда қолөнер бұйымдарын жасап үйрену, сол арқылы оқушылардың Оқушыларды қоғамдағы жаңа өзгерістер мен өз халқының тарихы, дәстүрі мен тіршілік ету, ойлау жүйесі туралы рухани негізін дамыта отырып, білім меңгеруге, еңбек етуге үйретуге қажет.

Халықтың ұлттық қолөнеріне әдеп-ғұрып жабдықтарымен қатар, аң аулауға, мал өсіруге және егіншілікке қажетті құрал - жабдықтарда кіреді. Осы құрал-жабдықтардың шығу тарихының өзінің келешек ұрпаққа берер тәлім-тәрбиесі мол.

Киіз үйдің сүйегі, ағаш кереует, кебеже, сандық жасап, сырмақ кілем, аяққап, ши, кілем, түрлі бау, арқан жіп ескен, көннен және илеулі теріден қайыс таспа тіліп, өрім өріп, қолдан әр алуан ыдыс аяқ, адалбақан, бесік және тағы басқа көптеген заттарды халық шеберлері өнерпаздар өз қалауымен жасап түрлі нақышына келтіре әшекейлеп ұрпақтан-ұрпаққа мұра етіп, тәрбиелеп жеткізген. Халықтың қолөнері адамдардың көркемдік талғамының қалыптасуына ерекше әсер етеді, жас ұрпаққа эстетикалық тәрбие беруге қызмет етіп, оларды халқымыздың материалдық рухани мұраларын терең түсініп, оны бағалай білуге тәрбиелейді.

Халықтың ұлттық қолөнеріне әдеп-ғұрып жабдықтарымен қатар, аң аулауға, мал өсіруге және егіншілікке қажетті құрал - жабдықтарда кіреді. Осы құрал-жабдықтардың шығу тарихының өзінің келешек ұрпаққа берер тәлім-тәрбиесі мол. Киіз үйдің сүйегі, ағаш кереует, кебеже, сандық жасап, сырмақ кілем, аяққап, ши, кілем, түрлі бау, арқан жіп ескен, көннен және илеулі теріден қайыс таспа тіліп, өрім өріп, қолдан әр алуан ыдыс аяқ, адалбақан, бесік және тағы басқа көптеген заттарды халық шеберлері өнерпаздар өз қалауымен жасап түрлі нақышына келтіре әшекейлеп ұрпақтан-ұрпаққа мұра етіп, тәрбиелеп жеткізген.

Халықтың қолөнері адамдардың көркемдік талғамының қалыптасуына ерекше әсер етеді, жас ұрпаққа эстетикалық тәрбие беруге қызмет етіп, оларды халқымыздың материалдық рухани мұраларын терең түсініп, оны бағалай

білуге тәрбиелейді.

Оқушыларды қоғамдағы жаңа өзгерістер мен өз халқының тарихы, дәстүрі мен тіршілік ету, ойлау жүйесі туралы рухани негізін дамыта отырып, білім меңгеруге, еңбек етуге үйретуге қажет. Осы орайда қазақ халқының қолөнерін дәріптеу, оған мектеп оқушыларын баулу, шеберлігін дамытудың маңызы ерекше.

Қазақ халық қолөнері деп халық тұрмысында жиі қолданатын өру, тігу, тоқу, мүсіндеу, құрастыру, бейнелеу сияқты шығармашылық жиынтығын айтады. Шын мәнінде қолөнер түрлерінің әрқайсысының талай ғасырлық тарихы бар.

Қолөнер – ежелден келе жатқан кәсіп екенін білеміз. Ол халықтың өмірімен, бірге тұрмысын дамып, ұрпақтан ұрпаққа беріліп келеді. Өнер туындыларының иесін шебер деп атаған.

Қолөнер шеберлері табиғаттың әсем көріністерін қолөнер бұйымдарында жиі қолданған байқамыз. Қолөнер дүние жүзінің әр халқында бар екенін білеміз.

Сонымен қатар әр елдің, әр халықтың тарихи дамуына, тұрмысына, тарихи ерекшелігіне және эстетикалық талғамына байланысты өзіндік ерекшелігімен өшпес із қалдырып келеді.

Қазіргі кезде, қолөнер элементтерін үй интерьерінде, киім сәндеу кезінде, бас киімді әшекейлегенде көп қолданып жүр.

Оның орындалу технологиясына да ерекшеліктер енгізіп отыр. Мысалы, ою-өрнекпен әшекейленген бұйымда қатырма жапсыру, моншақтармен, түрлі түсті тастармен безендіру жиі кездеседі. Неше түрлі жібек, жылтыр люрекс жіптері қолданылады. [4]

Дегенмен, көне заманнан келе жатқан қазақ қолөнері өз халқының дәстүрлі көркемдік мұрасын сақтап қалғанын білеміз. Сол қолөнердің бір түрі – кесте тігу және құрақ көрпе жасау.

Бірақ ерекшелігі – кестені ұсақ моншақпен, кішкене түйме тәріздес домалақ жылтыр материалмен орындау өте тиімді.

Қолөнерде жүнді пайдалану. Қазақ қолөнерінде пайдаланылған негізгі шикізат түрі - жүн. Оның табиғаттық қасиетіне зер салып, тиімділігі мен күнделікті тұрмыста қолайлы жақтарын қарастыра отырып, әдемілік жағына да көңіл бөлінді.

Құрақ көрпені пэчворк тәсілімен өндеу сабағына дидактикалық материалдар

Егеменді еліміздің өсіп келе жатқан ұрпағын тәлімді, ойлы да іскер, жігерлі де батыл, өзіне-өзі сенімді, интеллектуалдық деңгейі жоғары, дүниетанымы дұрыс дамыған азамат етіп тәрбиелеуде дидактиканың алатын орны ерекше.

Дидактика (гр. Didaktikos – тәлімді)– білім беру, оқыту, тәрбиелеу теориясы; педагогиканың үйренушілерге білімді, машық пен дағдыны меңгерту және тәрбиелеу заңдылықтарын зерттейтін, әр кезеңде берілетін

білім мазмұнының көлемі мен құрылымын айқындайтын, білім берудің әдістері мен ұйымдық формаларын жетілдіру жолдарын ғылыми негіздеумен айналысатын саласы [1].

Дидактика ежелгі Грекияда жас ұрпақты «оқыту-үйрету» тәжірибесінің негізінде пайда болды. Қайта өрлеу дәуірінде жалпы мәдениеттің, ғылымның дамуына, оқыту жүйесі мен тәлім-тәрбие ісін жаңаша құру міндетіне байланысты, педагогика ғылымының негізгі саласы болып қалыптасты. Алғашқы рет бұл сөз неміс педагогы Вольфганг Ратке (1571-1635) шығармаларында қолданылып, оқыту өнері мәнін аңдатқан. Ал Я. А. Коменский дидактиканы «баршаны барлық нәрсеге үйретудің әмбебап өнері» деп түсіндірген. ХІХ ғасырдың басында неміс педагогы И. Гербарт дидактиканы тәрбиелеп оқытудың өз алдына тұтас және қайшылықсыз теориясы ретінде таныған. «Дидактика» терминін ХVІІ ғасырда чех ғалымы Я. А. Коменский өзінің «Ұлы дидактика» (1657) деген зерттеуінде алғаш рет пайдаланды. Ол білім берудің мазмұнын, дидактикалық принциптер мен көрнекілікті, дәйектілікті және табиғатпен сәйкес келуді негіздеп, сабақ өткізу жүйесін ұйымдастыруды ғылыми тұрғыдан тұжырымдап берді. Коменскийдің дидактикалық идеялары ХVІІІ–ХІХ ғасырлардағы швейцариялық педагог И. Г. Песталоцийдің, неміс ғалымы Ф. А. Дистервегтің, К. Д. Ушинскийдің еңбектерінде одан әрі дамытылды. И. Г. Песталоций пәндерді көрнекілік арқылы оқыту тиімді екендігін дәлелдеген.

Қазақстанда дидактикалық ой философиялық, әлеуметтік, этникалық, әдеби шығармалар арқылы дамыды. Жүсіп Баласағұни, Ахмет Иүгінеки, Сүлеймен Бақырғани, т.б. дидактикалық дастандарында бала тәрбиесіне, оқу-білімнің маңызына, адамгершілік негіздеріне жан-жақты тоқталған.

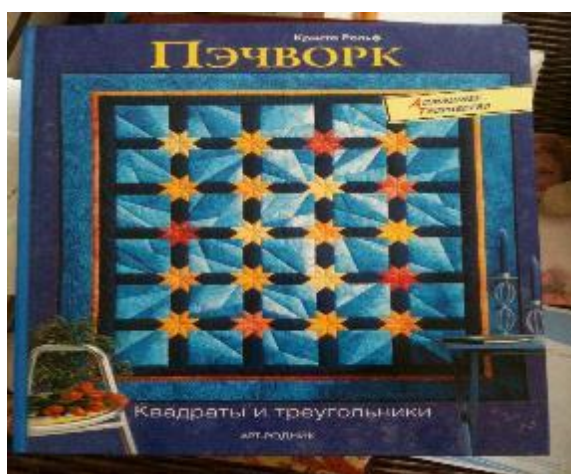

Сурет 6 - Пэчворк үлгісінде тігілген құрақ

Құрақ көрпені құруға арналған дидактикалық материалдар (1-технологиялық карта).



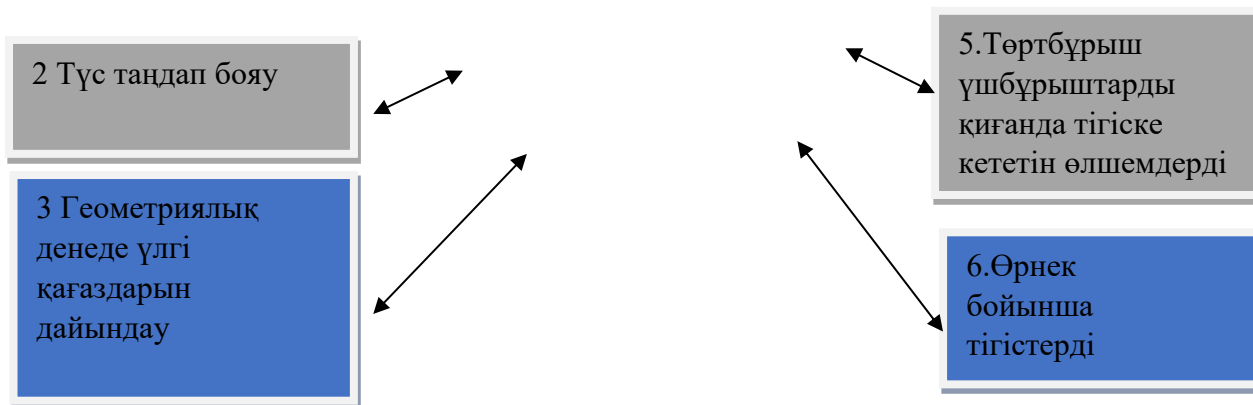





Технологиялық карта 1 – Құрақ құрау технологиясы





Бұл технологиялық карта арқылы оқушыларға ою-өрнектерді қалай жасауға болатынын, айқын көрсетуге және тез ұғынуына жол ашады. Жалпы оқушылардың қолөнерге деген қызығушылығын арттыруға ықпалын тигізеді.

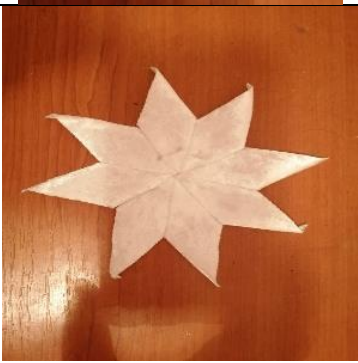

Пэчворк» тәсілімен құрақ көрпені тігудің технологиялық картаны құрастыру

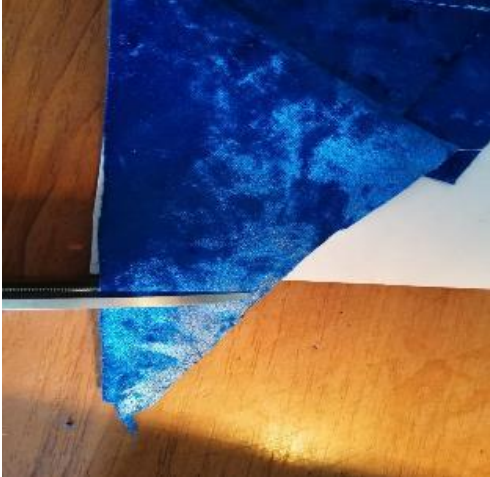
2.1- кесте Құрақ көрпені тігу технологиясының технологиялық картасы

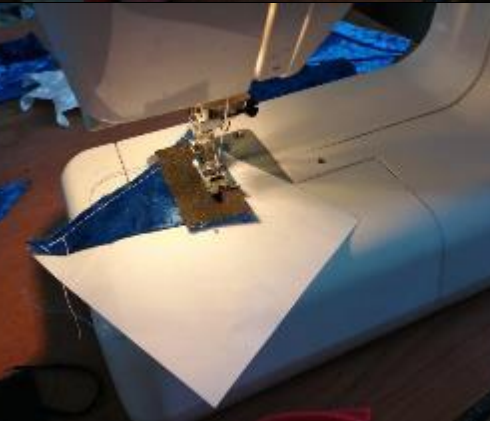

№	Жұмыс реті	Нобайы	Құрал-жабдықтар, материалдар
1	Пэчворк тәсілімен жобаны құрақ көрпені тігуге қажетті құралдарды дайындау		Қайшы, материал, қарындаш

2	Құрақ түрлері		Қайшы, материал, қарындаш
3	Құрақты бұрыштап қосып тігеміз		Қайшы, материал, қарындаш
4	Құрақты бұрыштап кесіп аламыз		Қайшы, материал, қарындаш
5	Құрақты тігіп дайындаймыз		Қайшы, материал, қарындаш

6	Құраған құрақтарды тігін машинкамен жапсыра тігеміз		Қайшы, материал, тігін машинкасы
7	Құраған құрақтарды тігін машинкамен жапсыра тігеміз		Қайшы, материал, тігін машинкасы
8	Құраған құрақтарды тігін машинкамен ішкі жағынан жапсыра тігеміз		Қайшы, материал, тігін машинкасы
9	Құраған құрақтарды тігін машинкамен ішкі жағынан жапсыра тігеміз		Қайшы, материал, тігін машинкасы

11	Тігін машинкасын керекті жіппентерін салып дайындау		Қайшы, материал, тігін машинкасы
12	Құрап дайындаған бұйым		Қайшы, материал, ине
13	Құраған құрақтарды тігін машинкамен ішкі жағынан жапсыра тігеміз		Қайшы, материал, машинка

14	Құраған құрақтарды тігін машинкамен ішкі жұлдызшаны жапсыра тігу		Қайшы, материал, машинка
15	Құраған құрақтарды тігін машинкамен ішкі жағынан қатпарлау		Қайшы, материал, ине
16	Ішкі жағынан қатпарлау		Қайшы, материал, ине

17	Дайындалған жұлдызшалардың басын біріктіру		Қайшы, материал, ине
18	Жұлдызшаны матаға жапсырып тігу		Қайшы, материал, ине
19	Дайын бұйым пэчворк тәсілімен дайындаған құрақ көрпе		Пэчворк тәсілімен дайындалған бұйым ай мен жұлдыз

7-сыныптағы «Дизайн және технология» бөлімі сабақтарын ұйымдастыру

7 - сынып оқушылары білуі/түсінуі тиіс:

- құрақ көрпе туралы жалпы мәліметтер, құрақтың сипаты мен құрылымы, құрақ тігу өңдеу өндірісіндегі мамандықтар;

- ою-өрнектерді қолдана отырып бұйымдарды бір-біріне қосу және жинау;

- құрақты қолмен өңдеу, тігу, ою-өрнек жасау.

меңгеруі тиіс:

- ою-өрнектен бұйым жасап шығару, оюлау, қию -қиылыстыру, әдістерін пайдалана отырып құрақ көрпені тігу;

- өнімді ою салып өңдеу;

- құрақ көрпені қолмен өңдеуге арналған құралдармен, жабдықтармен, жұмыс орнымен таныстыру.

Көркем еңбек «Дизайн және технология» бөлімінің мазмұны

2.2- кесте 7-сыныпта «Дизайн және технология» бөлімінің тақырыптық жоспары (10 сағат)

Ұзақ мерзімді жоспар бөлімі	Ұзақ мерзімді жоспар бөлімі тақырыптары/ мазмұны	Оқу мақсаттары
III тоқсан (10 сағат)		
7 сынып (қыздар) Бөлім 3А Дизайн және технология	Өзгеріске ұшырау (трансформация) және тігін бұйымдарды сәндеу (киім, аксессуарлар, бижутериялар, т.б.). Идеяларды құру. Нобай.	7.1.3.1 Шығармашылық жұмыста идеяларын іске асыру мақсатында түрлі ақпарат көздерінің ең тиімдісін таңдай отырып, қолдану (оның ішінде АКТ қолдану арқылы) 7.1.5.1 Функционалды (техникалық) және эстетикалық талаптарға сай, дизайн дайындау бойынша тапсырмаларды орындау. 7.1.5.2 Бұйым жасауда әртүрлі графикалық құралдарды қолдана отырып (оның ішінде АКТ қолданып), нобайлар, графикалық және технологиялық құжаттар дайындау
	Материалдар мен	7.2.2.Тігін машинасының

	<p>құралдарды дайындау</p>	<p>жұмысында ақауларды анықтау және жөндеу. 7.1.6.2 Бірқатар заманауи және дәстүрлі емес материалдарды білу, оларды өңдеу, пайдалану және үйлестірудің тиімді жолдарын (немесе әдістерін) анықтау 7.1.6.3 Өңдеу тігін материалдары мен сәндік әшекей бұйымдарының жіктелуін және сипаттамасын анықтау, салыстыру</p>
	<p>Жиынтықты орындау. Киім бөлшектерін пішу. Жеке бөлшектерді өңдеу. Бұйымдардың бөлшектерін құрастыру және өңдеу. Бұйымды сәндеу.</p>	<p>7.2.3.1 Өртүрлі конструкциялық, заманауи тоқыма және сәндеу материалдарын қолдана отырып, тігін машинасында технологиялық талапқа сәйкес бұйым жасау. 7.2.2.2 Тігін бұйымдарын ылғалды-жылулық өңдеу барысында қолданылатын құралдарды анықтау, таңдау, қолдану. 7.1.4.2 Бұйымның өзіндік құны мен материалдық шығындарын анықтау. 7.2.3.4 Шығармашылық жұмыстар мен бұйымдар жасау барысында қазақ ұлттық мәдениет элементтерін пайдалану.</p>
	<p>Жұмысты қорғау.</p>	<p>7.3.1.1 Аукымды аудитория алдында дайын болған өз жұмыстарын таныстыру (көрме, сән көрсетілімі т.б.). 7.3.4.1 Өзінің және өзгелердің жұмыстарын жетілдіру және адаптациялауда қолданылған идеяларды салыстыруда негізделген сыни ұсыныстар жасау.</p>

«Құрақ көрпені пэчворк тәсілімен өндеу» сабағына тақырыптық жоспар

2.3- кесте -Сабақ жоспары

Ұзақ мерзімді жоспар бөлімі: Дизайн және технология		
Күні:		
Сынып: 7-сынып		
Мектеп:		
Мұғалімнің аты-жөні:		
Қатысқандар саны: 15		
Қатыспағандар саны: -		
Сабақтың тақырыбы:	Құрақ көрпені пэчворк тәсілімен өндеу	
Осы сабақта қол жеткізетін оқу мақсаттары (оқу бағдарламасына сілтеме)	8.1.2.1 Тарихи және мәдени шығу тегі әртүрлі өнер, қолөнер мен дизайн туындыларының ерекшеліктері туралы түсінігін көрсету	
Сабақ мақсаттары	Білімділік: құрақ көрпе жасау технологиясы туралы білімдерін толықтыру, оюларды тігу тәсілдерін беру; Дамытушылық: Кәсіби және жылдамдық дағдыларын дамыту, ұлттық өнерге деген қызығушылықтарын, эстетикалық сезімдерін дамыту. Тәрбиелік: Оқушыларды осы өнер түрімен қызықтыру, ұқыптылыққа, тиянақтылыққа, еңбексүйгіштікке, эстетикалық талғамдыққа тәрбиелеу.	
Жетістік критерийлері	Дағдылар	Бағалау критерийлері
	Білу, түсіну және қолдану	Құрақ көрпе оюларын тігу ие.
Тілдік мақсаттар	Қолөнер – Рукоделия – Needlewor Ою-өрнек – орнамент – ornament Әшекейлеу – декорировать – decorate	
Құндылықтарды дамыту	Оқушылардың қазақ халқында ең кең тараған қол өнерінің түрлер, яғни ұлттық құндылықты жаңғырту.	
Пәнаралық байланыстар	Қазақстан тарихы, бейнелеу, сызу, геометрия.	
АКТ қолдану дағдылары	Оқулық, суреттер, топқа бөлуге арналған кеспе қағаздар және әртүрлі заттар, топтық тапсырмалар, кері байланыс, стикер.	

Бастапқы білім	Оқушылар қазақ халқының қолөнері жайлы білу
----------------	---

Сабақтың барысы

Сабақтың жоспарланған кезеңдері	Сабақтағы жоспарланған іс-әрекет	Ресурстар
1	2	3
Сабақтың басы 5 минут	<p>Сабақтың түрі: Аралас сабақ <i>Сабақтың басында.</i> <i>Ұйымдастыру кезеңі</i> Берілген уақыт 5 минут</p> <p>1) Оқушылармен сәлемдесу. Кезекшіні анықтау, сабаққа қатысуды бақылау. Проблемалық жағдайларды шешу (жұмыс киімін, қажетті құралдарды әкелмеуін т.б.)</p> <p>2) Үй тапсырмасын сұрақ-жауап арқылы сұрап алу.</p> <p>1 Оюдың төрт құпиясы туралы не білеміз? 2 Ою-өрнек сөзі қай тілден аударылған? 3 Оюларды қай бұйымдарда қолданады? 4 Құрақ көрпе жасағанда қандай оюдың түрлері қолданылады?</p>	<p>Слайд 1,2.</p> <p>Слайд №3</p> <p>Слайд №4</p>
Сабақ ортасы	<p><i>Жаңа сабақты түсіндіру. 20 минут</i></p> <p>3) Жаңа сабақты меңгеру</p> <p>1) Қазақ халқының қолөнер туралы мәліметтер Қазақ халқының қолөнер туындыларының бірі, ол киіз үй жиһазы болып саналатын құрақ көрпе. Ол жүннен немесе матадан жасалған сәндік үшін, жылылық үшін жерге төселетін үй жиһаздарының бірі. Құрақ көрпені безендіріп, әшекейлеу үшін түрлі түсті барқыттар, жібек, шұға тағы басқа маталардан ою-өрнек тігіледі.</p> <p>2) Құрақ көрпенің тарихы Қазақстанның әр облысында жергілікті қалыптасқан дәстүр бойынша оюды әртүрлі формада жасайды. Мысалы, Батыс Қазақстанда құрақ көрпені орта шеніндегі жасыл мақпал үстіне қызыл шұғадан ойылып, тұтас өрнек жапсырса, Солтүстік облыстарда осы күнге</p>	<p>Слайд №6, 7</p> <p>Слайд №7,8</p>

	дейін құрақ көрпені жасуды замануи жаңғыртуда <i>Сергіту сәті. 3 минут</i>	
	Үйге тапсырма. 2 минут Тапсырма 6.Матада дайын ою. <i>Қорытынды нұсқау – 1 мин</i> Қорытындылау, жаңа сабақты бекіту. 5 минут. Әр топқа сұрақтар қою. 1 Ою дегеніміз не? 2 Пэчворктің тарихи ұғымы?	Слайд №9 Бейнеролик
Сабақтың соңы 20 минут	Рефлексия .. 5 минут Сабақ соңында оқушылар рефлексия жүргізеді: -Нені білдім, нені үйрендім? -Нені түсінбедім? -Немен жұмысты жалғастыру қажет? Бағалау 5 минут Сабақты бағалау парағын дайындап, алдынала дайындалып алынған («жүрекше – өте жақсы», «төртбұрыш – орташа», «үшбұрыш – төмен») стикерлермен оқушыларға сабақты бағалатамыз. Үйге тапсырма беру 1 «Мен қолөнер шебері болсам» деген тақырыпта эссе жазып келу. 2. Құрақ көрпе, сырмақ суретін салу 1 минут	Жұлдызша смайликтер
Саралау-оқушыларға қалай көбірек қолдау көрсетуді жоспарлайсыз? Қабілеті жоғары оқушыларға қандай міндет қоюды жоспарлап отырсыз?	Бағалау – оқушылардың материалды меңгеру деңгейін қалай тексеру бағалау. Сабаққа қызығушылықтарын арттыру.	Денсаулық және қауіпсіздік техникасының сақталуы Техника ережесімен таныстыру және жұмыс барысында еске салып отыру
Оқушыларды мақтау және	Оқушылардың жұмыс барысында қойылған сұрақтар мен тапсырмаларды	Ине – жіппен жұмыс жасауда

<p>мадақтау Қабілеті жоғары оқушыларға қосымша сұрақтар мен тапсырма беру</p>	<p>орындағандарына байланысты және жұмыс орнын ұқыптылықты пен тазалықты сақтағандарына орай дәстүрлі баға қою</p>	<p>оқушылардың дұрыс қолдануы. Жұмыс орындарын жұмыс аяқталғаннан кейін тазалау</p>
<p>Деңгейлеп оқыту – егер сыныпта практикалық дағдылары жоғары және берілген тапсырманы шапшаң орындаған балаға арнайы тапсырмалар беру балаға, қосымша</p>	<p>Оқушылардың жұмыстарын берілген критерийлер бойынша бағалау және жұмыс барысында оқушыларды жасап жатқан жұмыстарына қолдау көрсетіп отыру</p>	<p>Жұмыс барысында оқушыларға техника қауіпсіздік ережесін сақтау керек екенін ескеру.</p>
<p>Сабақ бойынша рефлексия Сабақ мақсаттары\ оқу мақсаттары дұрыс қойылған ба?</p>	<p>Мақсаттары шынайы ма? Бүгін оқушылар не білді? Мен жоспарлаған саралау шаралары тиімді болды ма? Мен берілген уақыт ішінде үлгердім бе? Мен өз жоспарыма қандай түзетулер енгіздім және неліктен? 1 Сабақ мақсаттары дұрыс қойылды 2 Оқушылар оқу материалын толығымен меңгеріп игерді 3 Сабақ уақыты тиімді пайдаланылды 4 Сабақ жоспарынан ауытқулар болған жоқ</p>	
<p>Оқушыларды ң барлығы ОМ қол жеткізді ме? Сабақта саралау дұрыс жүргізілді ме? Сабақ жоспарынан қандай ауытқулар болды,</p>	<p>Сыныптағы ахуал болған жоқ .ОМ қол жетімді Қазақ халқында ең кең тараған қандай өнер түрін білесіңдер? (Электрондық оқулық арқылы түсіндіру)</p>	

неліктен?	
<p>Жалпы баға</p> <p>Сабақты жақсы өткен екі аспектісі (оқыту туралы да, оқу туралы да ойлаңыз)</p> <ol style="list-style-type: none"> 1 Оқушыларға сабақ тақырыбы қызықты болумен 2 Оқушылардың сабаққа деген белсенді көзқарастарын 3 Оқушыларға ата – бабамыздың қол өнер бұйымдарының үлгілеріне көңіл бөлуі <p>Дұрыс жоспарланған сабақ жоспары және дұрыс қолданылған әдіс</p> <ol style="list-style-type: none"> 1 Сын тұрғыдан ойлау әдісі 2 Сарамандық жұмыс <p>Сабақты жақсартуға не ықпал ете алады (оқыту туралы да, оқу туралы да ойлаңыз)</p> <p>Сабақты жақсартуға мұғалімнің сабақ өту барысы, қолданылатын дидактикалық материалдар?</p>	

Практикалық сабақтарға тапсырма

Шығармашылық жұмыстарын практикада қолдану арқылы дағдыларын қалыптастыруға көңіл бөлу жолдары: (мысалы құрақ көрпе 9-сыныпта технологиялық карта жасату арқылы жұмыстарының үрдісін көрсетпеуге қол жеткізу). Орындау жолдары:

2.4 -кесте- Құрақ көрпені тігу технологиясының технологиялық картасы



№	Жұмыстың атауы	Схема графика	Жұмыстың түрі	Техникалық нұсқаулар
1	Құрақ көрпені оюлап жасау санитарлық-гигиеналық талаптар.		Қ	Мата қиықтары



2	Кұрақ көрпелердің бұйымдар жиынтығы.		Қ	Мата қиықтары
3	Кұрақ көрпелердің бұйымдар оюлап әшекейлер жасау ою-өрнек түрлеріне көңіл бөлу		Қ	Тігін машинасы мата
4	Кұрақ көрпелердің бұйымдар оюлап әшекейлер жасау		Қ	Мата
5	Кұрақ көрпелердің бұйымдар жиынтығы.		Қ	Мата қиықтары
6	Кұрақ көрпелердің бұйымдар оюлап әшекейлер жасау		Қ	Мата
7	Кұрақ көрпелердің бұйымдар оюлап әшекейлер жасау ою-өрнек түрлеріне көңіл бөлу		Қ	Мата
8	Кұрақ көрпелердің бұйымдар оюлап әшекейлер жасау		Қ	Мата
9	Кұрақ көрпелердің бұйымдар оюлап әшекейлер жасау		Қ	Мата



10	Кұрақ көрпелердің бұйымдар оюлап әшекейлер жасау ою-өрнек түрлеріне көңіл бөлу		Қ	Мата
11	Кұрақ көрпелердің бұйымдар оюлап әшекейлер жасау		Қ	Мата
12	Кұрақ көрпенің оюлары		Т	Тігін машинасы
13	Кұрақ көрпенің оюларын дайындап үтіктеу		У	Утюг ,мата
14	Кұрақ көрпелердің бұйымдар жиынтығы.		М	мақта
15	Кұрақ көрпелердің бұйымдар жиынтығы.		М	мата
16	Кұрақ көрпелердің бұйымдар жиынтығы.		М	Мата,мақта
17	Кұрақ көрпелердің бұйымдар оюлап әшекейлер жасау ою-өрнек түрлеріне көңіл бөлу		М	Мата,мақта

Тапсырма: Сәнді –қолданбалы бөлім бойынша қыз балаларға құрақ көрпе жасау жолдары:

2.5 -кесте - Құрақ көрпе жиынтығының технологиясының картасы

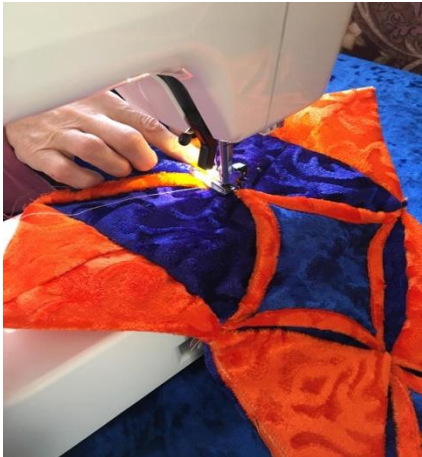
№	Жұмыс реті	Нобайы	Құрал-жабдықтар, материалдар
1	2	3	4
1	Құрақ көрпені оюлап жасау бұйымдарын дайындау		Мата ,сызғыш
2	Құрақ көрпелердің бұйымдар жиынтығы.		Мата қиықтары,сызғыш ,бор
3	Құрақ көрпелердің бұйымдар қималарын біріктіріп жапсыра тігеміз		Тігін машинасы мата

4	Кұрақ көрпе қималарын жасау		Мата қиықтары,ине
5	Кұрақ көрпелердің қималарының жиынтығы.		Мата қиықтары, тігін машинкасы
6	Кұрақ көрпелердің бұйымдар қима әшекейлер жасу		Мата
7	Кұрақ көрпелердің бұйымдар қима әшекейлер жасау және оны қапсырса тігеміз		Мата, іс машинасы

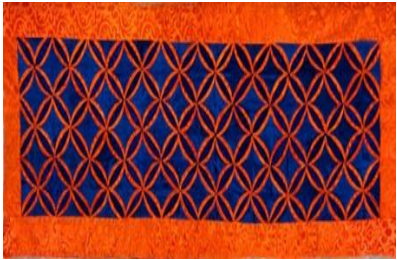
8	Кұрақ көрпенің тысын жасау		Мата, машинасы іс
9	Кұрақ көрпеге салатын жүнін дайындау		Мақта, материал
10	Кұрақ көрпеге мақтасын салып дайындау		Мата, материал
11	Дайын құрақ көрпе бұйымы		Мата, материал

Құрақ көрпе жасау тақырыбына сабақ жоспарын құрастыру:

2.6 - кесте – «Қазақ халқының дәстүрлі өнері – құрақ көрпе құрау» тақырыбының сабақ жоспары

Ұзақ бөлімді жоспар бөлімі: 1 А Сәндік қолданбалы өнер шығармашылығы		Мектеп:	
Күні:		Мұғалім аты-жөні:	
1		2	
Сынып: 9		Қатысқандар саны: 19	Қатыспағандар саны: 1
Сабақ тақырыбы:		Қазақ халқының дәстүрлі өнері – құрақ көрпе құрау	
Сабақ негізделген оқу мақсаты (мақсаттары)	5.1.5.1 Өзінің және өзгенің (суретшілер, қолөнершілер, дизайнерлер) тәжірибесіне сүйене отырып және композицияның негізгі заңдылықтарын ескеріп, қарапайым нысандардың дизайнын дайындау бойынша тапсырмаларды орындау		
Сабақ мақсаттары:	<p>Білімділік: құрақ көрпе жасау технологиясы туралы білімдерін толықтыру, оюларды тігу тәсілдерін беру;</p> <p>Дамытушылық: Кәсіби және жылдамдық дағдыларын дамыту, ұлттық өнерге деген қызығушылықтарын, эстетикалық сезімдерін дамыту.</p> <p>Тәрбиелік: Оқушыларды осы өнер түрімен қызықтыру, ұқыптылыққа, тиянақтылыққа, еңбексүйгіштікке, эстетикалық талғамдыққа тәрбиелеу.</p>		
Жетістік критерийлері	Дағдылар	Бағалау критерийлері	
	Білу, түсіну және қолдану	Құрақ көрпе оюларын тігу ие.	
Құндылықтарды дарыту	Оқушылардың қазақ халқында ең кең тараған қол өнерінің түрлер, яғни ұлттық құндылықты жаңғырту.		
Тілдік мақсат	<p>Қолөнер – Рукоделия – Needlewor</p> <p>Ою-өрнек – орнамент – ornament</p> <p>Әшекейлеу – декорировать – decorate</p>		

<i>Пәнаралық байланыстар</i>	Қазақстан тарихы, бейнелеу, сызу, геометрия..	
<i>Сабақтың әдісі</i>	Ой толғау, түсіндіру, топпен жұмыс, сұрақ - жауап, зерттеу, қайталау, жүйелеу, сарамандық жұмыс	
<i>Сабақтың көрнекілігі</i>	Ою-өрнек суреттер, топтамалар, үлестірмелі кестелер, мақал - мәтелдер, тірек - схемасы, технологиялық карта, бағалау көрсеткіштері, тест сұрақтары	
<i>Бастапқы білім</i>	Оқушылар қазақ халқының қолөнері жайлы білу	
<i>Сабақтың барысы</i>		
Сабақтың жоспарланған кезеңдері	Сабақтағы жоспарланған іс-әрекет	Ресурстар
<i>1</i>	<i>2</i>	<i>3</i>
<i>Сабақтың басы</i>	<p>1) <i>Оқушылармен сәлемдесу.</i> Кезекшіні анықтау, сабаққа қатысуды бақылау. Проблемалық жағдайларды шешу (жұмыс киімін, қажетті құралдарды әкелмеуін т.б.)</p> <p>2) <i>Үй тапсырмасын сұрақ-жауап арқылы сұрап алу.</i></p> <p>1 Оюдың төрт құпиясы туралы не білеміз?</p> <p>2 Ою-өрнек сөзі қай тілден аударылған?</p> <p>3 Оюларды қай бұйымдарда қолданады?</p> <p>4 Құрақ көрпе жасағанда қандай оюдың түрлері қолданылады?</p>	<p>Слайд №1.2</p> <p style="text-align: center;">Слайд №3</p>
	<p>3) <i>Жаңа сабақты меңгеру</i></p> <p>1) Қазақ халқының қолөнер туралы мәліметтер</p> <p style="text-align: center;">Қазақ халқының қолөнер туындыларының бірі, ол киіз үй жиһазы болып саналатын құрақ көрпе. Ол жүннен немесе матадан жасалған сәндік үшін, жылылық</p>	Слайд №4, 5

	<p>үшін жкрге төселетін үй жиһаздарының бірі. Құрақ көрпені безендіріп, әшекейлеу үшін түрлі түсті барқыттар, жібек, шұға тағы басқа маталардан ою-өрнек тігіледі.</p> <p>2) Құрақ көрпенің тарихы</p> <p>Қазақстанның әр облысында жергілікті қалыптасқан дәстүр бойынша оюды әртүрлі формада жасайды. Мысалы, Батыс Қазақстанда құрақ көрпені орта шеніндегі жасыл мақпал үстіне қызыл шұғадан ойылып, тұтас өрнек жапсырса, Солтүстік облыстарда осы күнге дейін құрақ көрпені матадан оюлап тігу дәстүрі сақталып келеді.</p>	Слайд №6, 7
	<p>Әдетте оюдың шетін матамен көмкереді. Ал екі жағы мен басына жалпақтау етіп, көк шұға мен мақпал ұстайды. Құрақ көрпенің өн бойына екі сызық тартылып тігіледі. Кейде құрақ көрпені үйдің жасау мүлкі ретінде пайдаланады. Құрақ көрпені әр түрлі тәсілмен жасауға болады.</p> <p>3. Құрақ көрпеге салынатын ою-өрнек түрлеріне анықтама беру.</p>	
Сабақтың ортасы	<p>1) <i>Сергіту сәті</i></p> <p>Өткен сабақты қарастыра отырып оқушылардың қол өнерге деген қызығушылығын арттыру.</p> <p>Қол өнер түрлерін талдау</p>	Слайд №14, 15, 16
	<p>6.Матада дайын ою.</p> <p><i>Қорытынды нұсқау – 1 мин</i></p>	Слайд №18 Бейне ролик



	Жұмыс орнын жинастыру. Құрал-жабдықтарды өз орындарына қою.	Слайд №19
Сабақтың соңы	<p>1) Нені білдім нені үйрендім? Нені толық түсінбедім? Немен жұмысты жалғастыру қажет? <i>Оқушыларды бағалау.</i> Оқушылардың алған бағаларын атау, сынып журналына қою.</p> <p>3) <i>Сабақты бағалау</i> парағын дайындап, алдын-ала дайындалып алынған («жүрекше – өте жақсы», «төртбұрыш – орташа», «үшбұрыш – төмен») стикерлермен оқушыларға сабақты бағалатамыз.</p> <p>4) <i>Үйге тапсырма</i> 1 Мен қолөнер шебері болсам» деген тақырыпта эссе жазып келу. 2. Сандық, кебеже, сырмақ суретін салу</p>	<p>Слайд №20</p> <p>Жұлдызша смайликтер</p> <p>Слайд №21</p> <p>Слайд №22</p>
Саралау - оқушыларға қалай қолдау көрсетуді жоспарлайсыз? Қабілеті жоғары оқушыларға қандай міндет қоюды жоспарлап отырсыз?	Бағалау – оқушылардың материалды меңгеру деңгейін қалай тексеруді жоспарлайсыз?	Денсаулық және қауіпсіздік техникасының сақталуы
<i>Қызығушылығын ояту.</i> Қазақ халқында ең кең тараған қандай өнер түрін білесіңдер? (Электрондық оқулық арқылы түсіндіру)	Қызығушылығын ояту, көрнекілік, сұрақ-жауап, ойын	<p>Ине – жіппен жұмыс жасауда оқушылардың дұрыс қолдануы.</p> <p>Жұмыс орындарын жұмыс аяқталғаннан кейін тазалау</p>

Сабақ бойынша рефлексия	<p>1 Сабақ мақсаттары дұрыс қойылды</p> <p>2 Оқушылар оқу материалын толығымен меңгеріп игерді</p> <p>3 Сабақ уақыты тиімді пайдаланылды</p> <p>Сабақ жоспарынан ауытқулар болған жоқ</p> <p>Жалпы баға</p> <p>Сабақты жақсы өткен екі аспектісі</p> <p>1 Оқушыларға ата – бабамыздың қол өнер бұйымдарының үлгілеріне көңіл бөлуі</p>	
Сабақтың аяқталуы		

Тақырып: « Жайлау» атты түскиіз жасаудың құрастыру жолдарын анықтау:

2.7 - кесте – «Жайлау» атты түс киізінің кестелеу технологиялық картасы

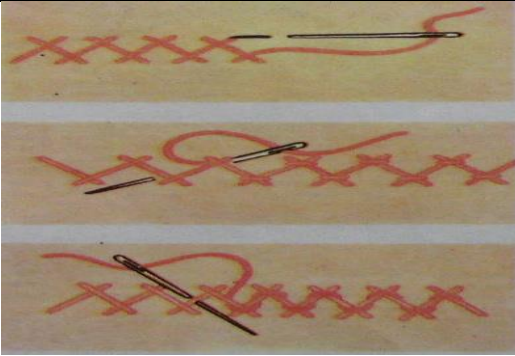
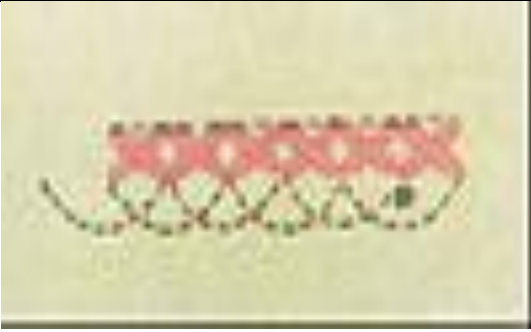
№	Жұмыс реті	Нобайы	Құрал- жабдықтар, материалдар
1	2	3	4
1	Қағазға бұйымда сызып дайындау		Қағаз

2	Инемен тоқу жолдары		Жіп, ине
3	Имекпен тоқу жолдары		Жіп
4	Тоқылған түскиіз бұйымы		Жіп түрлері
5	Дайын тоқылған түскиіз бұйымы		

Сабақ ұзақ мерзімді сабақ жоспары мен оқу мақсатын құрастыру:

2.8 - кесте - Көркем еңбек (визуалды өнер және технология) оқу бағдарламасы бойынша «Сәндік қолданбалы өнер» бөлімінің мазмұны

Ұзақ мерзімді жоспар бөлімі	Ұзақ мерзімді жоспар бөлімі тақырыптары/ мазмұны.	Оқу мақсаттары
1	2	3
1 -тоқсан (9 сағат)		
	Қазақтың ұлттық сәндік қолданбалы бұйымдары	8.1.2.1 Тарихи және мәдени шығу тегі

Бөлім 1 А Сәндік қолданбалы өнер	(ши тоқу, киіз басу т.б) Әр түрлі ұлттық бұйымдар. Құрал-саймандар мен материалдар.	әртүрлі өнер, қолөнер мен дизайн туындыларының ерекшеліктері туралы түсінігін көрсету.
	Бұйымдарға нобайлар дайындау. Құрал-саймандар мен материалдар.	8.1.5.2 Әртүрлі графика тәсілдерін қолданып, бұйым дайындаудың реттілігі мен тиімді тәсілін анықтай отырып (оның ішінде АКТ қолданып), графикалық және технологиялық құжаттар дайындау.
	Шығармашылық жұмыстарды орындау. Бұйымды ою-өрнекті пайдалана отырып сәндеу.	8.2.1.1 Күрделі шығармашылық идеялары мен сезімдерін білдіру үшін өз бетінше өнердің көркем құралдарын анықтау, таңдау және қолдану.
	Жұмысты қорғау. Көрмеге ұсыну.	8.3.1.1 Онлайн платформадағы ауқымды аудитория алдында дайын жұмыстарды қорғау және оны ұсыну (онлайн форумдар, әлеуметтік желілерде және т.б)

Күнделікті сабақ жоспарын әзірлеу:

2.9 - кесте – «Жайлау» атты тұскиіз кестелеу тақырыбының сабақ сабақ жоспары

Ұзақ мерзімді жоспар бөлімі:	Мектеп:
------------------------------	---------

«Сәндік қолданбалы өнер		
Күні:	Мұғалімнің аты-жөні	
1	2	
Сынып: 8	Қатысқандар саны: 15	Қатыспаған сандар:-
Сабақтың тақырыбы	«Жайлау» атты тұскиіз кестелеу	
Осы сабақта қол жеткізетін оқу мақсаттары (оқу бағдарламасына сілтеме)	8.1.2.1 Тарихи және мәдени шығу тегі әртүрлі өнер, қолөнер мен дизайн туындыларының ерекшеліктері туралы түсінігін көрсету.	
Сабақ мақсаттары	<p><i>Білімділік:</i> Оқушыларды сәндік қолданбалы ұлттық өнерге баулу, ұлтымыздың мәдениетін қастерлеуге баулу және оқушыларды ұшқыр ой, әсемдік талғам, белсенді білікті, шеберлікке, тұскиіз тоқу өнерін үйрету.</p> <p><i>Дамытушылық:</i> Оқушыларды ұқыптылыққа, шеберлікке баули отырып, еңбекке деген қабілетін дамыту;</p> <p><i>Тәрбиелік:</i> Еңбек іскерлігін, икемділігін дамыту, оқушының кәсіптік бейімділігін қалыптастыра отырып ұлттық дәстүрін қадірлеуге тәрбиелеу.</p>	
Жетістік критерийлері		
Тілдік мақсаттар		
Құндылықтарды дамыту		
Пәнаралық байланыстар		
АКТ қолдану дағдылары		

	<p>- шығармашылық жұмысында ерекше қылып әшекейлеуді ойластырады;</p> <p>- жұмыс барысында өте ұқыпты және тиянақты жұмыс істейді және техника қауіпсіздік ережесін сақтайды.</p> <p>Ою-өрнек – орнамент – ornament</p> <p>Әшекейлеу – декорировать – decorate</p> <p>Еңбек және шығармашылық-жұмыс барысында шығармашылық қабілеттерін пайдаланады және еңбек етуге дағдыланады. Оқушылардың бойында шығармашылық қабілеттерін жетілдіре отырып, ұлттық құндылықтарын қалыптастыру.</p> <p>Тарих – түскиіздің шығу тарихымен таныстыру.</p> <p>Әдебиет - түскиізге, қолөнерге байланысты мақал-мәтелдер</p> <p>Геометрия - диаграммалар мен схемалар арқылы тапсырмалар орындау</p> <p>Компьютер, интер белсенді тақта, слайд</p> <p>Түсіндірмелі - көрнекілік, топтық, түсіндіру, сұрақ-жауап әдісі, тест ,сарамандық жұмыс</p>	
Сабақтың көрнекілігі	Нұсқау карталар, бейнетаспа, дайын бұйым «Түскиіз», қондырғы ағаш, әр түрлі жүндер, тапсырмалар мен тест жұмыстары	
Бастапқы білім	Ою - өрнек және оның бірнеше түрлерін білу Топтық әдіс арқылы жұмыс жасау.	
Сабақтың жоспарланған кезеңдері	Сабақтағы жоспарланған іс-әрекет	Ресурстар
Сабақтың барысы: Ұйымдастыру кезеңі	а) Оқушылармен амандасу, түгелдеу, сабаққа дайындығын тексеру (оқу құралдары, сынып тазалығы, тақта, бор т.б) (2 мин)	
	2)Үйге берілген тапсырманы сұрау (слайд 1) көрсетілген . (3 мин) - Түскиіздің неші түрі бар?	Слайд №1

	<p>-Киізден жасалған тұскиізге қандай жүн қолданылады.?</p> <p>- Тұскиіздің тұрмыстағы орны?</p> <p>- Қана, қыздар кимнің үйінде ою бастырылған тұскиіз бар?</p> <p>-Тұскиізге матаның қандай түрлері қажет?</p> <p><i>Сергіту сәті:</i> Оқушылар бейне жазбадағы көз қол жаттығуларын жасап шығады (слайд 2) көрсетілген. (2мин)</p> <p>3) <i>Жаңа сабақты түсіндіру:</i> Оқушыларға (слайд 3 – 13) арқылы түсіндіріп, мәліметтермен таныстыру. (8 мин)</p> <p>Тұскиіз тоқу өнері халқымыздың қол өнерінің ішіндегі көрнекті өнерінің бірі шиді орап және тоқу. Бұл өте ерте заманнан келе жатқан өнер мұрасы. Тұскиіз кестелеу өнерінің мәні өте зор болған. Себебі түс киізді күнделікті тұрмыс тіршілікте көп пайдаланған. Мысалы : әдемі об - өрнектермен оралып тоқылған тұскиізді киіз үйдің керегесі мен туырлығының арасына ұстаған. Бұл, біріншіден, сәндік көрініс берсе, екіншіден, суықта жылылық үшін керек болған. Осылай тұскиіз ақбоз үйдің сәнін келтіріп, салтанатын асырып тұрумен қатар, сырттан ит, мысық, жылан, тышқан секілді жан - жануарлардың бас сұғып ішке кіре алмауына, керегенің көгі киізді тоздырмауына да үлкен ықпал етеді. Тұскиіздің сыртындағы жұмсақ үн дыбысты жұтады. Қазақ қолөнерінде пайдаланған негізгі шикізаттың бірі- жүн.</p>	<p>Слайд №2</p> <p>Слайд № 3 - 14</p>
1	2	3

	<p>Тұскиіздің екі түрі бар: Бірінші жүннен, екіншісі матадан жасалған. Тұрмыста тұскиізді әсемдік үшін керегеге ұстаған. Ал қалың киізден жасалған тұскиізді суықтан <i>Тұскиіздің екі түрі болады, біріншісі жүннен жасалған, екіншісі матадан жасалған тұскиіз. Жаңа сабақты пысықтау сұрақтары. (3мин)</i></p> <p>Тұскиіздің неше түрі бар?</p> <p>Киізден жасалған тұскиізге қандай жүн қолданылады.?</p> <p>Тұскиіздің тұрмыстағы орны</p>	
	<p>Инені арнайы қорапта сақтау керек . Тігіс кезінде инені анда-санда киімге қыстыруға болады .</p> <p>Ине жібін тіспен үзуге болады.</p> <p>Жолдасыңа қайшыны ұшымен бер.</p> <p>Жұмысты орындар алдында артық заттарды жинастырып, жұмыс орнын дайындап алу қажет.</p> <p>Инелерді жоғалтып алмау үшін кішкене жастықшаларды пайдалану керек.</p> <p>Жолдасың қайшымен жұмыс істеп жатқан кезде, көңілін бөлуге болмайды.</p> <p>Қайшының ұшын жоғары қарай көтеріп қой.</p>	

<p>Сабақтың ортасы</p>	<p>Практикалық кезiң:</p> <p>1 – Тапсырма: «Жасырын сөздер» (слайд 15)орындалады. (2 мин)</p> <p>2 – Тапсырма: «Ұйқасын тап» мақалдың жалғасын тауып орнына қойып жазу (слайд 16) қарастырған. (2 мин)</p> <p><i>Тапсырма:</i> «Сәйкестендіру» кестесі анықтамаларды жазып шығу (слайд 17)(2 мин) көрсетілген.</p> <p>Тапсырма: «Адасқан әріптер» орындары ауысқан әріптерден сөздер</p>	<p>Слайд №15</p> <p>Слайд №16</p> <p>Слайд №17</p>
	<p>1)құрастырып шығу (слайд 18) орындалады. (2 мин)</p> <p><i>Сарамандық жұмыс:</i> Сынып оқушылары топпен бірлесе отырып түс киізді тоқу технологияларын және технологиялық карта бойынша орындап шығу (слайд 19) көрсетілген (28 мин).</p> <p><i>Кіріспе нұсқау (2 мин)</i></p> <p>Сынып оқушыларын сандықшадағы реттік сан бойынша екі топқа бөліп, түс киізді жүнмен және жіппен орау арқылы сарамандық жұмысты орындап шығуға тапсырма берілді</p> <p><i>Ағынды нұсқау – 20 мин</i></p> <p>Жұмыс барысында оқушылар технологиялық бірізділік пен картаны пайдаланды.</p> <p>1) түс киізге арналған нобайды салу;</p> <p>2)аспаптарды және қажетті құрал - жабдықты дайындау;</p> <p>3) суретті негізге түсіру;</p> <p>4) әрбір түс киізді нобайға байланысты өңдеу;</p> <p>5) оралған шилерді біріктіру;</p> <p>6) түс киізді жақтаумен өңдеу;</p>	<p>Слайд №18</p> <p>Слайд №19</p>





	<p><i>Қорытынды нұсқау – 3 мин</i></p> <p>Екі топ бір - бірінің жұмыстарын көріп пікірлерін білдіру. Жұмыс орнын жинастыру. Құрал - жабдықтарды өз орындарына қою</p>	
Сабақтың соңы	<p>1)Бекіту сұрақтары арқылы сабақты қорытындылау (слайд 20) көрсетілген (2 мин)</p> <p>Шым ши деп қандай шиді айтады</p> <p>Ақ ши деп қандай шиді айтады.</p> <p>Шыпта деп қандай шиді айтады</p> <p>2) Кері байланыс :жаңа сабаққа кері байланыс орнату (слайд 21) көрсетілген (4 мин). Оқушылардың сабақтан алған әсерлерін стикерге жазып шығу</p> <p>3) Оқушыларды тест тапсырмасы арқылы жаңа сабақты меңгеруін бағалау (слайд 23) қарастырылады (3 мин).</p> <p>4) Үйге тапсырма: Ши орауды жалғастыру және шидің түрлерінің суреттерін жинақтап альбом жасау (слайд 23) қарастырылады (2мин).</p>	<p>Слайд №20</p> <p>Слайд №21</p> <p>Слайд №22</p> <p>Слайд №23</p>
Саралау - оқушыларға қалай қолдау көрсетуді жоспарлайсыз? Қабілеті жоғары оқушыларға қандай міндет қоюды жоспарлап отырсыз?	Бағалау – оқушылардың материалды меңгеру деңгейін қалай тексеруді жоспарлайсыз?	Қауіпсіздік техникасының ережелерін сақталуы
Қызығушылығын ояту. Қазақ халқында ең кең тараған қандай өнер түрін білесіңдер? (Электрондық	Қызығушылығын ояту, көрнекілік, сұрақ-жауап, ойын.	Түс киізбен жұмыс жасағанда қауіпсіздік ережесін білуі.

оқулық арқылы түсіндіру)		Жұмыс орындарын жұмыс аяқталғаннан кейін тазалау.
Сабақ бойынша рефлексия	1 Сабақ мақсаттары дұрыс қойылды. 2 Оқушылар оқу материалын толығымен меңгеріп игерді. 3 Сабақ уақыты тиімді пайдаланылды 4 Сабақ жоспарынан ауытқулар болған жоқ	
<p>Жалпы баға</p> <p>Сабақты жақсы өткен екі аспектісі</p> <p>1 Оқушыларға оюлардың шығу тарихы мен мағынасына көңіл бөлуі</p> <p>2 Сол ою-өрнектердің дизайнына қызығушылықтарының артуы</p> <p>Сабақты жақсартуға не ықпал ете алады</p> <p>1 Ою-өрнектерді жаңаша етіп кию өнерін үйрету</p> <p>2 Оқушылардың өздеріне оюлардың дизайнын көрсетіп жасату</p> <p>Кейбір оқушылар сабаққа зейін қойған жоқ. Келесі сабақта ол оқушылармен жеке жұмыс жасауды жоспарлау қажет.</p>		

«Дизайн және технология» бөлімі бойынша ұл баларға ағаш бұйымына арналған бұйым жұмысына технологиялық карта жасау арқылы қол жеткізу:

2.10 - кесте – «Шара» ыдыс -аяғын жасаудың технологиялық картасын құрастыру

№ р/р	Жұмыс жасау реттілігі	Графикалық кескіні (эскиз)	Құрал-жабдықтар
1	2	3	4
1	Шара тостағын дайындау үшін оған ағаш дайындаймыз		Қашау, зерен ағашы

			
2	Шара тостағын ойып дайындаймыз		Қашау, зерен ағашы
3	Қашаумен шара тостағын ойып дайындаймыз		Қашау, зерен ағашы
4	Шара тостағын ойып ою-өрнек саламыз		Қашау, зерен ағашы

2.11- кесте – Қысқа мерзімді сабақ жоспары

<i>Қысқа мерзімді жоспар бөлімі: 4-бөлім. А: Сәндік-қолданбалы өнер</i>		
<i>Күні:</i>	<i>Мұғалімнің аты-жөні:</i>	
<i>Сынып: 8-сынып</i>	<i>Қатысқандар саны:</i> <i>Қатыспағандар саны:</i>	15
<i>Сабақ тақырыбы</i>	«Шара ыдыс - аяғын жасаудың технологиясы»	
<i>Осы сабақта қол жеткізілетін оқу мақсаттары (оқу бағдарламасына сілтеме)</i>	7.2.3.1 Бұйымдардың функционалдық және эстетикалық сапасын арттыру үшін материалдарды механикалық өңдеу және бұйымды безендіру 7.2.3.3 Қауіпсіздік техникасын қадағалап, оның маңыздылығын сезіне және демонстрациялау отырып, материалдар мен құралдарды қолдану	
1	2	
<i>Жетістік критерийлері</i>	Шығармашылық жұмыстарын дамыта алады Бұйымдар дайындауда қазақтың ұлттық мәдени элементтерін пайдаланады Сұрақтарға жауап бере алады	
<i>Тілдік мақсаттар</i>	<i>Оқушылар орындай алады:</i> Қолөнер, ыдыс-аяқтар туралы ауызша ойын түсіндіре алады. <i>Пәндік тіл және терминология:</i> қолөнер, жобалау.	
<i>Құндылықтарды дамыту</i>	Еңбек және шығармашылық-жұмыс барысында шығармашылық қабілеттерін пайдаланады. Мектеп және қоғам ережелерін, заңдылықтарын және құндылықтарын құрметтеу.	
<i>Пәнаралық байланыстар</i>	Экология, қазақ тілі, тарих.	
<i>АКТ қолдану дағдылары</i>	Компьютер, презентация қолданылады	
<i>Бастапқы білім</i>	Оқушылар практикалық және теориялық білімі	
<i>Сабақ барысы</i>		

<i>Сабақтың жоспарланған кезеңдері</i>	<i>Сабақтағы жоспарланған іс-әрекет</i>	<i>Ресурстар</i>
<p>Сабақтың басы 2 мин</p> <p>3 мин</p>	<p><i>Ұйымдастыру бөлімі:</i> Сәлемдесу. Оқушыларды түгелдеу.</p> <p>Психологиялық ахуал қалыптастыру</p> <p>Оқушылардың сабаққа деген ынтасын қадағалау</p> <p><i>Аралас сабақ</i></p> <p>Оқушылардың назарын сабаққа аудару</p> <p>Сабақ тақырыбымен таныстыру</p> <p>Оқушыларға олардың сабақ үстіндегі іс-әрекеттерін, мақсаттары мен міндеттерін анықтау.</p>	Презентация
<p>Сабақтың ортасы</p> <p>3 мин</p> <p>5 мин</p>	<p><i>Жаңа сабақты түсіндіру.</i></p> <p>Ағашты өңдеп, одан әртүрлі бұйым жасайтын адамдардың ағаш ұстасы, ағаш шебері, ағаш оюшы, кәсібінің ыңғайы т.б. қарай, балташы, үйші, ерші, музыка аспабын жасаушы т.б. атай береді. Шебердің жұмыс істейтін орнын шеберхана деп атайды. Шеберхана әрі кең, әрі жарық жеткілікті түсетін бөлмеге орналасқаны жөн. Жарық күні бойы біркелкі түсу үшін шеберхананың терезелері солтүстік жақта болғаны дұрыс. Шеберханада ылғалды температуралық режим тұрақты болуы шарт.</p>	
1	2	3

4 мин	<p>Ағаш шеберлері ағаштың ерекшеліктерін әр ағашқа тән қасиеттерін жақсы білу шарт. Олар ағаштың: қаттылығы, салмағы, тығыздығы, иілгіштігі, серпінділігі, түсі, дәмі, тұтқырлығы, жарылғыштығы, шайырлығы, дыбыс өткізгіштігі т.б.</p> <p><i>Сұрақтарға жауап беру</i></p> <p>Ағаштан жасалатын ыдыс-аяқ түрлерін ата?</p> <p>Қандай бұйымдарды оюлап жасайды? Ыдыс – аяқтың қолану әдістерін ата? <i>Дескриптор</i></p> <p>Сұрақтарға жауап бере алады Өзгені тыңдай біледі</p> <p>Ыдыс – аяқ туралы біледі Қосымша ақпарат алады</p> <p>Шара ыдыс - аяғын жасаудың технологиясы <i>жасау жолдарын үйренеді</i></p> <p><i>Дескриптор</i></p> <p>Нобаймен жұмыс жасай алады; Түстерді үйлестіре алады; Сұрақтарға жауап бере алады:</p> <p><i>Бағалау</i></p>	
17 мин	 <p>Жаңа сабақты түсінді;</p> <p>Тапсырманы дұрыс орындады;</p> <p>Сабаққа белсенді қатысты;</p> <p>Белсенді оқушыларға смайликтер беру, мадақтау сөздерін айту</p>	Презентация
Сабақтың соңы 3 мин	<i>Рефлексия.</i> Оқушыларды орынынан тұрғызып көз, аяқ қол жаттығуларын жасату	
<i>2 сабақ</i>		
Сабақтың басы 4 мин	Шара ыдыс - аяғын жасаудың технологиясы <i>жасау</i> туралы бейне ролик көреді	Бейне ролик



<p>Сабақтың ортасы 3 мин 26 мин 2мин</p>	<p>Сергіту сәті Шара ыдыс - аяғын жасаудың технологиясы <i>жолдарын қарастыру</i> <i>Дескриптор</i> Өз идеяларымен ыдыс-аяқ жасай алады Қауіпсіздік ережесін біледі Өз жұмысын қорғайды Қосымша ақпарат алады</p>	<p>Бейне ролик</p>
<p>1</p>	<p>2</p>	<p>3</p>
<p>Сабақтың соңы 3мин 2мин</p>	<p><i>Бағалау</i> Жаңа сабақты түсінді; Тапсырманы дұрыс орындады; Сабаққа белсенді қатысты; Сабақ соңында оқушылар «<i>Менің көңіл-күйім баспалдағы</i>» кері байланысын жүргізеді. Оқушылар стикерлерге өз есімдерін жазып (немесе смайликтің суретін салып) тақтада салынған баспалдақтардың біріне жабыстырады. Баспалдақтар «Керемет!», «Өзіме сенімдімін!», «Жақсы», «Жаман емес», «Маған көмек керек!», «Білмеймін», «Нашар» деп аталады.</p>	<p>Баспалдақ, спикерлер</p>
<p>Саралау – оқушыларға қалай көбірек қолдау көрсетуді жоспарлайсыз? Қабілеті жоғары оқушыларға қандай міндет қоюды жоспарлап отырсыз?</p>	<p>Бағалау – оқушылардың материалды меңгеру деңгейін қалай тексеруді жоспарлайсыз?</p>	<p>Техника ережесімен таныстыру және жұмыс барысында еске салып отыру</p>
<p>Оқушылар жұмыстың қиын немесе барынша</p>	<p>Оқушылардың жұмыс барысында қойылған сұрақтар мен</p>	<p>Құрал жабдықтармен танысқанда,</p>



жеңіл түрлерін қарым-қабілетіне қарай таңдай алады. Берілген ресурс бойынша талдап, сұрақтарға жауап береді.	тапсырмаларды орындағандарына байланысты және жұмыс орнын ұқыптылықты пен тазалықты сақтағандарына орай баға қою Кері байланыс алады.	қолданғанда қауіпсіздік техникасының сақталуын міндеттеу қажет.
--	--	---

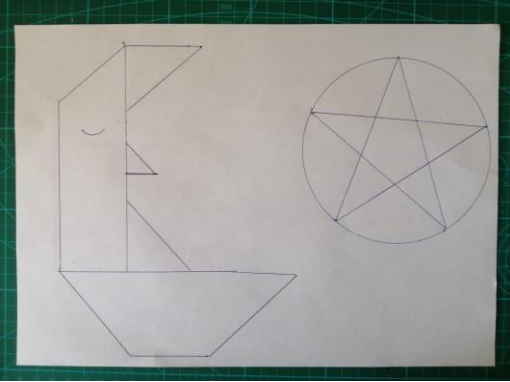
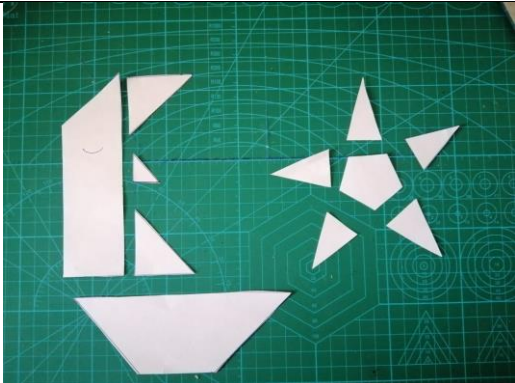

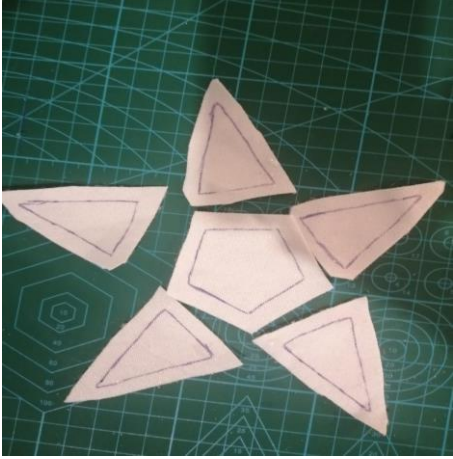
«Пэчворк» тәсілімен құрақ көрпені тігудің технологиялық картаны құрастыру

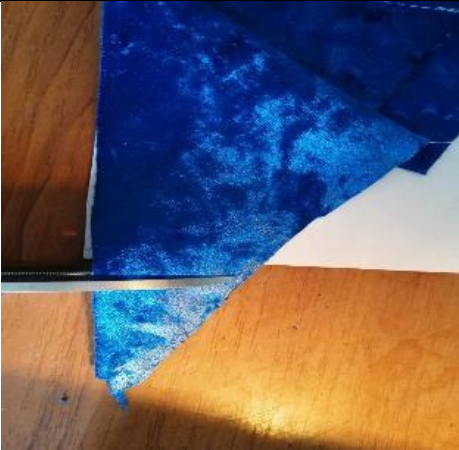

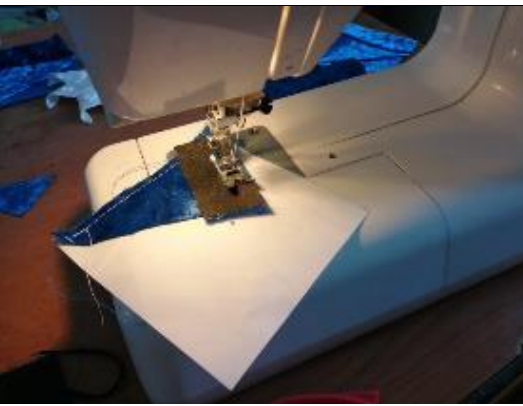
2.12 - кесте - Пэчворк тәсілімен құрақ көрпені тігу технологиясының технологиялық картасы



№	Жұмыс реті	Нобайы	Құрал-жабдықтар, материалдар
1	Нобайы		Қағаз, қарындаш
2	Құрақ қималары		Қайшы, материал

3	Бесбұрышты құрақшаны бұрыштап қосып тігеміз		Қайшы, материал,
4	Бесбұрышты құрақты бұрыштап кесіп аламыз		Қайшы, материал,
5	Құраған құрақтарды тігін машинкамен жапсыра тігеміз		Қайшы, материал, тігін машинкасы

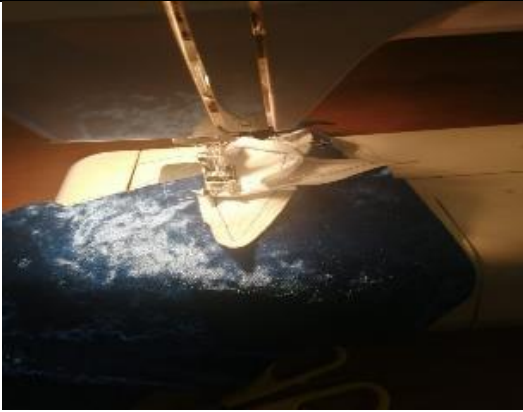
6	Құраған құрақтарды тігін машинкамен жапсыра тігеміз		Қайшы, материал, тігін машинкасы
7	Құраған құрақтарды тігін машинкамен ішкі жағынан жапсыра тігеміз		Қайшы, материал, тігін машинкасы
8	Құраған құрақтарды тігін машинкамен ішкі жағынан жапсыра тігеміз		Қайшы, материал, тігін машинкасы

9	Тігін машинкасын керекті жіпшен - терін салып дайындау		Қайшы, материал, тігін машинкасы
10	Құрап дайындаған бұйым		Қайшы, материал, ине
11	Құраған құрақтарды тігін машинкамен ішкі жағынан жапсыра тігеміз		Қайшы, материал, машинка
12	Құраған құрақтарды тігін машинкамен ішкі жұлдызшаны жапсыра тігу		Қайшы, материал, машинка

			
13	Құраған құрақтарды тігін машинкамен ішкі жағынан қатпарлау		Қайшы, материал, ине
14	Ішкі жағынан қатпарлау		Қайшы, материал, ине
15	Дайындалған бесбұрышты жұлдызшалардың басын біріктіру		Қайшы, материал, ине

			
16	Бесбұрышты жұлдызшаны матаға жапсырып тігу		Қайшы, материал, ине
17	Бесбұрышты жұлдызша пэчворк тәсілімен дайындаған құрақ көрпе дайын бұйым		

2.13 -кесте – 8 - сыныптағы «Дизайн және технология бөлімінің тақырыптық жоспары (3 – тоқсан 10 сағат)

Сабақтың р/с	Сабақтың тақырыбы	Оқыту мақсаттары
1	Халықтық пішім негізінде киім үлгісінің дизайны. (тұтас жеңдер)	8.1.4.2 зерттеу нәтижелері негізінде тұтынушылардың өнімнің түрлеріне деген қажеттілігін анықтау; 8.1.3.1 шығармашылық идеяларды дамыту мен іске асыруда өз бетінше таңдаған ақпарат көздерін қолдану (оның ішінде ақпараттық-коммуникативтік технологияларды қолдану арқылы)
2	Бұйымдарға нобайлар дайындау	8.1.5.1 функционалды (техникалық), эстетикалық, эргономикалық және экологиялық талаптарға сай нысан дизайнын дайындау бойынша тапсырмаларды орындау; 8.1.5.2 әртүрлі графика тәсілдерін қолданып, бұйым

		дайындаудың реттілігі мен тиімді тәсілін анықтай отырып (оның ішінде ақпараттық-коммуникативтік технологиялар-ды қолданып), графикалық және технологиялық құжаттар дайындау
1	2	3
3	Құрал-саймандар мен материалдарды дайындау	8.2.2.1 тігін машинасына қажетті құрылғыларды (түймелікті өңдеу, сыдырманы қондырып тігу) таңдау және қолдану; 8.1.6.3 табиғи және жасанды тері мен былғарының түрлері мен қасиеттерін анықтау, салыстыру және зерделеу; 8.2.6.2 құрал-жабдықтармен қауіпсіз жұмыс істеу туралы ескертпе парағын құру
4	Халықтық пішім негізінде киім үлгісінде бұйым дайындау.	8.2.3.1 қол мен тігін құрал-жабдықтарын және олардың құрылғыларын қолдана отырып, тоқыма материалдарын өңдеу мен сәндеудің тиімді әдістерін анықтау және қолдану;
5	Бөлшектерді пішу. Бөлшектерді өңдеу. Бөлшектерді біріктіру мен безендіру	8.2.3.2 әртүрлі конструкциялар мен материалдарды (тоқыма, табиғи және жасанды) қолдана отырып, өз бетінше құрастырған технологиялық құжат арқылы күрделендірілген бұйымдар дайындау
6	Бұйымды ою-өрнек элементтерімен безендіру	8.3.3.1 жасалған өнімнің (шығармашылық жұмыс) сапасын қолданылған әдіс-тәсілдерін бағалау және талдау үшін критерийлерді қолдану
7	Жұмысты қорғау	8.3.1.1 онлайн платформадағы ауқымды аудитория алдында дайын жұмыстарды қорғау және оны ұсыну (онлайн форумдар, әлеуметтік желілерде)

2.14 -кесте – Сабақ жоспары

Ұзақ мерзімді жоспар бөлімі: Дизайн және технология	Мектеп: Шегірен ЖОББМ	
Күні:	Мұғалімнің аты-жөні:	
Сынып: 8-сынып		
	Қатысқандар саны: 15	Қатыспағандар саны: -
Сабақтың тақырыбы:	Құрақ көрпені пэчворк тәсілімен өңдеу	
Осы сабақта қол жеткізетін оқу мақсаттары (оқу бағдарламасына сілтеме)	8.3.3.1 жасалған өнімнің (шығармашылық жұмыс) сапасын қолданылған әдіс-тәсілдерін бағалау және талдау үшін критерийлерді қолдану	
Сабақ мақсаттары	Оқушылар: жеке басының гигиенасы ережелерін зерделейді; құрақ көрпе пэчворк жасау технологиясын орындайды.	

1	2	
Бағалау критерийлері	<p>-құрақ көрпе пэчворк эскизін жасайды; - құрақ көрпе пэчворк эскизін жасу кезінде қарандаш қағаз қолданады; -жұмысқа қызығушылығын танытады және ұқыптылығын көрсетеді; -технологиялық картасын жасау кезінде бұйымның дайындығын толық көрсетеді.</p>	
Тілдік мақсаттар	<p>Оқушылар диалог жүргізеді,талқылайды,ашық/жабық сұрақтарға жауап береді, талдайды, пікір алысып сыныптастарының жұмыстарына түсінік береді. Пәнге қатысты лексика мен терминология: Бұл эскиз.....сипатпайды, Біз оны қолдана аламыз. Біздің құрақ көрпе пэчворк жасау нұсқамыздың эскизінде біз ...ұсындық.</p>	
Құндылықтарды дамыту	<p>Ешкім қабылдау барысында жауапкершілікке тәрбиелеу; Жаһандану азаматтығы: өзге елдің мәдениетін сыйлау; Оқушылардың өзара ынтымастығы, бір – біріне құрметпен қарау; Отанға деген сүйіспеншілікке тәрбиелеу; Топта адал еңбекке үйрету</p>	
Пәнаралық байланыстар	Қазақстан тарихы, бейнелеу, сызу, геометрия.	
АКТ қолдану дағдылары	Оқулық, суреттер, топқа бөлуге арналған кеспе қағаздар және әртүрлі заттар, топтық тапсырмалар, кері байланыс, стикер.	
Бастапқы білім	Біз үшінші тоқсаның алтыншы сабағы. Оқушылар қазақ халқының қолөнерін ұсынамын.	
Сабақтың барысы		
	Сабақтағы жоспарланған іс-әрекет	Ресурстар
Сабақтың жоспарланған кезеңдері		

Сабақтың басы 5 минут	Сабақтың түрі: Аралас сабақ	Слайд 1, 2.
	<i>Сабақтың басында.</i>	
	<i>Ұйымдастыру кезеңі</i>	
	Берілген уақыт 5 минут	
	1) Оқушылармен сәлемдесу. Кезекшіні анықтау, сабаққа қатысуды бақылау. Проблемалық жағдайларды шешу (жұмыс киімін, қажетті құралдарды әкелмеуін т.б.)	Слайд №3
	2) Үй тапсырмасын сұрақ-жауап арқылы сұрап алу.	
	1 Оюдың төрт құпиясы туралы не білеміз?	Слайд №4
	2 Ою-өрнек сөзі қай тілден аударылған?	
	3 Оюларды қай бұйымдарда қолданады?	
	4 Құрақ көрпе жасағанда қандай оюдың түрлері қолданылады?	
Сабақ ортасы 20 минут	<i>Жаңа сабақты түсіндіру. 20 минут</i> 3) <i>Жаңа сабақты меңгеру</i> 1) Қазақ халқының қолөнер туралы мәліметтер Қазақ халқының қолөнер туындыларының бірі, ол киіз үй жиһазы болып саналатын құрақ көрпе. Ол жүннен немесе матадан жасалған сәндік үшін, жылылық үшін жерге төселетін үй жиһаздарының бірі. Құрақ көрпені безендіріп, әшекейлеу үшін түрлі түсті барқыттар, жібек, шұға тағы басқа маталардан ою-өрнек тігіледі. 2 <i>Сергіту сәті. 3 минут</i>	Слайд №6, 7 Слайд №7,8
	Үйге тапсырма. 2 минут <i>Тапсырма</i> 6. Матада дайын ою. <i>Қорытынды нұсқау – 1 мин</i> Қорытындылау, жаңа сабақты бекіту. 5 минут. Әр топқа сұрақтар қою. 1 Ою дегеніміз не? Пэчворктің тарихи ұғымы?	Слайд №9 Бейне ролик
1	2	3

<p>Сабақтың соңы <i>15 минут</i></p>	<p>Рефлексия .. 5 минут Сабақ соңында оқушылар рефлексия жүргізеді: -Нені білдім, нені үйрендім? -Нені түсінбедім? -Немен жұмысты жалғастыру қажет? <i>Бағалау 5 минут</i> <i>Сабақты бағалау</i> парағын дайындап, алдында дайындалып алынған («жүрекше – өте жақсы», «төртбұрыш – орташа», «үшбұрыш – төмен») стикерлермен оқушыларға сабақты бағалатамыз. <i>Үйге тапсырма беру</i> 1 «Мен қолөнер шебері болсам» деген тақырыпта эссе жазып келу. 2. Құрақ көрпе, сырмақ суретін салу 1 минут</p>	<p>Жұлдызша смайликтер</p>
<p>Саралау-оқушыларға қалай көбірек қолдау көрсетуді жоспарлайсыз? Қабілеті жоғары оқушыларға қандай міндет қоюды жоспарлап отырсыз?</p>	<p>Бағалау – оқушылардың материалды меңгеру деңгейін қалай тексеру бағалау. Сабаққа қызығушылықтарын арттыру.</p>	<p>Денсаулық және қауіпсіздік техникасының сақталуы Техника ережесімен таныстыру және жұмыс барысында еске салып отыру</p>
<p>Оқушыларды мақтау және мадақтау Қабілеті жоғары оқушыларға қосымша сұрақтар мен тапсырма беру</p>	<p>Оқушылардың жұмыс барысында қойылған сұрақтар мен тапсырмаларды орындағандарына байланысты және жұмыс орнын ұқыптылықты пен тазалықты сақтағандарына орай дәстүрлі баға қою</p>	<p>Ине – жіппен жұмыс жасауда оқушылардың дұрыс қолдануы. Жұмыс орындарын жұмыс аяқталғаннан кейін тазалау</p>

<p>Деңгейлеп оқыту – егер сыныпта практикалық дағдылары жоғары және берілген тапсырманы шапшаң орындаған балаға арнайы тапсырмалар беру балаға, қосымша</p>	<p>Оқушылардың жұмыстарын берілген критерийлер бойынша бағалау және жұмыс барысында оқушыларды жасап жатқан жұмыстарына қолдау көрсетіп отыру</p>	<p>Жұмыс барысында оқушыларға техника қауіпсіздік ережесін сақтау керек екенін ескеру.</p>
<p>Сабақ бойынша рефлексия Сабақ мақсаттары\ оқу мақсаттары дұрыс қойылған ба?</p>	<p>Мақсаттары шынайы ма? Бүгін оқушылар не білді? Мен жоспарлаған саралау шаралары тиімді болды ма? Мен берілген уақыт ішінде үлгердім бе? Мен өз жоспарыма қандай түзетулер енгіздім және неліктен? 1 Сабақ мақсаттары дұрыс қойылды 2 Оқушылар оқу материалын толығымен меңгеріп игерді 3 Сабақ уақыты тиімді пайдаланылды 4 Сабақ жоспарынан ауытқулар болған жоқ</p>	
<p>Оқушылардың барлығы ОМ қол жеткізді ме? Сабақта саралау дұрыс жүргізілді ме? Сабақ жоспарынан қандай ауытқулар болды, неліктен?</p>	<p>Сыныптағы ахуал болған жоқ .ОМ қол жетімді Қазақ халқында ең кең тараған қандай өнер түрін білесіңдер? (Электрондық оқулық арқылы түсіндіру)</p>	

Жалпы баға

Сабақты жақсы өткен екі аспектісі (оқыту туралы да, оқу туралы да ойлаңыз)

1 Оқушыларға сабақ тақырыбы қызықты болумен

2 Оқушылардың сабаққа деген белсенді қозғалыстарын

3 Оқушыларға ата – бабамыздың қол өнер бұйымдарының үлгілеріне көңіл бөлуі

Дұрыс жоспарланған сабақ жоспары және дұрыс қолданылған әдіс

1 Сын тұрғыдан ойлау әдісі

2 Сарамандық жұмыс



Сабақты жақсартуға не ықпал ете алады (оқыту туралы да, оқу туралы да ойлаңыз)



Сабақты жақсартуға мұғалімнің сабақ өту барысы, қолданылатын дидактикалық материалдар?

7- сынып ұл балаға « Сәндік- қолданбалы» бөлімі бойынша тапсырма:

2.15 - кесте – Кесе жасау технологиялық картасын құрастыру

№ р/р	Жұмыс жасау реттілігі	Графикалық кескіні (эскиз)	Құрал-жабдықтар
1	2	3	4
1	Кесе бұйымын жасау үшін қажетті ағашты алып өлшеп оны жонуға дайындау		Қарандаш, ағаш
2	Ағашты дайындағаннан кейін оны қашаумен ортасын жонамыз		Қарандаш, ағаш, қашау

3	Кесенің сыртын тазалағыш қағазбен сүртіп дайындау		Үстөл, тазалағыш қағаз
4	Кесені станокқа қысып ішкі жағын жонып қалпына келтіреміз		Станок, кесе, қашау
5	Кесенің біреуін дайындап, екіншісін сол қолданған жолды қайталап екіншісін дайындаймыз		Үстөл, қарандаш, кесе, ағаш

6	<p>Кесені жасау үшін ағашты алып циркульмен диаметрінің дайындап, одан кейін қашаумен ойаңыз станокқа қысып.</p>		<p>Қашау, балға, станок</p>
7	<p>Кесені станокқа салып сыртының артық жерін тегістеп жонамыз</p>		<p>Станок, кесе</p>
8	<p>Кесенің түбіне сызық жасау үшін қарындашпен сызып дайындаймыз</p>		<p>Қарындаш, кесе</p>
9	<p>Дайын бұйым кесе</p>		



2.16 - кесте – Жетінші сыныпта көркем еңбек (ұл балаларға арналған) оқу бағдарламасы бойынша «Сәндік-қолданбалы өнер» бөлімінің мазмұны

ҰМЖ бөлімдері	Тақырыптар ҰМЖ мазмұны	Оқу мақсаттары. Білім алушылар білуге тиісті
1	2	3
II тоқсан (7 сағат)		
Сәндік-қолданбалы өнер	Ағашты механикалық өңдеуге арналған құрал-жабдық	7.2.2.1-Заманауи технологиялық машиналардың құрылысына және жұмыс барысына сипаттама бере отырып, конструкциялық, табиғи және жасанды материалдарды өңдеу операцияларын орындайды 7.1.6.4- Шығармашылық жұмыстар жасау үшін әртүрлі (заманауи) технологиялар мен өнер материалдарын анықтау, таңдау және біріктіру
	Пирография өнерімен танысу.	7.1.2.1-Тарихи және мәдени шығу тегі әртүрлі өнер, қолөнер мен дизайн туындыларының ерекшеліктерін өз бетінше зерделеу және сипаттау
	Нобай орындау. Материалдарды таңдау және дайындау	7.1.5.2-Бұйым жасауда әртүрлі графикалық құралдарды қолдана отырып (оның ішінде ақпараттық-коммуникативтік технологияны қолданып), нобайлар, графикалық және технологиялық құжаттар дайындау 7.1.6.4- Шығармашылық жұмыстар жасау үшін әртүрлі (заманауи) технологиялар мен өнер материалдарын анықтау, таңдау және біріктіру

Бұйымды көркемдеп күйдіру. Безендіру	<p>7.2.3.1-Бұйымдардың функционалдық және эстетикалық сапасын арттыру үшін материалдарды механикалық өңдеу және бұйымды безендіру</p> <p>7.2.3.4-Шығармашылық жұмыстар мен бұйымдар жасау барысында қазақ ұлттық мәдениет элементтерін пайдалану</p> <p>7.2.6.1-Техника қауіпсіздігін қадағалап, оның маңыздылығын сезіне және демонстрациялай отырып, материалдар мен құралдарды қолдану</p>
Жұмысты қорғау және көрме ұйымдастыру	7.3.1.1-Ауқымды аудитория алдында дайын болған өз жұмыстарын таныстыру (көрме, сән көрсетілімі)

2.17 -кесте – Қысқа мерзімді сабақ жоспары

<i>Ұзақ мерзімді жоспар бөлімі: 4-бөлім. А: Сәндік-қолданбалы өнер</i>		
<i>Күні:</i>	<i>Мұғалімнің аты-жөні:</i>	
<i>Сынып: 7-сынып</i>	<i>Қатысқандар саны:</i>	15
	<i>Қатыспағандар саны:</i>	-
<i>Сабақ тақырыбы</i>	«Кесе» бұйымын жасаудың технологиясы	
<i>Осы сабақта қол жеткізілетін оқу мақсаттары (оқу бағдарламасына сілтеме)</i>	<p>7.2.3.1 Бұйымдардың функционалдық және эстетикалық сапасын арттыру үшін материалдарды механикалық өңдеу және бұйымды безендіру</p> <p>7.2.3.2 Технологиялық құжаттар бойынша реттілікті және дәлдікті сақтай отырып, күрделі бұйымдарды жасау</p> <p>7.2.3.3 Қауіпсіздік техникасын қадағалап, оның маңыздылығын сезіне және демонстрациялай отырып, материалдар мен құралдарды қолдану</p> <p>7.2.6.1 Қауіпсіздік техникасын қадағалап, оның маңыздылығын сезіне және демонстрациялай отырып, материалдар мен құралдарды қолдану</p>	
<i>Сабақ мақсаттары</i>	Ағашпен жұмыс істеу дағдыларын арттыру; ұлттық бұйымдармен таныстыруды жалғастыру; қолөнер шеберлерінің бектерін бағалай білуге тәрбиелеу.	
<i>Жетістік критерийлері</i>	Шығармашылық жұмыстарын дамыта алады Бұйымдар дайындауда қазақтың ұлттық мәдениет элементтерін пайдаланады Сұрақтарға жауап бере алады	

<i>Тілдік мақсаттар</i>	<i>Оқушылар орындай алады:</i> Ыдыс-аяқтар туралы ауызша ойын түсіндіре алады. <i>Пәндік тіл және терминология:</i> колөнер, жобалау.	
<i>Құндылықтарды дамыту</i>	Еңбек және шығармашылық-жұмыс барысында шығармашылық қабілеттерін пайдаланады. Мектеп және қоғам ережелерін, заңдылықтарын және құндылықтарын құрметтеу.	
<i>Пәнаралық байланыстар</i>	Тарих, геометрия	
<i>АКТ қолдану дағдылары</i>	Компьютер, презентация қолданылады	
<i>Бастапқы білім</i>	Оқушылар практикалық және теориялық білімі	
<i>Сабақ барысы</i>		
<i>Сабақтың жоспарланған кезеңдері</i>	<i>Сабақтағы жоспарланған іс-әрекет</i>	<i>Ресурстар</i>
Сабақтың басы 2 мин 3 мин	<i>Ұйымдастыру бөлімі:</i> Сәлемдесу. Оқушыларды түгелдеу. Психологиялық ахуал қалыптастыру Оқушылардың сабаққа деген ынтасын қадағалау <i>Үйірме сабағы</i> Оқушылардың назарын сабаққа аудару Сабақ тақырыбымен таныстыру Оқушыларға олардың сабақ үстіндегі іс-әрекеттерін, мақсаттары мен міндеттерін анықтау.	Презентация
Сабақтың ортасы 3 мин	<i>Жаңа сабақты түсіндіру.</i> <i>Жаңа сабақты түсіндіру.</i> Жұмыс тәсілдерін жоспарлау және көрсету. -ағаштаың (ермексаздың) негізгі кесегінен керекті бөлігін үзіп алу; -иілгіштігін жақсарту үшін ағашты дайындау; -ширатылған кесінділер есу; Кесінділерден ыдысты мүсіндеу ретін анықтау 1. Ағаштың бір кесегін аламыз. Дайындалған кесекті бірнеше бөліктерге бөлеміз	
5 мин	Ол бөліктерден кесінділер дайындаймыз. Алғашқы кесіндіміз 10-12 см, келесісі 12-14 см, яғни алдыңғысына қарағанда 1,5-2 см артық кесінділер дайындаймыз. 2. Кесенің түбін жасаймыз. 3. Кесе әдемі болу үшін кесеге өрнек салуға болады. Кесеге өрнекті саламыз. <i>Сұрақтарға жауап беру</i> Ағаштан жасалатын ыдыс-аяқ түрлерін ата? Қандай бұйымдарды оюлап жасайды? Ыдыс – аяқтың қолану әдістерін ата? <i>Дескриптор</i>	Видеоролик Презентация





4 мин	<p><i>Сұрақтарға жауап беру</i> Ағаштан жасалатын ыдыс-аяқ түрлерін ата? Қандай бұйымдарды оюлап жасайды? Ыдыс – аяқтың қолану әдістерін ата? <i>Дескриптор</i> Сұрақтарға жауап бере алады Өзгені тыңдай біледі Ыдыс – аяқ туралы біледі Қосымша ақпарат алады</p>	Презентация
17 мин	<p>Кесе ыдыс - аяғын жасаудың технологиясы <i>жасау жолдарын үйренеді</i> <i>Дескриптор</i> Нобаймен жұмыс жасай алады; Түстерді үйлестіре алады; Сұрақтарға жауап бере алады:</p>	
3 мин	<p><i>Бағалау</i></p> <ul style="list-style-type: none"> - Жаңа сабақты түсінді; - Тапсырманы дұрыс орындады; - Сабаққа белсенді қатысты; <p>Белсенді оқушыларға смайликтер беру, мадақтаусөздерін айту</p>	
Сабақтың соңы 3 мин	<p><i>Рефлексия.</i> Оқушыларды орынынан тұрғызып көз, аяқ қол жаттығуларын жасату</p>	
1	2	3
2 сабақ		
Сабақтың басы 4 мин	«Кесе» жасаудың технологиясы уралы бейнеролик көреді	Бейнеролик
Сабақтың ортасы 3 мин 26 мин 2мин	<p>Сергіту сәті «Кесе» жасаудың технологиясы <i>жолдарын қарастыру</i> <i>Дескриптор</i></p> <ul style="list-style-type: none"> - Өз идеяларымен ыдыс-аяқ жасай алады - Қауіпсіздік ережесін біледі - Өз жұмысын қорғайды - Қосымша ақпарат алады 	Бейнеролик





Сабақтың соңы 3мин	Бағалау - Жаңа сабақты түсінді; - Тапсырманы дұрыс орындады; - Сабаққа белсенді қатысты;		Баспалдақ, стикерлер
2мин	Сабақ соңында оқушылар «Менің көңіл-күйім баспалдағы» кері байланысын жүргізеді. Оқушылар стикерлерге өз есімдерін жазып (немесе смайликтің суретін салып) тақтада салынған баспалдақтардың біріне жабыстырады. Баспалдақтар «Керемет!», «Өзіме сенімдімін!», «Жақсы», «Жаман емес», «Маған көмек керек!», «Білмеймін», «Нашар» деп аталады.		
<i>Саралау – оқушыларға қалай көбірек қолдау көрсетуді жоспарлайсыз? Қабілеті жоғары оқушыларға қандай міндет қоюды жоспарлап отырсыз?</i>	<i>Бағалау – оқушылардың материалды меңгеру деңгейін қалай тексеруді жоспарлайсыз?</i>		<i>Техника ережесімен таныстыру және жұмыс барысында еске салып отыру</i>
Оқушылар жұмыстың	Оқушылардың жұмыс барысында		Құрал жабдықтармен
қиын немесе барынша жеңіл түрлерін қарым-қабілетіне қарай тандай алады. Берілген ресурс бойынша талдап, жауап беру	қойылған сұрақтар мен тапсырмаларды орындағандарына байланысты және жұмыс орнын ұқыптылықты пен тазалықты сақтағандарына орай баға қою		танымалда, қолданғанда қауіпсіздік техникасының сақталуын міндеттеу қажет



7- сынып қыз балаға «Сәндік –қолданбалы» бөліміне тапсырма:

2.18 - кесте – Шашбау жасау технологиясының технологиялық картасы



№	Жұмыстың орындалу бірізділігі	Нобайы	Құрал- жабдықтар, материалдар
1	Шашбау жасаудың санитарлық-гигиеналық талаптар.		Фетр.





			
2	Асылтастын жан – жағынын моншақтарды тегіміз.		Чехиялық тастар, бисер тітігін ине мен.
3	Әшекейдің асыл тастармен моншақтардың жанына гүл тәрізді бисерді тоқыймыз.		Бисер.
4	Әшекейдің үстінгі жағына ақ тарстарды тігеміз.		Шар тәрізді тастар.
5	Ақ түсті тастардың жан жағына домалата бисерді тоқимыз.		Қара түсті бисер.

7	Бирюзаны фетрге саламыз.		Фетр, бирюза.
8	Жабыстырған бирюзаның жан жағына бисерді тігеміз.		Бисер
9	Бисерді екі қабат қылып тігеміз әдемілік беру үшін.		Сары түсті бисер.
10	Бисер тіккеннен кейін, аралас түсті асыл тасты шеңбер тәрізді тігеміз.		Асыл тастар.
11	Келесі, қызыл түсті тасты тігеміз.		Қызыл тастар.

			
12	Шеңбер жасаймыз		Түрлі түсті тастар.
13	Бирюзаны клей арқылы жабыстырамыз дайын бұйым		

2.19 - кесте - Шашбау жасау жолдарының технологиялық картасы

№	Жұмыстың орындалу бірізділігі	Нобайы	Құрал- жабдықтар, материалдар
1	2	3	4
1	Шашбауымыздың дайындау үшін түрлі-түсті тоқыма аламыз.		Түрлі-түсті тоқыма, жіптер, моншақтар, қазақи нақыштағы сырға.
2	Тоқымы жіптерімізді бір шетінен буып, байлап аламыз.		Түрлі-түсті жіп.

3	Жіптерімізді шатаспайтындай етіп, беске бөліп аламыз.		Түрлі-түсті жіп.
4	Жіптің шеткі екі бөлігін ысырып қойып, ортадағы үш бөлегімен қарапайым үш өрім етіп өріп бастаймыз.		Түрлі-түсті жіп.
5	Екі жағы да, бірдей болатындай етіп, буып байлаңыз.		Жіп.
6	Шашбаудың шашақтарына өзіңіз қалағандай етіп моншақтар өткізіңіз.		Моншақтар, жіп
7	Қазақы нақыштағы сырғаны шашбаудың буып, байланған жеріне тағамыз.		Қазақи сырға.

19- кесте - Жеке бастың гигиенасы тақырыбына сабақ жоспары

Ұзақ мерзімді жоспар бөлімі: Дизайн және технология	
Күні:	
Сынып: 5-сынып	
Мектеп:	
Мұғалімнің аты-жөні:	
Қатысқандар саны: 15	
Қатыспағандар саны: -	
Сабақтың тақырыбы:	Жеке бастың гигиенасы
Осы сабақта қол жеткізетін оқу мақсаттары (оқу бағдарламасына сілтеме)	5.2.5.3 жеке басының гигиенасы ережелерін зерделеу және сипаттау, әртүрлі шаш пен тері түрін анықтау;
Сабақ мақсаттары	Оқушылар:

	жеке басының гигиенасы ережелерін зерделейді Шашбау жасау технологиясын орындайды
1	2
Бағалау критерийлері	-шашбау эскизін жасайды; - шашбау эскизін жасау кезінде қарндаш қағаз қолданады; - түстік шешімдерін біледі; -жұмысқа қызығушылығын танытады және ұқыптылығын көрсетеді; -технологиялық картасын жасау кезінде бұйымның дайындығын толық көрсетеді.
Тілдік мақсаттар	Оқушылар диалог жүргізеді ,талқылайды,ашық/жабық сұрақтарға жауап береді, талдайды, пікір алысып сыныптастарының жұмыстарына түсінік береді. Пәнге қатысты лексика мен терминология: Бұл эскиз.....сипаттайды, Біз оны қолдана аламыз. Біздің шашбау жасау нұсқамыздың эскизінде біз ...ұсындық.
Құндылықтарды дамыту	Ешкім қабылдау барысында жауапкершілікке тәрбиелеу; Жаһандану азаматтығы: өзге елдің мәдениетін сыйлау; Оқушылардың өзара ынтымастығы, бір – біріне құрметпен қарау; Отанға деген сүйіспеншілікке тәрбиелеу; Топта адал еңбекке үйрету
Пәнаралық байланыстар	Қазақстан тарихы, сызу, биология, геометрия.
АКТ қолдану дағдылары	Оқулық, суреттер, топқа бөлуге арналған кеспе қағаздар және әртүрлі заттар, топтық тапсырмалар, кері байланыс, стикер.
Бастапқы білім	Біз төртінші тоқсаның бірінші сабағы. Оқушылар қазақ халқының қолөнерін ұсынамын.

Сабақтың барысы

Сабақтың жоспарланған кезеңдері	Сабақтағы жоспарланған іс-әрекет	Ресурстар
1	Сабақтың түрі: Аралас сабақ	3
	<i>Сабақтың басында. Ұйымдастыру кезеңі</i>	
	2	3

	<p>Берілген уақыт 5 минут</p> <p>1) <i>Оқушылармен сәлемдесу.</i> Кезекшіні анықтау, сабаққа қатысуды бақылау. Проблемалық жағдайларды шешу (жұмыс киімін, қажетті құралдарды әкелмеуін т.б.)</p> <p>2) <i>Үй тапсырмасын</i> сұрақ-жауап арқылы сұрап алу.</p> <p>1 Шашбаудың құпиясы туралы не білеміз?</p> <p>2 Ою-өрнек сөзі қай тілден аударылған?</p> <p>3 Оюларды қай бұйымдарда қолданады?</p>	Слайд №3, 4
Сабақ ортасы 20 минут	<p><i>Жаңа сабақты түсіндіру.</i></p> <p>Шаш күтімі</p> <p>Әдемі және қалың шаш кісіні безендіріп қана қоймайды, оның денсаулығының жақсы екендігін де көрсетеді. Адам басында 80 мыңнан 150 мыңға дейін шаш болады. Олар бірыңғай болмайды. Күнделікті 100 тал шашқа дейін түсіп тұрады және сонша тал шаш жаңадан өседі. Әр жыл сайын олар 15 см шамасында ұзарады. Шаштың үш түрі болады: құрғақ, орташа майлы және майсыз.</p> <p>Құрғақ шаш – шаштың аз дымқылдығы және май бездерінің майды аз шығаруына байланысты. Олар өте нәзік және сынғыш келеді. Орташа майлы шаш – майысқақ және жылтыр келеді, сирек сынады. Шашты уақытымен жуып тұру және бекіту шаштың майлылығы мен дымқылдығын сақтауға көмектеседі.</p> <p>Майлы шаш – шаш тез тері майымен майланады, ол жұмсақ және күңгірт болады. Майлы шашты жиі жуып тұру қажет.</p> <p>Шашты түріне және кірлеуіне байланысты аптасына 1 - 2 рет жуып тұру қажет.</p> <p><i>«Қолаң қара шашы бар жібек талды...»</i> Әр нәрсеге мән бере қараған ойлы халқымыз сұлудың көркі – шаш, шаштың көркі – шаштеңге деп есептеген. Ұлт мәдениетінде әр бойжеткенді шашы мен бойына қарап бағалаған.</p> <p>Әйел шашы <i>табиғатына қарай қолаң шаш, сүмбіл шаш деп, өріміне қарай жалғыз бұрым, қос бұрым</i> деп аталады. Оның әр талын жібектей деп, өрілген бұрымды білектей деп салыстырған. Ұзындығы тілерсек соғатын алтын, күміс шолпы тағылған сұлу бұрым, бойжеткен көркін одан әрі арттыра түседі. Ақындар оларға «Қолаң қара шашы бар жібек талды» (Абай), «Сүмбіл шаш, пісте мұрын, лағыл иек, шынардай он саусағың құлжа сүйек» (Ақан сері) деп таңданған.</p> <p>Шаш күтімі, оны тарау, өсіру, өру – үлкен бір тәрбие мектебі. «Ақ үйден бір қыз шықты көзі күлген, шаштарын он күн тарап, бес күн өрген» деген халық өлеңіндегі ғажап сурет – осының бір дәлелі. Шашқа қосатын, жалғайтын, кигізетін, тарайтын, жағатын, тағатын зергерлік әсем бұйымдар бар. Шашты тарау үшін тісі әртүрлі сиыр мүйізінен жасалған тарақ қолданылады. Сыртынан әдемі көріну үшін шаш</p>	Слайд №5, 6 Слайд № 7, 8



	<p>тарақпен бастырады. Шашты жалтырату үшін шашмай жағады.</p> <p>Қыздарға Алтыншаш, Қарашаш, Сұлушаш, Шолпы деп ат қоюдың өзі шаш қасиетін көрсетеді. Жеңгелері қайын сіңлілеріне ат қойғанда Шашбаулым, Шаштеңгелім, Сырғалым деп сызылуында да сұлу сыр жатыр.</p> <p>Бұрым – сұлулықтың сәні. Әйелдердің өрілген ұзын шашын бұрым деп атайды. Қазақтардың дәстүрлі дүниетанымы бойынша бұрым – сұлулықтың сәні, қыз-келіншектердің бақыты мен абыройы. Осыған орай қыздардың жас кезінен-ақ бұрымын айрықша күтімге алып, оны ұзын етіп өсіруге түрлі шөп тұнбаларын, халық рецептерін пайдаланған. Қазақ халқы қыздың шашын қырқып кеспеген, керісінше, оны бойжеткеннің тобығына дейін жеткізе өсіруге айрықша мән берген. Қыз баланың бұрымын жас кезінде өруге шешесі, жеңгесі, тәтесі, әжесі, құрбылары көмектескен. Сонау кезден бастап әйелдер шашқа тағатын және оның сәнін келтіретін сәндік бұйымдарды үйлесімді де мағыналы қолдана білген. <i>Шашбау</i> – қыз-келіншектер шашына тағатын сәндік әшекей- бұйым . Мұндай әйел шашының әр-ажарын аша түсетін, өрілген бұрымның ұшын бекіту үшін тағылатын алтын, күміс тиындар, кейде маржан қадалған, ызылған бауы бар Шашбауды түркі халықтары ежелден қолданып келеді.</p> <p><i>Сергіту сәті.</i> 3 минут</p> <p>Оқушыларды орынынан тұрғызып көз, аяқ қол жаттығуларын жасату</p>	
	<p>Үйге тапсырма. 2 минут</p> <p><i>Тапсырма</i></p> <p>Шашбау жасау.</p> <p><i>Қорытынды нұсқау – 1 мин</i></p> <p><i>Қорытындылау, жаңа сабақты бекіту. 5 минут.</i></p> <p>Әр топқа сұрақтар қою.</p> <p>1 Шашбау дегеніміз не?</p> <p>Шашбаудың тарихи ұғымы?</p> <p>Эссе жазып келу.</p> <p>1. Шашбау шашбау түрлерінің тархын жазып келу</p> <p>1 минут</p>	Слайд № 9



<p>Саралау-оқушыларға қалай көбірек қолдау көрсетуді жоспарлайсыз? Қабілеті жоғары оқушыларға қандай міндет қоюды жоспарлап отырсыз?</p>	<p>Бағалау – оқушылардың материалды меңгеру деңгейін қалай тексеру бағалау.Сабаққа қызығушылықтарын арттыру.</p>	<p>Денсаулық және қауіпсіздік техникасының сақталуы Техника ережесімен таныстыру және жұмыс барысында еске салып отыру</p>
<p>Оқушыларды мақтау және мадақтау Қабілеті жоғары оқушыларға қосымша сұрақтар мен тапсырма беру</p>	<p>Оқушылардың жұмыс барысында қойылған сұрақтар мен тапсырмаларды орындағандарына байланысты және жұмыс орнын ұқыптылықты пен тазалықты сақтағандарына орай дәстүрлі баға қою</p>	<p>қолдануы. Жұмыс орындарын жұмыс аяқталғаннан кейін тазалау</p>
<p>Деңгейлеп оқыту – егер сыныпта практикалық дағдылары жоғары және берілген тапсырманы шапшаң орындаған балаға арнайы тапсырмалар беру балаға, қосымша</p>	<p>Оқушылардың жұмыстарын берілген критерийлер бойынша бағалау және жұмыс барысында оқушыларды жасап жатқан жұмыстарына қолдау көрсетіп отыру</p>	<p>Жұмыс барысында оқушыларға техника қауіпсіздік ережесін сақтау керек екенін ескеру.</p>
<p>Сабақ бойынша рефлексия Сабақ мақсаттары\ оқу мақсаттары дұрыс қойылған ба?</p>	<p><i>«Менің көңіл-күйім баспалдағы»</i> Оқушылар стикерлерге өз есімдерін жазып (немесе смайликтің суретін салып) тақтада салынған баспалдақтардың біріне жабыстырады. Баспалдақтар «Керемет!», «Өзіме сенімдімін!», «Жақсы», «Жаман емес», «Маған көмек керек!», «Білмеймін», «Нашар» деп аталады.</p>	
<p>Оқушылардың барлығы ОМ қол жеткізді ме? Сабақта саралау дұрыс жүргізілді ме? Сабақ жоспарынан қандай ауытқулар</p>	<p>Сыныптағы ахуал болған жоқ .ОМ қол жетімді Қазақ халқында ең кең тараған қандай өнер түрін білесіңдер? (Электрондық оқулық арқылы түсіндіру)</p>	

болды, неліктен	
<p>Жалпы баға</p> <p>Сабақты жақсы өткен екі аспектісі (оқыту туралы да, оқу туралы да ойлаңыз)</p> <p>1 Оқушыларға сабақ тақырыбы қызықты болумен</p> <p>2 Оқушылардың сабаққа деген белсенді көзқарастарын</p> <p>3 Оқушыларға ата – бабамыздың қол өнер бұйымдарының үлгілеріне көңіл бөлуі</p> <p>Дұрыс жоспарланған сабақ жоспары және дұрыс қолданылған әдіс</p> <p>1 Сын тұрғыдан ойлау әдісі</p> <p>2 Сарамандық жұмыс</p> <p>Сабақты жақсартуға не ықпал ете алады (оқыту туралы да, оқу туралы да ойлаңыз)</p> <p>Сабақты жақсартуға мұғалімнің сабақ өту барысы, қолданылатын дидактикалық материалдар?</p>	

5- сыныпқа «Визуалды» бөліміне арналған тапсырма:

2.20 -кесте - «Күннің батуы кескіндемесінің технологиялық картасы

№	Жұмыс реті	Нобайы	Құрал-жабдықтар, материалдар
1	2	3	4
1	Боялған жүннен кескіндемені дайындау		Жүн материал
2	Боялған жүннен кескіндемені дайындау құралдарын қолданып пішінін келтіру		Жүн, материал

3	Боялған жүннен кескіндемені дайындау құралдарын қолданып пішінін келтіру		Жүн, материал
4	Боялған жүннен кескіндемені дайындау құралдарын қолданып пішінін келтіру		Жүн, материал
5	Боялған жүннен күннің бату кескіндемесін дайындау		Жүн, материал
6	Боялған жүннен күннің бату кескіндемесін дайындау		Жүн, материал



7	Боялған жүннен күннің бату кескіндемесіне аққу пішінін келтіріп дайындау		Жүн, материал
8	Боялған жүннен күннің бату кескіндемесіне аққу пішінін келтіріп дайындау		Жүн, материал
9	Дайын бұйым		

2.21 - кесте – «Көркем еңбек» (визуалды өнер және көркем еңбек) пәнінің жаңартылған мазмұндағы үлгілік оқу бағдарламасы бойынша «Дизайн және технология» бөлімінің мазмұны.

Оқу жоспарындағы ұзақ мерзімді жоспардың бөлімдері	Тақырыптар/Ұзақ мерзімді жоспардың мазмұны	Оқу мақсаттары. Білім алушылар білуге тиісті
1	2	3

7 сынып (ұлдар) Бөлімі 1 А Визуалды өнер	Өнердегі заманауи техника мен ғылыми жетістіктер. Табиғаттағы микро суреттер.	7.1.1.1 Қоршаған орта элементтерінің визуалды сипаттамасын (композиция, түс, пішін, фактура, пропорция) өзінше түсіндіру.
	Қазақстанның заманауи суретшілері	7.1.2.1 Тарихи және мәдени шығу тегі әртүрлі өнер, қолөнер мен дизайн туындыларының ерекшеліктерін өз бетінше зерделеу және сипаттау.
	Бейнелеу өнеріндегі заманауи бағыттар (поп арт, инсталляция, т.б.) (Өздігінен ізденіс зерттеулері)	7.3.2.1 Пәндік терминологияны қолдана отырып, өзінің және өзгелердің (суретшілер, қолөнершілер, дизайнерлер) жұмыстарындағы идеялары мен тақырыптарды талқылау және бағалау.
1	2	3
		7.2.1.1 Күрделі шығармашылық идеялары мен сезімдерін білдіру үшін, өнер құралдары мен әртүрлі техникада таңдалған қасиеттері мен тәсілдерін визуалды элементтерді таңдау және негізделген түрде анықтау
		Шығармашылық жұмыста идеяларын іске асыру мақсатында түрлі ақпарат көздерінің ең тиімдісін таңдай отырып, қолдану (оның ішінде АКТ қолдану арқылы) бейнелеу
	Өнердегі заманауи стильдік бағыттарды зерттеу негізінде тәжірибелік жұмыс орындау. (2D немесе 3D форматында)	7.1.6.4 Шығармашылық жұмыстар жасау үшін әртүрлі (заманауи) технологиялар мен өнер материалдарын анықтау, таңдау және біріктіру. 7.1.6.2 Бірқатар заманауи және дәстүрлі емес материалдарды білу, оларды өңдеу, пайдалану және үйлестірудің тиімді жолдарын (немесе әдістерін) анықтау
	Жұмыстардың көрмесі	7.2.3.3 қауіпсіздік техникасын қадағалап, оның маңыздылығын сезіне және демонстрациялай отырып, материалдар мен құралдарды қолдану 7.3.1.1 Аукымды аудитория алдында дайын болған өз жұмыстарын таныстыру

2.22 - кесте – «Көктем» атты батик техникасында жасалған картинаның технологиялық картасы

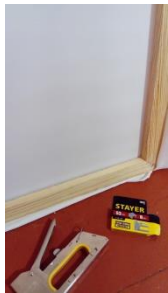
№	Технологиялық бірізділігінің атауы	Операцияның №	Технологиялық операциясының атауы	Операцияны орындаудың техникалық шарттары	Құрал – жабдықтар, материалдар	Графикалық кескін, сурет
1	2	3	4	5	6	7
1	Бұйымның нобайын дайындау	1	Бұйымның нобайын дайындау	Бұйымның нобайын салу	Қарындаш, ақ қағаз, акварель бояғышы	
2	Құрал – жабдықтар мен материалдарды дайындау	2	Құрал – жабдықтарды дайындау	Бұйымды жасауға қажетті құрал жабдықтарды дайындау	Гушь, қылқалам, өшіргіш, қайшы	
3	матаны зембілдің үстінен тарту	3	матаны зембілге тарту	матаны зембілге тарту үшін жиһазға арналған степлермен бекіту қажет	Зеңбіл, мата, жиһазға арналған степлер	
4	Нобайды матаға түсіру	3	Нобайды матаға түсіру	Нобайды матаға түсіру үшін қарындашпен нобайдағы суретті тұспа тұс түсіру керек	Нобай, зембілге тартылған мата, қарындаш	

1	2	3	4	5	6	7
5	Суреттерді айқындау	4	Резервпен суреттердің шеттерін айқындау	Баяуды енгізген кезде матаға жайылып кетпес үшін суреттерді резервпен қоршап, айқындау	Резервті материал	
6	Батикке түс беру	5	Ақ матаны қалдырып, суреттерді нобай бойынша түстік рең беріп, бояу	Түрлі түсті гуашьпен бояу.	Гуашь, қылқалам	
7	Айқындау	6	Детальдерді айқындап салу	Ақ гуашьпен әр бөлшектің шетін бояу қажет	Ақ түсті гуашь, қылқалам	
8	Батикті кептіру	7	Дайын жұмысты кептіру			

2.23 - кесте - Сабақ жоспары Көркемдік жазба (батик, гжель, хохлома)

Ұзақ мерзімді жоспар бөлімі: дизайн және технология

Күні:

Сынып: 9

Мектеп:	
Мұғалімнің аты-жөні:	
Қатысқандар саны:	Қатыспағандар саны: -
Сабақтың тақырыбы: Көркемдік жазба (батик, гжель, хохлома)	
1	2
Осы сабақта қол жеткізетін оқу мақсаттары (оқу бағдарламасына сілтеме)	9.1.2.1-Тарихи және мәдени шығу тегі әртүрлі өнер, қолөнер мен дизайн туындыларының ерекшеліктерін өз бетінше зерделеу және сипаттау 9.1.3.1-Шығармашылық жұмыста идеяларын іске асыру мақсатында түрлі ақпарат көздерінің ең тиімдісін таңдай отырып, қолдану (оның ішінде ақпараттық-коммуникативтік технологияларды қолдану арқылы)

Сабақ мақсаттары	Көркемдік жазба түрлері, жазбалардың тәсілдері мен техникасы, материалдары және құралдары мен таныстыру; Шығармашылық жұмыста идеяларын іске асыру мақсатында түрлі ақпарат көздерінің ең тиімдісін таңдай отырып, қолдануды үйрету (оның ішінде акт қолданып)
Тілдік мақсаттар	Батик, хохлома, гжель.
Құндылықтарды дамыту	Мәдениеттер мен пікірлердің әр түрлілігіне құрметпен қарау, жеке тұлғалық, тұлға аралық және мәдениет аралық құзыреттіліктердің бар болуын ұйғарады; Оқушылар арасында бір біріне сыйластық пен суретшілер жұмысына құрмет көрсету
Пәнаралық байланыстар	Қазақстан тарихы, бейнелеу, сызу, геометрия.
АКТ қолдану дағдылары	Интернет ресурстарымен жұмыс істеу дағдыларын дамытады
Бастапқы білім	Сәндік қолданбалы өнер түрлері және қолданылатын тәсілдері мен техникасы.

Сабақтың барысы

Сабақ кезеңдері	Сабақтағы жоспарланған жаттығу түрлері	Ресурстар
1	2	3

<p>Сабақтың басы</p> <p>8 мин</p>	<p>Ұйымдастыру кезеңі</p> <p><i>Басқаларды үйрете жүріп біз өзіміз үйренеміз.</i></p> <p><i>Луций Анней Сенека</i></p> <p>Үй тапсырмасын тексеру:</p> <p>«Кір жаятын жіп»әдісі арқылы өз жұмыстарынан галерея жасайды</p> <p>«Теңгелер қоржыны»әдісі арқылы өткен тақырыптарға шолу жасалады</p> <p>Топтастыру:<i>Аудиаал Визуал Кинестетиктер</i></p> <p>Көз,қол суреттерінің қиындылары таратылады</p> <div data-bbox="486 660 949 840"> <p>Визуальный</p> <p>Аудиальный</p> <p>Кинестетический</p> </div> <p>Ой қозғау:</p> <p>«Жапон елінде»(Сөз құрақ әдісі)</p> <p>Жапон елінің сөйлеу дикциясын көрсетіңізші. Жапон әліпбиіндегі сөздер орнына өз әріптерімізді қойып шығамыз. Мұғалім әртүрлі қағазға жазылған жапон әріптерін тарқатады. Топ мүшелері сол әріптер арқылы не сөз шыққанын айтады.</p> <p>Осы әдіс арқылы тақырып ашылады</p> <div data-bbox="486 1131 670 1232"> </div> <p>Техника қауіпсіздік ережелеріне шолу жасалады:</p> <ul style="list-style-type: none"> • Жарқылдаған қос қылыш, <p>Қолға түссе жоқ тыныш</p> <div data-bbox="502 1332 702 1400"> </div> <ul style="list-style-type: none"> • Басқаға киін дейді,ал өзі киінбейді 	<p>Түрлі-түсті сурет қиындылары</p> <p>Слайд</p> <p>Слайд</p>
-----------------------------------	--	---

<p>Сабақтың ортасы 32 мин</p>	<p>Мағынаны тану. Бейнекөрсетілім және таныстырылым арқылы батик,гжель,хохлома бойынша туралы мағлұматтар алады</p> <p>https://www.youtube.com/watch?v=DNpwmYg68ZQ</p> <p>Батик –матаға сурет салу өнері</p> <p>Батик түрлері:</p> <ol style="list-style-type: none"> 1.Суық батик 2. Ыстық батик 3.Еркін жазу 4.Түйінделген батик <p>Батик сөзінің нақты анықтамасы жоқ, сөздің шығуы және матаға сурет салу-шығармашылық жұмыстардың ең қызықтысы болып табылады.</p> <p>Батик - матада сурет салудың түрлі тәсілдерінің жалпы атауы. Матаны бояу тәсілі ерте кездегі өркениеттен келе жатқан өнер.</p> <p>Хохлома- ағашқа салынған сәнді өрнек. Дәстүрлі хохлома өрнегі өсімдіктерді: қойбүлдірген мен шетен жидектері, бүршік атқан бұтақтарды бейнелейді.</p> <p>Гжель-керамика,фарфор,керамикалық бұйымдарды безендіру.Гжель-Гжелька өзені жағалауындағы ескі ауыл. елді-мекен атауы «күйген», «жкүйдіру» немесе «үйдіру» ,яғни «өртеу» ,»күйдіру» деген сөзден шыққан. Гжельде балшықтың түрлі сұрыптары XVII ғасырдың ортасынан бастап өндіріле бастаған.</p> <p>Тапсырма -2</p> <p><i>Сарамандық жұмыс: (шығармашылық тапсырмалар)</i></p> <p>«Визуаль» тобы (хохлома)</p> <p>«Бұтақшы»</p> <p>«Өсімдік ою»</p> <p>Ағаш қасыққа өрнек салу</p> <p>«Матрешка» өрнегін салу</p> <p>«Кинестетик» тобы (Батик, гжель)</p> <p>Түйінделген батик</p> <p>Гжель</p> <p>Суық батик</p> <p>Түйінделген батик (футболка)</p> <p>Сергіту сәті: «A-RAM-SAM-SAM-DANCE» (шапшаңдыққа)</p> <p>Ой толғаныс:</p>	<p>АКТ құралдары</p> <p>Слайд</p> <p>Оқулық, дәптер</p> <p>Слайд ,</p> <p>АКТ(PAINT)</p> <p>Гуашь</p> <p>Парақтар</p> <p>Постер</p> <p>Маркер</p> <p>Слайд</p>
-----------------------------------	---	---





	<p>I-топ «Қысқа және кеңейтілген сөйлемдер» әдісі</p> <p>Тақырыпқа байланысты қысқа және кеңейтілген сөйлемдер құрастырады</p> <p>II-топ «Ментальды карта » жасайды</p>	<p>АКТ</p> <p>Постер</p>
--	---	--------------------------

<p>Сабақтың соңы 3 мин</p>	<p>Кері байланыс: <u>Маған үш зат айт</u> Біз бүгін оқып үйрендік Біз жақсы жасай алдық Топ өте жақсы жасай алды</p>  <p>«Блоб» ағашы Үйге тапсырма: Батик, гжель, хохлома үлгісін жасау</p>	<p>Ст</p>
<p>Саралау – оқушыларға қалай көбірек қолдау көрсетуді жоспарлайсыз? Қабілеті жоғары оқушыларға қандай міндет қоюды жоспарлап отырсыз?</p>	<p>Бағалау – оқушылардың материалды меңгеру деңгейін қалай тексеруді жоспарлайсыз?</p>	<p>Денсаулық және қауіпсіздік техникасының сақталуы</p>
<p>Оқушылар техника, көркемдік тілді таңдау жұмыс кезеңдері бойынша және әр оқушының шығармашылық қабілеттері негізінде саралау іріктеледі</p>	<p>Әр топтың таныстырылымына сұраққа жауап беруіне қарай және қалыптастырылған критерийлер негізінде бағаланады</p>	<p>Денсаулық сақтау технологиялары. Сергіту сәттерімен белсенді іс-әрекет түрлері. Осы сабақта қолданылатын Қауіпсіздік техникасы ережелерінің тармақтары</p>

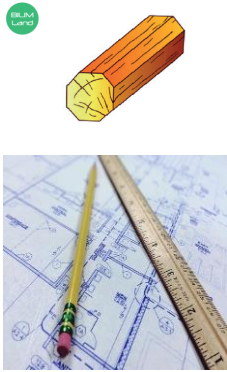

6-сынып «Дизайн және технология» бөлімі бойынша ағаштан бұйым жасау тақырып:

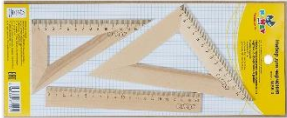
2.24 - кесте - Кеме жасауға арналған технологиялық атаулар, шарттары, құрал жабдықтар, графикалық кескін суреттері

№	Технологиялық бірізділігінің атауы	Технологиялық операциясының атауы	Операцияны орындаудың техникалық шарттары	Құрал – жабдықтар, материалдар	Графикалық кескін, сурет
	2	3	4	5	6

1					
1	Эскиз дайындау	Эскиз салу	эскизі салу	А4 қағазы, қарандаш	
3	Пішім бөлшектерін ің үлгілерін дайындау	Бұйымды салу	Бұйым бөлшектерін қажетті өлшемдерін тауып түсіру	Сызғыш, қарындаш, балта	
		реттеу	Керекті бойына келтіру кесу арқылы	қолара	
4	Ағашты дайындау	салу	Керекті өлшемдерін алу	қарандаш	
		сызу	Өлшеу сызу	Сызғыш, қарындаш	
		Кесу өңдеу	Өлшеу	Сызғыш, қарындаш	 

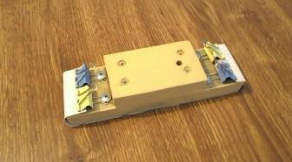
5		кесуге арналған белгілерді салу	Алдыңғы артқы бөліктерін	Қарандаш, қолара, қашау, балға	
		кесуге арналған бөлшектеріне келтіру	Оң жағы мен сол жақтарын аралау, түзету	Қолара, үстірік, қашау, балға, балта	 
		кесуге арналған бөлігінің сапасын тексеру	Алдыңғы бөлігі, артқы бөлігі	Қолара, егеу, зімпара қағазы	 

			Ішін ою	Балға, қашау, зімпара қағазы	 
6	Тазалау		Ішін тазалау	Зімпара қағазы	
7	Кемені бояу	Бояуға арналған құралдар	Ойылған бөлігі	Аквадель краскасы таспа	
		Бояуды кептіру			

8	Бұйымды аяқтау	Желкенді орналастыру	Бұрғымен бұрғылап, тесіп бекіту	Бұрғы, балға,	 
---	----------------	----------------------	---------------------------------	---------------	---

2.25 - кесте – Ағаш өңдеу барысында «Кеме жасау» сабағына тақырыптық жоспар

Ұзақ бөлімді жоспар бөлімі: Бөлім 3 А Дизайн және технология		Мектеп: № 5 мектеп	
Күні:		Мұғалім аты-жөні: Абенов Еркебай	
Сынып: 7		Қатысқандар саны:	Қатыспағандар саны:
Сабақ тақырыбы:		Заманауи мектептерінде еңбекке баулу мен тәрбиелеуді ұйымдастыру арқылы шығармашылық идеяларын бейнелеу	
Сабақ негізделген оқу мақсаты (мақсаттары)			
Сабақ мақсаттары:		Білімділік: Қолөнер, ағаштан бұйымдарын жасау ұғымын қалыптастыру, Дамытушылық: Шығармашылық іскерлігін дамыту, жұмыс істеу дағдыларын қалыптастыру. Тәрбиелік: қолөнеріне, шеберлікке деген қызығушылығына тәрбиелеу	
		Оқушылардың дағдылары	Оқушылардың бағалау критерийлері

Оқушылардың жетістіктерімен критерийлері	Біліп, түсініп және қолдану	Қолөнер түрлері туралы түсінікке ие болу
Құндылықтарды дарыту	Оқушылардың ұлттық құндылықтарын, қолөнер бұйымдары туралы білім беру.	
Тілдік мақсат	Ағаш-дерево-wood Шебер-мастер-master Құралдар-инструменты-tools	
Пәнаралық байланыстар	Сызу, бейнелеу, геометриясы	
Сабақтың әдістері	Ой толғану, түсіндіру, ұжыммен жұмыс, сұрақ - жауап, зерттеу, қайтып айту, жүйелеу, сарамандық жұмыс өткізу	
Сабақтың көрнектері	Презентация, суреттер, дайын суреттер, мақал - мәтелдер, технологиялық карта, бағалау көрсеткіштері	
Бастапқы білім	Дизайн және технология	
Сабақтың барыстары		
Сабақтың жоспарланған кезеңі	Сабақтағы жоспарланған іс-әрекет жұмыстары	Ресурстар
1	2	3
Сабақтың бастамасы	<p>1) Оқушылармен амандасу. 2 мин Кезекшіні анықтап, сабаққа қатысуды бақылау. Проблемалық жағдайларды шешу (жұмыс киімін, қажетті құралдарды болмауын т.б.)</p> <p>2) Үй тапсырмасын сұрақ-жауап өткізу арқылы сұрап алу. 4 мин</p> <p>1. Қолөнер дегеніміз не? 2. Қолөнердегі бұйымдар туралы не білесіңдер? 3. Бейнелеу деген не? 4. Ағаштардың қандай түрлерін білесіңдер?. 5. Ағаштан қандай бұйымдар жасауға болады? 6. Ағашты өңдейтін құралдар туралы не білесіңдер?</p> <p>3) Жаңа сабақты түсіндіру 12 мин Ағашты өңдеу әдістері: Заманауи әр түрлі бұйымдар өндірісінде ағаш құрылыс</p>	<p>суреттер</p> <p>суреттер</p>

	<p>материалы ретінде қолданылады. Бүгінгі таңда ағаш өңдеудің үш түрі бар:</p> <ul style="list-style-type: none"> • Бөлу дегеніміз ағашты астық бағытына бөлу процесі. Бөлу кезінде кескіндері мен өлшемдері көрсетілген дайындамаларға қол жеткізу мүмкін емес. • Қысыммен - бұл өңдеу әдісі ағаш пен ағаштан жасалған материалдардың пластикалық деформациясына негізделген, оған иілу, престеу және бұрау арқылы қол жеткізіледі. • Кесу - бұл ағашты механикалық өңдеудің ең кең тараған түрі, онда материал дайындамаларға бөлінеді немесе оның бір бөлігі алынып, кескіндері мен өлшемдері көрсетілген өнімдерді алады. <p>Жону қашау - дайындаманың цилиндрлік бетін туралайды.</p> <ul style="list-style-type: none"> • Тырма қашау - өнімді ойықтармен және тәуекелдермен безендіреді және безендіреді. • Ілмек қашау - ағаш кесіндісіндегі қуыстарды ұнтақтайды 	суреттер
1	2	3
Сабақтың ортасы	<p>1) Сергіту сәті Жұмбақтың жауабын табу.</p> <p>1. Діңі жұмсақ болса да, Тіп - тік шырқап өседі. Осы ағашпен ауланы Көгалдандырар көшені (терек)</p> <p>2. Екі мың жыл жасайды, Үлкен жасыл қол шатыр,</p> <p>3. Аршып алып қабығын, адамдар себет өреді. Шырынын оның бүкіл ел «ем» деп ішіп келеді (қайың)</p>	суреттер





	<p>4. Бұл ағаш өссе далада. Жаңбырда болар сая да. (емен)</p> <p>5. Канада елі туында, Жапырағы салынған. Тазартады ауаны, Бойына тартып қалың шаң. (үйеңкі)</p> <p>6. Ақ шатырлы бір қала Суда жүзіп жүр дара. (кеме)</p> <p>2) <i>Сарамандық жұмыс</i> <i>Кіріспе нұсқау</i> Ағаш өңдеу барысында Кеме жасау нұсқасы Жұмыс барысы</p> <p>1. Керекті құрал – жабдықтар дайындалады; 2. Ағаш пен қолара; 3. Ағаштың кесетін жерлерін белгілеу; 4. Ағашты ою, кесу; 5. Әрлеу жұмыстары 6. Кептіріп қою.</p> <p>Қорытынды: Жұмыс орнын жинастыру керек. Құрал-жабдықтарды орындарына қою керек.</p>	<p>Нұсқау карта</p>
--	---	---------------------

<p>Сабақтың соңы</p>	<p>1) <i>«Сиқырлы сандар»</i> ойыны арқылы сабақты қорытындылау</p> <p>1. Қолөнер шеберлері денегіміз кімдер? 2. Көркемдеп өңдеу арқылы бұйымды қалай өңдеуге болады? 3. Ағашты өңдеу құрал- саймандарының атаулары?</p> <p>2) <i>Оқушыларды бағалау.</i></p>	
----------------------	---	--

	«Смайлық жұлдызшалар» арқылы бағалап. Оқушылардың алған бағаларын атау керек, сынып журналына қою.	
	4) Үйге тапсырма 1 Ағашты көркемдеп өңдеу түрлері оқып келу.	
Саралау – шәкірттерге қандай және қалай қолдау көрсетуге жоспарыңыз бар? Қабілеті жоғары болып келетін оқушыларға қандай міндет қоюды жоспарлап отырсыз?	Бағалау – оқушылардың материалды меңгеру деңгейін қалай тексеруді жоспарлайсыз?	Денсаулық және де қауіпсіздік техникасының сақталуы
Қызығушылығын ояту . Ағаштан жасалған бұйымдар (Суреттер)	Қызығушылығын ояту, көрнекілік, сұрақ – жауап.	Жұмыс істеген орындарын жұмыс аяқталғаннан кейін тазалау.
Сабақ бойынша рефлексия	1 Сабақ мақсаттары дұрыс қойылды. 2 Оқушылар оқу материалын толық меңгеріп игерді. 3 Сабақ уақыты тиімді пайдаланылды. 4 Сабақ жоспарларынан ауытқулар болған жоқ.	
<p>Жалпы баға</p> <p>Сабақтың жақсы өткен екі кезеңі</p> <p>1 Оқушыларға ағаштан жасалған бұйымдардың түрлері</p> <p>2 Қолөнер бұйымдарын өңдеуге қызығушылықтарының артуы</p> <p>Сабақты жақсартуға не ықпал ете алады</p> <p>1 Бұйымды қолөнер шеберлері арқылы өңдеуі</p> <p>2 Оқушылардың өздерінің істеген бұйымы</p> <p>Барлық оқушылар сабаққа зейін қойып тыңдады.</p>		

2.26 - кесте Ағаштан ойыншық жасаудың технологиялық картасы

№	Жұмыс реті	Нобайы	Құрал- жабдықтар, материалдар
---	------------	--------	-------------------------------

1	Ағашты ойыншық жасауға дайындау		Ағаш бөлігі
2	Ағашты ойыншық жасауға дайындау		Ағаш бөлігі
3	Ағашты ойыншықтың дөңгелегін жасауға дайындау		Ағаш бөлігі
	Ағашты ойыншықтың дөңгелегін жасауға дайындау		Ағаш бөлігі
5	Дайын көлік бұйымы		Ағаш жасалған көлік

2.27 - кесте – Қысқа мерзімді сабақ жоспары

Ұзақ бөлімді жоспар бөлімі: Бөлім 3 А Дизайн және технология	Мектеп:	
Күні:	Мұғалім аты-жөні: Салденбеков Алмаз	
Сынып: 7	Қатысқандар саны:	Қатыспағандар саны:
Сабақ тақырыбы:	Заманауи мектептерінде еңбекке баулу мен тәрбиелеуді ұйымдастыру арқылы шығармашылық идеяларын бейнелеу	
Сабақ мақсаттары:	Білімділік: Қолөнер, ағаштан бұйымдарын жасау ұғымын қалыптастыру, Дамытушылық: Шығармашылық іскерлігін дамыту, жұмыс істеу дағдыларын қалыптастыру. Тәрбиелік: қолөнеріне, шеберлікке деген қызығушылығына тәрбиелеу	
Жетістік критерийлері	Дағдылар	Бағалау критерийлері
	Білу, түсіну және қолдану	Қолөнер түрлері туралы түсінікке ие болу
Құндылықтарды дарыту	Оқушылардың ұлттық құндылықтарын, қолөнер бұйымдары туралы білім беру.	
Тілдік мақсат	Ағаш-дерево-wood Шебер-мастер-master Құралдар-инструменты-tools	
Пәнаралық байланыстар	Сызу, бейнелеу, геометрия	
Сабақтың әдісі	Ой толғау, түсіндіру, ұжыммен жұмыс, сұрақ - жауап, зерттеу, қайталау, жүйелеу, сарамандық жұмыс	
Сабақтың көрнекілігі	Презентация, суреттер, дайын суреттер, мақал - мәтелдер, технологиялық карта, бағалау көрсеткіштері	
Бастапқы білім	Дизайн және технология	

Сабақтың барысы



1	2	3
Сабақтың жоспарланған кезеңдері	Сабақтағы жоспарланған іс-әрекет	Ресурстар
Сабақтың басы	1) Оқушылармен сәлемдесу. 2 мин Кезекшіні анықтау, сабаққа қатысуды бақылау. Проблемалық	суреттер





	<p>жағдайларды шешу (жұмыс киімін, қажетті құралдарды әкелмеуін т.б.)</p> <p>2) <i>Үй тапсырмасын</i> сұрақ-жауап арқылы сұрап алу. 4 мин</p> <p>1. Қолөнер дегеніміз не?</p> <p>2. Қолөнердегі бұйымдар туралы не білесіңдер?</p> <p>3. Бейнелеу деген не?</p> <p>4. Ағаштардың қандай түрлерін білесіңдер?.</p> <p>5. Ағаштан қандай бұйымдар жасауға болады?</p> <p>3) <i>Жаңа сабақты түсіндіру</i> 12 мин</p> <p>Ағашты өңдеу әдістері: Заманауи әр түрлі бұйымдар өндірісінде ағаш құрылыс материалы ретінде қолданылады. Бүгінгі таңда ағаш өңдеудің үш түрі бар:</p> <ul style="list-style-type: none"> - Бөлу дегеніміз ағашты астық бағытына бөлу процесі. Бөлу кезінде кескіндері мен өлшемдері көрсетілген дайындамаларға қол жеткізу мүмкін емес. - Қысыммен - бұл өңдеу әдісі ағаш пен ағаштан жасалған материалдардың пластикалық деформациясына негізделген, оған иілу, престеу және бұрау арқылы қол жеткізіледі. 	Суреттер
1	2	суреттер 3
	<p>Жону қашау - дайындаманың цилиндрлік бетін туралайды.</p> <ul style="list-style-type: none"> -Тырма қашау - өнімді ойықтармен және тәуекелдермен безендіреді және безендіреді. -Ілмек қашау - ағаш кесіндісіндегі қуыстарды ұнтақтайды 	

2. Көркемдеп өңдеу арқылы		
4) Үйге тапсырма	1 Ағашты көркемдеп өңдеу түрлері оқып келу.	
Саралау – оқушыларға қалай қолдау көрсетуді жоспарлайсыз? Қабілеті жоғары оқушыларға қандай міндет қоюды жоспарлап отырсыз?	Бағалау – оқушылардың материалды меңгеру деңгейін қалай тексеруді жоспарлайсыз?	Денсаулық және қауіпсіздік техникасының сақталуы
<i>Қызығушылығын ояту.</i> Ағаштан жасалған бұйымдар (Суреттер)	Қызығушылығын ояту, көрнекілік, сұрақ – жауап.	Жұмыс істеген орындарын жұмыс аяқталғаннан кейін тазалау.
Сабақ бойынша рефлексия	1 Сабақ мақсаттары дұрыс қойылды. 2 Оқушылар оқу материалын толығымен меңгеріп игерді. 3 Сабақ уақыты тиімді пайдалнылды. 4 Сабақ жоспарынан ауытқулар болған жоқ.	
<p>Жалпы баға</p> <p>Сабақты жақсы өткен екі кезеңі</p> <p>1 Оқушыларға ағаштан жасалған бұйымдардың түрлері</p> <p>2 Қолөнер бұйымдарын өңдеуге қызығушылықтарының артуы</p> <p>Сабақты жақсартуға не ықпал ете алады</p> <p>1 Бұйымды қолөнер шеберлері арқылы өңдеуі</p> <p>2 Оқушылардың өздерінің істеген бұйымы</p> <p>Барлық оқушылар сабаққа зейін қойып тыңдады.</p>		

2.28 - кесте – Ыдыс -аяқ жасаудың технологиялық картасы

№ р/р	Жұмыс жасау реттілігі	Графикалық кескіні (эскиз)	Құрал-жабдықтар
1	2	3	4
1	Қымыз тостағын дайындау үшін оған ағаш дайындаймыз		Қымыз тостағы, қашау, шынар ағашы

2	Қымыз тостағын ойып дайындаймыз		Қымыз тостағы, қашау, шынар ағашы
3	Қашаумен қымыз тостағының сыртын дайындаймыз		Қымыз тостағы, қашау, шынар ағашы
4	Қашаумен қымыз тостағын ойып дайындаймыз		Қымыз тостағы, қашау, шынар ағашы
5	Қашаумен қымыз тостағын ойып керексіз ағаштарын тазалап ойылуы		Қымыз тостағы, қашау, шынар ағашы

	Қымыз тостағын ойып ою-өрнек саламыз		Қымыз тостағы, қашау, шынар ағашы
6	Дайын бұйым қымыз тостағы		Қымыз тостағы
7	Қымыз құятын ожауды ағаштан ойып жасау		Қашау, шынар ағашы
8	Қымыз тостағы, ожау, кестелер		Дайын бұйымдар
9	Дайын бұйым		Қымыз тостағы, кестелер, ожау

«Ағаштан бұйым жасау» сабағының жоспары

2.29 - кесте – Сабақ жоспары

<i>Сабақ : Ағаштан бұйым жасау. Ұлттық ағаш бұйымдардың тарихымен таныстыру.</i>		<i>Мектеп:</i>	
<i>Күні:</i>		<i>Мұғалімнің есімі:</i>	
<i>Сынып: 8 «А»</i>		<i>Қатысқандар саны: 11</i>	<i>Қатыспағандар: 1</i>
<i>Сабақ тақырыбы:</i>		7.2.2.1 Заманауи технологиялық машиналардың құрылысына және жұмыс барысына сипаттама бере отырып, конструкциялық, табиғи және жасанды материалдарды өңдеу операцияларын орындайды	
<i>Сабақ мақсаттары</i>	<i>Барлық оқушылар:</i>		
	Тәрбиелік : Оқушыларды еңбекке баулу, ұлттық қол өнерге үйрету, ұлтын, отанын сүйюге тәрбиелеу. Дамытушылық мақсаты: Оқушылардың икемділігін, іскерлігін, шеберлігін жетілдіру.		
	<i>Оқушылардың басым бөлігі:</i>		
	Тақырыптың маңызы туралы дәлелдеп айтып бере алады.		
	<i>Кейбір оқушылар:</i>		
	Білімді сыныптастарына түсіндіріп оқулықтан тыс ресурстар қоса алады.		
<i>Жұмыстың өзектілігі</i>	<i>Қазіргі кездегі руқани жаңғырту бағдарламасы аясында оқушыларға қымыз табағының тарихын насихаттап жеткізу</i>		
<i>Ресурстар</i>	Оқулық, суреттер, топқа бөлуге арналған кеспе қағаздар және әртүрлі заттар, топтық тапсырмалар, кері байланыс, стикер.		
<i>Әдіс – тәсілдер</i>	Сұрақ-жауап, әңгімелеу, түсіндіру, ойын, көрнекілік. Рефлексия.		
<i>Пәнаралық байланыс</i>	Экология, қазақ тілі, тарих.		

Сабақ барысы

<i>Жоспарланған уақыт</i>	<i>Жоспарланған жаттығулар (төменде жоспарланған жаттығулармен қатар, ескертпелерді жазыңыз)</i>
<i>Басталуы 5 минут</i>	<i>Сабақтың түрі: Аралас сабақ Сабақтың басында. Ұйымдастыру кезеңі Берілген уақыт 5 минут 1) Оқушылармен сәлемдесу. Кезекшіні анықтау, сабаққа қатысуды бақылау. Проблемалық жағдайларды шешу (жұмыс киімін, қажетті құралдарды әкелмеуін т.б.) 2) Үй тапсырмасын сұрақ-жауап арқылы сұрап алу. 1 Оюдың төрт құпиясы туралы не білеміз? 2 Ою-өрнек сөзі қай тілден аударылған? 3 Оюларды қай бұйымдарда қолданады?</i>
<i>Ортасы 20 минут</i>	<i>Шебер ең алдымен ағашты таңдау, дайындау, сақтау сияқты шараларды дұрыс меңгеру қажет. Су ағашты бабымен кептіру үлкен жауапкершілікті талап етеді. Ол үшін</i>

ағаштың қабығын аршып, егер ағаш диаметрі 10-15 см жуан болса, онда құрғақ лапастың астына ағаштың жуан жағын жоғары қаратып, тігінен тұрғызып қойып кептіреді. Көлденең кесіндісіне сыр жағып, кесілгенжерінен бір-екі елідей шегіне сым темірімен буып, бұрап қойған дұрыс.

Ағашты өңдеп, одан әртүрлі бұйым жасайтын адамдардың ағаш ұстасы, ағаш шебері, ағаш оюшы, кәсібінің ыңғайы т.б. қарай, балташы, үйші, ерші, музыка аспабын жасаушы т.б. атай береді. Шебердің жұмыс істейтін орнын шеберхана деп атайды. Шеберхана әрі кең, әрі жарық жеткілікті түсетін бөлмеге орналасқаны жөн. Жарық күні бойы біркелкі түсу үшін шеберхананың терезелері солтүстік жақта болғаны дұрыс. Шеберханада ылғалды температуралық режим тұрақты болуы шарт.

Құрал-саймандар. Кез-келген жұмысты бастар алдында құрал-сайманды сайлап алған жөн. Қажет құрал-жабдық болмаса құр қолымен ешқандай жұмыс атқаруға болмайды. Ертеректе бір әдемі бұйымды көріп біреу: «Мынаны әлгі атақты найман ұста жасаған екен ғой», — депті. Сонда екінші біреу тұрып: «Бұйымды найман жасамайды, сайман жасайды», — деген екен. Сондықтан ағаш шебері алдын-ала құрал-саймандар әзірлеп алу керек. Сол жабдықтар арқылы ағаш ұсталарының атқаратын негізгі жұмыстары мыналар: кесу, шабу, қиын, жөну, ою, керту, оймыштау, қырнау, қыру, тесу, сүргілеу, тілу, қару, баяу, жылтырату, сырлау, шегелеу, желімдеу т.б.

Ағаш өңдеу. Ағаш – адам баласы жер бетінде пайда болған кезде ең алғаш тұтылған материалдың бірі болып саналады. Қазіргі ғылым мен техниканың қарыштап өскен заманында біздің күнделікті өмірімізде ағаштың алатын орны зор, маңызды материал. Ежелгі Римның тарихшысы әрі жазушысы Танил: «Байырғы германдықтардың емен мен қарағай киелі ағаш, оларда бүкіл тіршілікиелерінің жаны мекендейді», — деп сенгендігін жазады. Сол сияқты қазақта да ағашты бей-берекет кесуге тиым салатын көптеген ғалымдар бар. Тере берсек, ағашты киелі санайтын осы тектес ырым бар. Осыдан барып ерте кезден-ақ адамзат санасында экологиялық тепе-теңдікті сақтауға ұмтылушылық табиғатты аялау, қорғау сияқты ізгі ниеті болғандығын байқаймыз.

Мінекей, халқымыздың ағаштың әртүрлі қасиеттерін жоғары бағалап, одан тұрмыста тұтынатын әртүрлі бұйымдар жасап: «Әкеден мал қалғанша тал қалсын», «Бабын тап та бақ өсір» деген нақыл сөздерді

	<p>бекер айтпаған. Ағаш шеберлері ағаштың ерекшеліктерін әр ағашқа тән қасиеттерін жақсы білу шарт. Олар ағаштың: қаттылығы, салмағы, тығыздығы, иілгіштігі, серпінділігі, түсі, дәмі, тұтқырлығы, жарылғыштығы, шайырлығы, дыбыс өткізгіштігі т.б.</p> <p>Музыка аспаптары дыбыс өткізгіштік қасиеті жоғары ағаштардан жасайды. Ондай ағаштарды шеберлер тілімен «Шешен ағаштар» деп атайды. Ағаштардың ішіндегі ең шешені, сөйлегіші, қарағай деп санайды шеберлер. Қарағайдан домбыраны тұтас шауып та жасайды немесе басқа ағаштан шабылған домбыраның қақпағын міндетті түрде қарағайдан салады.</p>	
<i>Сергіту сәті</i> <i>2 минут</i>	<i>Сергіту сәті:</i> <i>Оқушыларды орынынан тұрғызып көз, аяқ қол жаттығуларын жасату</i>	
<i>Аяқталуы</i> <i>20 минут</i>	<i>Оқушылардың жас ерекшелігін ескере отырып, жеңіл түрдегі шашбау жасауды үйрету және оны күнделікті қолданысқа енгізу.</i>	
<i>Үйге тапсырма:</i> Ағаштан шығармашылық бұйым жасау, сызба дайындау.		
<i>Саралау – Сіз қосымша көмек көрсетуді қалай жоспарлайсыз? Сіз қабілеті жоғары оқушыларға тапсырманы күрделендіруді қалай жоспарлайсыз?</i>	<i>Бағалау – Оқушылардың үйренгенін тексеруді қалай жоспарлайсыз?</i>	<i>Пәнаралық байланыс</i> <i>Қауіпсіздік және еңбекті қорғау ережелері АКТ-мен байланыс</i> <i>Құндылықтардағы байланыс</i>
<i>Рефлексия</i> Сабақ / оқу Мақсаттары шынайы ма? Бүгін оқушылар не білді? Сыныптағы ахуал қандай болды? Мен жоспарлаған саралау шаралары тиімді болды ма? Мен берілген уақыт ішінде үлгердім бе? Мен өз жоспарыма қандай түзетулер енгіздім және неліктен?	<i>«Менің көңіл-күйім баспалдағы»</i> Оқушылар стикерлерге өз есімдерін жазып (немесе смайликтің суретін салып) тақтада салынған баспалдақтардың біріне жабыстырады. Баспалдақтар «Керемет!», «Өзіме сенімдімін!», «Жақсы», «Жаман емес», «Маған көмек керек!», «Білмеймін», «Нашар» деп аталады.	
<i>Қортынды</i>	Қазақ халқының ағаш өнері ғасырлар бойы дамып келе жатқан халық мәдениетінің айнасы. Ол талай кезеңнен өтіп, түрленіп, жаңарып, атадан балаға мұра ретінде келеді. Зерттеу жұмысымды қорытындылай келе көптеген басылымдар мен әдебиеттер арқылы біраз деректерге	

	<p>көз жеткіздім. Қазақ халқының ағаш өнері шеберлігімен 1992 жылдан бері айналысып келе жатқан ауданымыздың тұрғыны Д. Дүйсенбковпен кездесіп, оның ағаштан жасаған бұйымдарының жасалужолдары жайлы таныстым. Ағаштан әртүрлі тұрмыста қолданылатын үй тұрмысында пайдаланатын сандық, келі, келсап, бесік, музыка аспаптары домбыра, қыл қобыз т.б. ағаштан жасалған бұйымдар жасаған.</p> <p>Елбасымыз айтқандай: «Мәдени мұра» ұлттың рухани болмысы – оның мәдениеті өнері тарихында ғасырлар бойы жинақталған мұралары болса, осының бәрінің басын қосып, қорғап, сақтап, ғылыми жағынан талдап, насихаттайтын, келешек ұрпаққа аманат ететін – бұл мектеп. Ұлттық құндылығымызды жойылып кетпей, сақтап қалсақ, ата-баба дәстүрін қадірлей білейік дегім келеді.</p>
--	--

6-7 сыныптарға қыз балаларға «Тоқыма» үйірмесінде қолөнер сабақтарын ұйымдастыру технологиясы

Оқушылардың шығармашылық қабілеттерін дамыту шығармашылық жұмыстар, жобалар, проблемалық, ойын жағдайлары және т.б. арқылы оқу-танымдық процесті ұйымдастыруда шығармашылық элементтерін қолдану нәтижесі болып табылады. Білім алушылардың көпшілігі бұрын алған білімдерін жеке-жеке және жаңа жағдайдағы дағдыларды, болашақ мамандық ретінде пәнге деген оң көзқарасты ауыстыра алады.

Білім алушылармен жеке жұмыс, әдетте, шығармашылықты дамытудың бастапқы кезеңі және шығармашылық топтарды құрудың алғышарты болып табылады. Бұл мұғалімнің, аға жолдастарының басшылығымен кейбір балалар модельдеумен, дизайнмен, қолданбалы шығармашылықпен айналыса бастайды, технология мен технологияға қатысты кейбір мәселелерді терең зерттейді, әртүрлі құрылғылар, Құрылғылар, сәндік-қолданбалы бұйымдар, Көрнекі құралдар және т.б. болашақта оларға осы жұмысқа қызығушылық танытқан басқа оқушылар қосылады. Оқушылар тобының белгілі бір салаға деген осындай ортақ қызығушылығының пайда болуы және олардың бірлесіп, бірлесіп жұмыс істеуге деген ұмтылысы, мұғалімнің уақтылы қолдауы үйірмені ұйымдастыруға әкеледі.

Оқушылармен жеке жұмыс үйірмеде оқыған балалар одан «өскен» жағдайларда да орын алады, бірақ мұғалімнен кеңес ала отырып, оларды қызықтыратын тақырып бойынша өз бетінше жұмыс істейді.

Оқушының шығармашылық өсуін бақылау, жетістіктер мен қателіктерді талдау, сонымен қатар әрі қарайғы жұмыстың оңтайлы бағыттарын анықтау үшін мұғаліммен бірге барлық жеке жұмыстарды арнайы жеке есепке алу дәптеріне жазған жөн.

Мектеп оқушыларының шығармашылығын ұйымдастырудың негізгі топтық формасы-бұл үйірме-белгілі бір салаға жалпы қызығушылық танытатын және осы бағытта практикалық қызметпен айналысуға тырысатын студенттердің ерікті бірлестігі. Үйірме-бұл оқушылардың күштерін сынау және шығармашылық ойлауды, бейімділіктер мен қабілеттерді дамыту орны ғана емес, сонымен қатар ортақ мүдделермен біріктірілген балалар тобы. Үйірмедегі сабақтар жүйелілікпен, мерзімдердің ұзақтығымен және жұмыстың белгілі бір бейінімен сипатталады. Үйірмелер желісінің дамуы және белсенділіктің артуы олардың базасында неғұрлым ірі бірлестіктер құру қажеттігіне алып келеді.

Бұл білім алушыларға (негізінен жоғары сынып оқушыларына) ғылыми, техникалық және сәндік-қолданбалы өнер үшін кең мүмкіндіктер бере алады.

Сыныптан тыс жұмыстар оқушылардың жеке қабілеттерін дамытуға айтарлықтай ықпал етеді, олардың міндетті бағдарламалардан тыс білім мен дағдыларды игеруге деген ұмтылысын тудырады. Сабақтар балаларды Дағдылар мен дағдылармен қаруландырып қана қоймайды, сонымен қатар олардың жасаушының Күшін түсінуге көмектеседі. Олар шығармашылық белсенділікті оятады, өнім технологиясына өзгерістер енгізуді, өз жоспарларын жүзеге асыруды үйретеді. Нәтижесінде, әрбір кестеленген зат өзінің жеке ерекшелігіне ие. Балалар фантастика үшін таусылмайды, олар үлкен рухани жылулықпен жасалған заттарға жатады, оларды жасау өте қызықты және қуанышты, өйткені қиялдың өмірге деген ұмтылысы шынайы негіз және шығармашылықтың қозғаушы күші болып табылады.

Қолөнер сабақтарында шығармашылық қабілеттерін дамытуға қолайлы жағдайлар

Әр түрлі материалдарды өңдеудің техникалық әдістерін игере отырып, балалар экспрессивті құралдарды және ежелгі халық шеберлерінің шығармаларының бейнелі-сюжеттік мазмұнын игереді. Дизайн, модельдеу, Дағдылар мен дағдылардың халықтық өнері туралы білімнің барлық жиынтығын игеру ерте балалық шақтан бастап, тұрмыстық мақсаттағы халық шығармашылығымен қоршалған. Модельдеу мен орналасудың қолданбалы өнерін зерттеу процесінде оқушылардың эмоционалды және эстетикалық тәжірибесін байыту олардың геометриялық және стильдік бейімділікпен көркем шығармашылығын дамытуға ықпал етеді. Дизайн тәжірибесін қалыптастыру әдістемесі дизайн, модельдеу және орналасу өнерінің шығармашылық принциптеріне негізделген.

Сәндік-қолданбалы өнер балалардың көркемдік білімінде үлкен рөл атқарады. Модельдеу және макет жасау шығармашылықтың бір түрі ретінде, оның ең көп таралған түрлерінің бірі ретінде, әсіресе баланың қабылдауы үшін

қол жетімді; оның сұлулығы мен табиғилығы табиғатқа деген сүйіспеншілікті, өз Отанының тарихы мен мәдениетіне деген қызығушылықты оятады.

Әлеуметтік-мәдени ортаның өзгеруі қосымша білім берудің жаңа міндеттерін, әр түрлі жастағы балаларды оқыту мен тәрбиелеудің формалары мен әдістерін, баланың шығармашылық тұлғасының дамуына, оның қазіргі өмірге бейімделуіне оңтайлы жағдай жасауды талап етеді.

Жалпы білім беретін мектептерде шығармашылық қабілеттерін табысты дамыту үшін қолданбалы өнер мұғалімдері балалармен сыныптан тыс және мектептен тыс үлкен жұмыстар жүргізеді.

Әр түрлі композициялар мен нысандардың қолөнері бойынша факультативті сабақтар әңгімелер, дәрістер, баяндамалар, үйірмелер мен факультативтерге жетекшілік етеді.

Мұражайларға, көрмелерге, суретшілер шеберханаларына экскурсиялар өткізу; мектеп көрмелерін ұйымдастыру (ежелгі шеберлердің жұмыстарының репродукциялары), әртүрлі мерекелерге мектепті безендіру.

Сыныптан тыс жұмыстар сынып сабақтарымен бірдей міндеттер қояды. Әр түрлі нысандар мен композициялардың қолөнері бойынша балалармен сыныптан тыс жұмыстардың барлық түрлерінің маңызды міндеті-оқушылардың шығармашылық дамуы, оқушылардың әдемі туралы білімі мен идеяларын кеңейту және тереңдету, қоршаған шындықтағы сұлулықты түсіну және сезіну қабілетін дамыту.

Баланы еңбекке тәрбиелеу тәрбие түрлерінің бірі ретінде отбасы мен мектепте Еңбек міндеттері туралы қарапайым идеяларды қалыптастырудан басталады. Еңбек адамның психикасы мен адамгершілік идеяларын дамытудың қажетті және маңызды құралы болды және болып қала береді. Еңбек қызметі мектеп оқушылары үшін табиғи физикалық және интеллектуалдық қажеттілікке айналуы керек.

Еңбек тәрбиесі оқушылардың кәсіби (техникалық) дайындығымен тығыз байланысты. Кәсіптік (техникалық) білім беру заманауи техниканың, технологияның және өндірісті ұйымдастырудың негіздерін білуді қамтамасыз етеді; оқушыларды жалпы еңбек білімі мен дағдыларымен қаруландырады; еңбекке шығармашылық қатынасты дамытады; мамандықты дұрыс таңдауға ықпал етеді. Осылайша, кәсіптік техникалық білім беру еңбек тәрбиесінің негізі болып табылады.

Жалпы білім беретін мектеп жағдайында оқушыларды еңбекке тәрбиелеудің мынадай міндеттері шешіледі:

- оқушылардың өмірдегі ең жоғары құндылық ретінде еңбекке оң көзқарасын, еңбек қызметінің жоғары әлеуметтік уәждерін қалыптастыру;
- білімге деген танымдық қызығушылықты дамыту, шығармашылық жұмысқа деген қажеттілік, білімді практикада қолдануға ұмтылу;
- жоғары моральдық қасиеттерді, еңбексүйгіштікті, борыш пен жауапкершілікті, мақсаткерлік пен іскерлікті, адалдықты тәрбиелеу;

- оқушыларды әртүрлі еңбек дағдыларымен және дағдыларымен қаруландыру, ақыл-ой және дене еңбегі мәдениетінің негіздерін қалыптастыру.

Еңбек тәрбиесінің мазмұны аталған міндеттермен, сондай-ақ бірқатар шаруашылық-экономикалық факторлармен, ауданның, қаланың өндірістік жағдайларымен, мектептің мүмкіндіктері мен дәстүрлерімен және т.б. анықталады.

Оқушының оқу жұмысына психикалық және физикалық жұмыс кіреді. Ақыл-ой еңбегі ең қарқынды, үлкен күш-жігерді, шыдамдылықты, табандылықты қажет етеді. Күнделікті ақыл-ой жұмысының әдеті барлық жұмыс түрлері үшін өте маңызды.

Мектеп бағдарламаларымен оқу шеберханаларында және мектеп жанындағы учаскеде еңбекке оқыту сабақтарында дене еңбегі көзделген. Дене еңбегі процесінде балалардың адамгершілік қасиеттерін, ұжымшылдықты, өзара көмек көрсетуді, адамдарға және олардың қызметінің нәтижелеріне құрмет көрсету үшін жағдайлар жасалады.

Әлеуметтік пайдалы еңбек бүкіл ұжым мүшелерінің және әр баланың жеке мүдделері үшін ұйымдастырылады. Оған мектепте және үйде өзіне-өзі қызмет көрсету бойынша еңбек (сыныпты, мектеп аумағын тазалау, үйдегі тұрмыстық еңбек, екпелерді күту және т.б.), мектеп демалысы кезінде егістіктердегі жазғы жұмыс, Мектеп құрылыс отрядтарындағы, мектеп орманшылықтарындағы жұмыс, Тимуров жұмысы кіреді.

Біз әдемі үйлерде өмір сүру, жаңа материалдарды бақылау және мүмкін болса, үйімізге үнемі жаңалықтар енгізу рахатынан бас тартуға ешқашан келіспейміз. Бұл дегеніміз, дизайнға деген қажеттілік әрдайым болады және онымен бірге кез-келген дизайнды бейнелейтін модельдер мен макеттерді құрастыруға және жасауға қабілетті мамандарға деген қажеттілік болады. Сондықтан бағдарламаның мақсаты келесідей:

-Сәндік-қолданбалы шығармашылықпен танысу арқылы, түрлі қолөнер технологияларында аксессуарлар жасауды пайдалана отырып, оқушының жеке тұлғасын шығармашылық өз ойын білдіру және өзін-өзі тану қабілетін дамыту;

Бұл мақсатқа жету үшін келесі міндеттер көмектеседі:

- Оқушыларды адамгершілік және көркем-эстетикалық тәрбиелеу.
- Оқушылардың шығармашылық қабілеттерін анықтау және дамыту.
- Дарынды және талантты балаларды қолдау.
- Объектілердің көркемдік құрылысын зерттеу;
- Эстетикалық талғамды, адам мен айналадағы заттардың үйлесімін, шығармашылық қиял мен қиялды дамыту.

Сәндік-қолданбалы өнер мәдениеттің ажырамас бөлігі болып табылады, ол бір жағынан халық шығармашылығына тамырлайды, екінші жағынан қазіргі қоғамның қажеттіліктеріне сәйкес үнемі дамып, жетілдіріліп отырады.

Сәндік-қолданбалы шығармашылықпен айналысатын балалармен сабақтың негізгі тәрбиелік міндеті-балалардың шығармашылық және еңбек белсенділігін дамыту, олардың сұлулықты құруға деген ұмтылысы.

Оқушылардың шығармашылық қабілеттерін пән арқылы барынша дамыту үшін олардың педагогикалық іс-әрекеттерін жоспарлау қажет. Оқытылатын курстың негізі «Көркем еңбек» пәні болып табылады – бұл шығармашылық, жан-жақты тұлғаны тәрбиелеу үшін үлкен мүмкіндіктер беретін шығармашылық пән. Бағдарламаны оқу барысында оқушылар киімді жіктеу туралы білімдерін тереңдетеді және «композиция негіздері», «модельдеу», «макеттеу», «жобалау» бөлімдеріндегі тар ұғымдармен танысады.

«Қолөнер» бөлімін зерделеу кезінде өз қолыңызбен жасалған жобаларды безендіруге көмектесетін әртүрлі идеялар жасалады.

Бағдарламаны зерделеу мектеп немесе қала деңгейінде конкурстар, көрмелер, байқаулар мен мерекелер ұйымдастыру және өткізу арқылы өз өндірісінің макеттерін көрсету кезінде шығармашылық жобаны дайындаумен және оны қорғаумен аяқталады. Бұл үшін оқушылар әртүрлі материалдар мен құралдармен жұмыс істеудің практикалық дағдылары мен дағдыларын үйренеді. Ұқыпты жасалған, түсі, мақсаты және әрлеуі бойынша үйлесімді бұйымдар жеке стильді көрсетеді.

Өз қолыңызбен сәндік шығармашылық-бұл шығармашылық процесс, кез-келген ойластырылған модель жасау, өндірісте өзіндік ерекшелігін көрсету және өз идеяларын нақты, нақты жұмыстарға аудару мүмкіндігінен ішкі еркіндіктің ерекше сезімі. Сабақтарда оқушылар сәулетші, суретші-модельер, құрылысшы мамандықтарымен танысады, мүмкін кәсіптердің бірі оларды қызықтырып, әрі қарай олардың өмірлік ісіне айналуы мүмкін. Бұл оқушының жеке басының физикалық, психикалық, рухани және шығармашылық қасиеттерінің дамуына үлкен әсер етеді.

Көркем мұраны игеру оқушыларға өнерді адамзаттың рухани шежіресі ретінде тануға көмектеседі. Сондықтан практикалық сабақтардың халықтық өнердің әдемі әлемін білумен үйлесуі балалардағы эстетикалық принциптерді, олардың еңбек белсенділігін тәрбиелеудің және тәуелсіз шығармашылық үшін жағдай жасаудың ең тиімді түрі болып табылады. Оқу барысында балалар зияткерлік және шығармашылық қабілеттерін дамытып қана қоймай, сонымен қатар жеке тұлғаның керемет қасиеттерін тәрбиелейді. Біріншіден, оптимизм, өйткені мұғалімнің көмегімен балалар бос уақытын көңілді, қызықты етіп ұйымдастыруға үйренеді, көңілді эмоционалды көңіл-күйге ие болады. Ұжымдағы белсенді достық атмосфера олардың бір-бірімен қарым-қатынастан қуаныш сезімін, басқа адамдардың өміріне деген қызығушылығын оятуға көмектеседі. Екіншіден, үлкен еңбекқорлық пен шыдамдылық, өйткені қолөнермен айналысу студенттерден көп күш-жігерді талап етеді. Шағын пәндермен айналыса отырып, оқушылар ұсақ психомоториканы дамытады, бұл ақыл-ойдың дамуына, есте сақтау қабілетінің, зейіннің жақсаруына тікелей әсер етеді.

Қолөнермен айналысу екі қолдың ұсақ моторикасын дамытады, осылайша мидың екі жарты шарының үйлесімді дамуына ықпал етеді, бұл баланың жалпы психикалық әлеуетін арттырады.

Қолөнердің түрлерімен сабақтарды ауыстыру балаға шығармашылықтың бір түрінен өзін табуға және ондағы өз қабілеттерін толық жүзеге асыруға мүмкіндік береді. Шығармашылық сабақтардың әртүрлілігі балалардың қолөнерге деген қызығушылығының жоғары деңгейін сақтауға көмектеседі. Қолөнердің бірнеше түрін игеріп, оларды біріктіре отырып, бала әртүрлі әдістерді қолдана отырып, жоғары көркем бұйымдар жасауға мүмкіндік алады.

Сабақтарда жоспарланған практикалық жұмыс қатаң регламенттелмеген.

Оқушылар өздерінің шығармашылық ойларын жүзеге асырады, өздерінің отбасылық мерекелеріне және сүйікті мерекелеріне қолөнер, кәдесыйлар дайындайды.

2.30 - кесте – «Тоқыма техникасында бұйымдарды дайындау» технологиялық (нұсқаулық) картасы

№ оп	Технологиялық операция	Технологиялық шарттар	Графикалық сурет	Сурет (фотография)	Құрал-жабдықтар, құрал-саймандар, материалдар
1	2	3	4	5	6
1	«Тоқыма тақырыбы бойынша кіріспе сабақ»	Жіптер мен ілгектердің тізбесі	Түрлі суреттер жиынтығы	Суреттер мен фотосуреттер жиынтығы	Құрал-саймандармен және материалдармен танысу

1	2	3	4	5	6
2	Тақырыбы: «сәндік-қолданбалы өнер түрлері»	Жіптер мен ілгектер жиынтығы	макраме, кесте, тоқу, бисермен жұмыс	Материалдар жиынтығы: суреттер, фотосуреттер,	Диафильмдер, Диапозитивтер, Экран тақтасы
3	Тақырыбы: «Шебермен кездесу»	Иірімжіп, жіп құралдарының түрлерімен танысу	Сызбалар, схемалар, эскиздер	Материалдар жиынтығы	Құралдар жиынтығы және ТБ ережелері
4	Тақырыбы: «біздің бірінші ілмек»	Ілмектер жиынтығы	Ілмектердің шартты бейнесі	Эскиздер, суреттер мен фотосуреттер жиынтығы	Құралдар: ілгектер әртүрлі
4.1	Тақырыбы: «Ілмек артындағы ілмек»	ЖАЖ тізбектері. ілмектер. Басқа түсті жіптерді енгізу. Бекіткішті байлау	Ілмектердің шартты бейнесі	Суреттер мен фотосуреттер жиынтығы	Құралдар: ілгектер әртүрлі

4.2	Тақырыбы: «Қос бағаналар».	Ауа ілмектерін сақинаға қосу,	Ауа ілмектерінің шартты бейнесі	Суреттер мен фотосуреттер жиынтығы	Құралдар: ілгектер әртүрлі
5	Тақырыбы: «Оқу схемасы».	Ауызша және схемалық формалар сипаттамасы	Дайындау. бұйымдар	Бұйым	Тақта-экран Стенд және көрсеткіш
5.1	Тақырыбы: "шығармашылық есеп. Презентация»	Жетістіктер мен жоспарлар	Көрсету көрсеткіштері	Есеп	Презентация

«Тоқыма» оқу процесін техникалық қамтамасыз ету

Мектептегі сыныптан тыс немесе факультативті сабақтарда «тоқу» оқу процесін техникалық қамтамасыз ету оқу процесінің дайындық кезеңі болып табылады. «Тоқыма» техникасында өнімді орындауды бастау үшін Сізге келесі жабдықтар мен материалдар қажет (негізгі және қосымша керек-жарақтар):

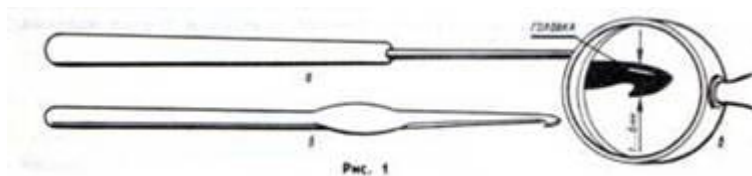

1-ағаш немесе пластмасса тұтқасы; 2-ілгектің тегістелген бөлігі; 3-бас (ілгектің негізгі бөлігі)

1-сурет-ілгектердің түрлері мен түйіндері

Тоқыма процесінің негізгі керек-жарақтары:

1) тоқуға арналған ілгектер;

Олар металл, пластик, ағаш және сүйек. Қысқа (12-15 см) және ұзын (35-45 см), қалың және жұқа (№ 1-6) ілмектер бар. Пластикалық немесе ағаш тұтқасы бар ыңғайлы ілгектер (сурет.1А), сондай-ақ тегістелген бөлігі бар (1Б сурет). Ілгектің негізгі бөлігі-бас (1в сурет), ілгектің нөмірі оның қалыңдығымен анықталады. Егер бастың қалыңдығы 3 мм болса, онда бұл № 3 Ілмек. Әр түрлі қалыңдықтағы жіптермен жұмыс істеу үшін тоқушыда № 1-ден № 6-ға дейінгі ілмектер жиынтығы болуы керек. Ілгекті таңдағанда, басына ерекше назар аудару керек (1-сурет.). Тым өткір бас сол қолдың сұқ саусағын жарақаттайды, ал доғал ілмектер созылып, тоқуды қиындатады. Ілгектер әрдайым қорапта сақталады, өйткені ойықтар, сызаттар, қисықтар оларды жұмысқа жарамсыз етеді. Ілгек жіптен 1,5-2 есе жұқа болуы керек, сондықтан жіпті жақсы ұстап, оны бұзбаңыз.

2) жүн иірімжіптен жасалған бұйымдар қалың ілмектермен (№ 2-6), ал жұқа металл ілмектермен (№ 0,5–1,5) селдір бұйымдар (шілтер, майлықтар) тоқылады;

Тоқыма үшін қосымша басқа керек-жарақтардың аз саны қажет.

3) жіптерді кесуге арналған кішкентай, жақсы қайралған қайшылар;

4) өлшеуге арналған сантиметрлік таспа;

5) ілмектерді есептеу кезінде көмектесетін белгі ретінде белгілі бір қатарға немесе ілмекке бекітуге арналған дөңгелек бөлгіш маркерлер. Дөңгелек маркерлерді ілмектер ұстағыштары ретінде де қолдануға болады, әсіресе егер сіз бір уақытта бірнеше түсті жіптермен тоқып жатсаңыз ыңғайлы. Тоқу ілмегінің ілмегі маркерге лақтырылады, онда бұйымның бір бөлігін басқа түсті жіппен тоқуға қажетті уақыт ішінде қалады;

6) өнімді құрастыру кезінде бөлшектерді қосу үшін тоқылған кенепте жоғалмайтын үлкен бастары бар түйреуіштерді қолданыңыз;

7) үлкен көзді тігін инелері біріктіруші тігістерді жасаудың ең жақсы құралы болып табылады. Олардың ұшы жіпті бұзбайды; сатылымда әртүрлі мөлшердегі тігін инелері бар.

Тоқу процесі ілгектің көмегімен жіптен ілмектер жасауға негізделген. Ілмектердің мөлшерін, санын және пішінін өзгерту, олардың ауысуы, әр түрлі тоқу түрлерін алады.

Тоқудың үш негізгі түрі бар:

- орамасыз бағаналармен тоқу. Ол тығыз, дерлік созылмайтын кенеп береді;

- бір немесе бірнеше орамалы бар бағаналармен тоқу жеткілікті тығыздан ашық түстерге дейін тоқудың әртүрлі түрлерін береді;

- гипюр тоқу. Ол бөлек байланысқан элементтерден тұрады: квадраттар, шеңберлер, гүлдер, жапырақшалар және т.б., олар жалпы ашық жұмыс фонымен өзара байланысты.

Гипюр тоқу ілмектер мен бағандардың барлық түрлерін біріктіреді және жаңа сызбалар жасауға бай мүмкіндіктер береді. Есте сақтау керек: жіп неғұрлым жұқа болса, өнім неғұрлым талғампаз көрінеді.

Тоқу тегіс (екі жақты) және дөңгелек (бір жақты) болуы мүмкін. Тегіс тоқу кезінде өнім панель түрінде алынады, оның алдыңғы және дұрыс емес жағы жоқ, өйткені бұрылғаннан кейін әр жаңа жол алдыңғыға қарама-қарсы бағытта тоқылған. Ал дөңгелек тоқу кезінде өнім цилиндрлік пішінге ие болады, оның ілмектері шеңберге жабылады. Осылайша жасалған заттың алдыңғы және дұрыс емес жақтары бар және құрылымы кестеленген немесе тоқылған матаға ұқсайды.

Қажет болса, дөңгелек тоқудың нақты үлгісін жалпақ панель түрінде жасауға болады - ол үшін әр жолдың соңында жіпті кесу керек.

Техникада ілмек бізбен тоқу жасауға болады әр түрлі бұйымдар. Бұл болуы мүмкін: шарфтары, қалпақшалар, сөмкелер, тәпішке, шарфтары, киім, кәдесыйлар, соның ішінде жұмсақ ойыншықтар.

Тоқыма техникасында жұмсақ ойыншықтарды жасау кезінде келесі материалдар мен құрылғылар болуы керек: жүн, жартылай жүн, мақта және синтетикалық Иірілген жіп, қажетті мөлшердегі Ілмек, қайшы, кесте жіптері (Мулин), синтепон, холофибер немесе басқа материалдар. Толтыру, дайын өнімді безендіруге арналған түрлі керек-жарақтар.

Өнімнің түсі де үлкен мәнге ие: түс заңдары бойынша түс комбинациялары дұрыс таңдалуы керек, ойыншықтар әдетте басқалардың назарын аударатын ашық түстермен тоқылған. Ойыншықтардың тоқылған бөлшектерін жасау схемалар бойынша орындалады. Барлық бөліктер бөлек тоқылған, негізінен тоқылған бағаналар, тығыз кенеп алу, бөлшектерді толтыру синтетикалық қыстайғышпен, холофибермен немесе басқа материалмен жасалады. Ойыншықтың пішінін сақтау үшін ол жеткілікті тығыз толтырылған.

Ойыншықтарды тігу тоқылған бөлшектердің алдыңғы жағынан матаның жиектерінде негізгі кенеп сияқты бірдей түсті және қалыңдықтағы жіптермен тоқу арқылы жүзеге асырылады. Ойыншықтың жеке бөліктерін тігудің бірнеше әдісі бар: түймелер, моншақтар және иірілген жіптер.

Шығармашылық көбінесе өз сезімдерін, әлем туралы идеяларды әртүрлі жолдармен білдіру қабілетімен анықталады. Ол үшін арнайы жаттығулар мен әдістердің көмегімен қиялды дамыту керек, әр тақырыпта оның әр түрлі жақтарын көруді үйрену керек, кескін құра білу, еркін қиялдау, қиялыңыз бен шығармашылық қабілеттеріңізді әртүрлі мәселелерді шешуге бағыттау керек.

Тоқу балаға халықтық және сәндік-қолданбалы өнердің әртүрлі түрлерін, оның мақсаты мен тамырларын түсінуге, сұлулықты жүрекке жеткізуге, шығармашылықты дамытуға тырысады.

Тоқу-қолөнердің ежелгі және пайдалы түрлерінің бірі. Тоқу кез-келген жастағы және талғамға сай адамдар үшін жаңа, ерекше заттарды жасаудың шексіз мүмкіндігінің арқасында қолданбалы өнердің танымал түрі болды және болып қала береді. Қазіргі уақытта тоқу әр түрлі жастағы адамдарды тарта отырып, қолөнердің өте маңызды түріне айналуда. Шығармашылықтың бұл түрінде бала өзінің мүмкіндіктерін ашып, өзінің көркемдік әлеуетін жүзеге асыра алады, ең бастысы терапевтік мағынаны – психикалық күйдің тепе-теңдігін сезіне алады.

Тоқыма әсемдігімен, сұлулығымен және әртүрлі ойыншықтар, майлықтар, дастархандар, перделер, киім және оны безендіру элементтерін жасау мүмкіндігімен сипатталады. Шынында да, заманауи технологиялардың кең мүмкіндіктеріне қарамастан, бүкіл әлемде қол техникасында орындалған жұмыстар ең жоғары дәрежеде күрделілігімен, бірегейлігімен және әсемдігімен ерекшеленеді.

Тоқу-бұл сұлулықты жасауға бағытталған жұмыс, ол қуаныштың қайнар көзі, адамды жақсартады, тәрбиелейді, сұлулық сезімін қалыптастырады. Балаларды ақыл-ой дамуының проблемаларымен және ілмекпен және жіппен таныстыру оларды сәндік-қолданбалы өнерде жұмыс істеуге баулиды, көкжиегін кеңейтеді, баланың кішкентай бұлшықеттерін жазуға дайындайды, сананың бақылауымен саусақтардың дәл қимылына үйретеді, есте сақтау қабілетінің дамуын ынталандырады, өзіне деген сенімділікті дамытады, қабілеттері.

Тоқыма жаттығулары оқушылардың жалпы және сөйлеу дамуына оң әсер етеді. Тоқуды үйрену кезінде балалар техникалық дағдыларды игереді.

Тоқыма сабақтарында таныс сөздер мен тіркестер бекітіліп, диалогтік сөйлеу қарым-қатынас құралы ретінде қалыптасады, логикалық ойлау, есте сақтау дамиды, түс, геометриялық пішіндер туралы білім бекітіледі. Сонымен қатар, тоқу арқылы әртүрлі мінез-құлық үлгілерін жасауға болады.

Балаларды 2-3 сыныптан бастап ілмекпен жұмыс істеуге үйретуді бастаған жөн. Мүмкіндігі шектеулі балалардың дамуының алғашқы кезеңдерінде (1-сынып) оқушылар зейіннің, ұсақ моториканың дамымауының, қысқа мерзімді есте сақтаудың және осы жас кезеңіндегі баланың жеке даму ерекшеліктеріне байланысты басқа себептерге байланысты қарапайым тоқу әдістерін өз бетінше орындай алмайды.

«Тоқыма» үйірмесінің сабақтарын сәтті өткізу үшін алдын-ала іс-шаралар жоспарын құрып, олардың тақырыптарын анықтап, мақсаттары мен міндеттерін анықтап, әдістемелік қамтамасыз етуді ойластыру қажет.

Үйірме бағдарламасы орта мектеп жасына – 7-8 сыныптарға арналған. Үйірме мүшелері шамамен бір жаста болуы керек.

Бұл сабақтарды олардың жас ерекшеліктеріне сәйкес құру, сабақтарды өткізу әдістемесін, тапсырмаларды бөлу тәсілін анықтау, теориялық сабақтар мен практикалық жұмыстарға уақытты дұрыс жоспарлау үшін қажет.

«Тоқыма» үйірмесіндегі дайындық деңгейінің төмендеуіне арналған оқу бағдарламасы бір оқу жылына арналған. Сабаққа 64 сағат бөлінеді.

Үйірмеге 10-15 адамды қосу ұсынылады. Бұл оқу сабақтарының жеке және топтық сипатта болатындығына байланысты. Танымдық материал көрнекі, практикалық оқыту арқылы, балалар үшін қол жетімді және қызықты түрде беріледі.

Бірінші сабақта оқушылар арасында топ жетекшісі таңдалады, ол үйірме жетекшісінің көмекшісі болады; ол жабдықтар мен құралдардың сақталуын қадағалайды, кезекшілерді тағайындайды және т.б. кезекшілер сабаққа басталғанға дейін 5-10 минут бұрын келеді және басшыға үйірме өткізуге кабинетті дайындауға көмектеседі: құралдарды, дидактикалық материалдарды және т. б. сабақтар аяқталғаннан кейін кезекшілер оқушылардың өз жұмыс орындарын ретке келтіруін қадағалайды, содан кейін аяқталмаған жұмыстарды, құралдарды жинайды, үй-жайды Аяқталмаған жұмыстар белгілі бір жерде сақталуы керек, олардың әрқайсысына тегі бар тег қосуға болады.

Үйірме жұмысының сәттілігі жетекшінің ынтасына, сабақтың дұрыс ұйымдастырылуына, қажетті құрал-жабдықтармен қамтамасыз етілуіне, сабақтардың жүйелілігіне және олардың нақты жоспарлауына байланысты. Жұмысқа қажетті барлық құралдар мен материалдарды алдын-ала дайындау қажет. Үйірмелердің орналасуына назар аудару керек. Жұмыс істеу үшін қажетті жағдайлар жасау.

Үйірме сабақтарында олар бұйымдарды таңдау немесе берілген аналог бойынша тоқумен айналысады. Бұл ойыншықтар, майлықтар, шұлықтар, қалпақшалар және т.б. болуы мүмкін. Мұның бәрі практикалық тапсырмаларды біртіндеп қиындату әдісіне байланысты.

Үйірме сабақтарына арналған үй-жай санитарлық-гигиеналық талаптарға жауап беруі тиіс: құрғақ, жарық, жылы, табиғи ауа кіретін, жақсы реттелген желдетуі, ауданы бойынша 15 адамнан тұратын топпен сабақ өткізуге жеткілікті болуы тиіс. Тоқу сабақтарына арналған кеңсені ұйымдастырған кезде мыналарды ұсынуға болады. Қалыпты жұмыс жағдайларын қамтамасыз ету үшін кесте шеңберлеріне арналған бөлменің ауданы бір адамға кемінде 2,5 м² болуы керек.

Шкафтың жалпы жарықтандыруы флуоресцентті лампалармен жақсы қамтамасыз етіледі, олар табиғи жарыққа жақын жарық жасайды, бұл кесте үшін жіптерді таңдағанда маңызды. Шамның жеткілікті қуатын, соқыр емес, біркелкі және Көлеңкесіз жарықтандырылуын қамтамасыз ету үшін бір-бірінен тең қашықтықта, үстелдердің бетінен 2,2 м аспайтын биіктікте 2-3 қатарға іліп қою керек. Көзді тікелей күн сәулесінен қорғау үшін терезелерде перделер болуы керек. Перделер ұсынылады жарқын, в тон қабырғалар.

Кеңсенің дизайнында қабырғалардың түсі, перделердің, жиһаздың түсі үлкен мәнге ие. Кеңсенің қабырғаларын ашық түстермен бояу ұсынылады. Бұл визуалды аппаратқа жағымды әсер етеді және сонымен қатар бөлменің жалпы жарықтандырылуын арттыруға көмектеседі.

Сабақтарға арналған үй-жайлардың оқу жабдықтарына жиһаз жиынтығы, құралдар, құрылғылар, кесте жасау үшін қажет көрнекі және басқа материалдар кіруі керек. Кеңседе диаграммаларды, эскиздерді, суреттерді және т.б. көрсету үшін тақта, кинофильмдерді, мөлдір үлдірлерді көрсетуге арналған экрандар қажет. Екі жапырақты тақта-экран жұмыс істеуге ыңғайлы. Оның ішкі жағы (жапырақтары ашық) ақ түске боялған. Ол экран ретінде қолданылады, ал сыртқы – түрлі – түсті (жасыл немесе қоңыр) - графикалық жұмыстарды орындау үшін.

Қабырғалардың бірінде (терезеге қарама-қарсы) жыл тақырыбына сәйкес келетін балалар жұмыстарының тұрақты көрмесін қою керек. Бұл өнімдерді шаңнан қорғау үшін жылтыратылған терезелерде жақсы жасалады. Шкаф сөрелерінің төменгі жабық бөлігін жұмыс материалдарын, өнім үлгілерін, көрнекі материалдарды, құралдар мен құрылғыларды сақтау үшін пайдалануға болады. Қажет болса, оларды іздеуге уақыт жұмсамау үшін қайшылар, инелер, шілтер, қарындаштар, щеткалар және басқа да кішкентай құрылғыларды бөлек тартпаларда сақтаған дұрыс. Құралдардың, құралдар мен құрылғылардың әр түрін белгілі бір жерге орналастыру, оларды сабақта тез таратуды қамтамасыз ету. Дидактикалық материалдар жиынтығын сабақ тақырыптары бойынша бөлек қалталарда сақтау ыңғайлы.

Кабинеттің заманауи жабдықталуы техникалық оқыту құралдарын талап етеді. Тақырыптар бойынша слайдтар жиынтығы, бейнефильмдер, оқу сабақтарын әзірлеу қажет. Кабинет жабдықтарының жиынтығы бұйымдарды тегістеуге арналған 1-2 тігін машинасын, жіктердің қималарын өңдеуге арналған оверлокты және үтіктеу тақтасын қамтуы тиіс.

Кеңсені мұқият жобалау керек, жеке элементтердің түс комбинацияларын, масштабын ескеру керек. Жиһазды, сәндік әшекейлерді,

Гүлдерді орналастырыңыз, витриналарды бүкіл бөлмеде жұмыс істеу ыңғайлы және жағымды болатындай етіп жасаңыз. Дизайн үйірмелерде жақсы талғамды дамытуға ықпал етуі керек.

Көрнекі құралдарды қолдану сабақ барысында үлкен орын алады. Көрнекі құралдар білім алушыларға кез-келген өнім, үлгі туралы толық түсінік беруге мүмкіндік береді және материалдың толық дамуына ықпал етеді. Көрнекі құралдар сонымен қатар жаңа материалды, кесте тігу, тігу және т. б. түрлі технологияларды түсіндіруде қолданылады.

Оқу-көрнекі құралдар сабақтың әр тақырыбы бойынша дайындалуы керек. Кабинеттегі тұрақты жұмыс істейтін көрме ішінара көрнекі құрал болып табылады. Әр тақырып үшін оларды балаларға көрсету үшін дайын өнімдер болуы керек. Бұл өнімдер қоғамдық пайдалы еңбек тұрғысынан шеңберлерде жасалады.

Үйірмедегі сабақтар балалар қызығушылық танытып, жұмысқа құмар болған жағдайда ғана сәтті өтеді. Бұл жұмысты жақсы ұйымдастырумен және сабақ өткізудің ойластырылған әдісімен мүмкін.

Оқытудың әртүрлі әдістері мен дидактикалық әдістерін көшбасшы оқу алдында қойылған міндеттерге байланысты әр түрлі комбинацияларда қолданады. Сабақтардағы негізгі орын практикалық жұмысқа беріледі.

Үйірме сабағын ұйымдастыру формасын таңдағанда, оның мақсатына қалай ықпал ететінін басшылыққа алу керек. Бағдарламада қарастырылған жаңа білімдерді үйірмелерге хабарлау кезінде ең ыңғайлы-бұл оқушылардың жұмысын жаппай ұйымдастыру, өйткені мұғалім репродуктивті немесе ішінара іздеу қызметін ұйымдастыра отырып, үйірмелердің бүкіл тобын бір уақытта басқаруға, осылайша оқу процесін әдістемелік басқаруды жеңілдетуге мүмкіндік береді. Алайда, практикалық жұмыстарды орындау кезінде фронтальды ұзақ уақыт қамтамасыз ету қиын, өйткені үйірмелер әртүрлі жұмыстарды орындайды.

Егер сабақтарда барлық жұмыстар үшін бірдей қарастырылмаса, онда бригадалық (звенолық) нысанды қолданған жөн. 5-7 адамнан тұратын әр бригада (буын) бір тақырып бойынша тапсырманы орындайды, содан кейін олар өзгереді. Ең тәжірибелі және дайындалған жігіттерді өз бригадасының мүшелеріне жұмыста көмектесетін бригадирлер тағайындайды. Егер командалар құрамы жағынан біртекті болса және бірдей жұмыс жасаса, онда жұмысты жандандыру және олардың арасында ынталандыру үшін Сіз жарыс ұйымдастыра аласыз. Еңбекті ұйымдастырудың Э формасының артықшылықтарына балаларда жалпы жұмысты орындау кезінде ұжымшылдық пен бастаманы тәрбиелеу жатады. Бригадалық форма жабдықтың, құралдың және т. б. жетіспеушілігінен фронтальділік қамтамасыз етілмейтін жағдайларда да қолданылады.

Еңбек объектілерін дербес дамытатын, әдебиеттерді зерттейтін, баяндамалар мен хабарламалар дайындайтын жеке үйірмелермен сабақты ұйымдастырудың жеке нысаны қолданылады. Бұл жағдайда баланың мүдделері, дайындық деңгейі және бейімділігі барынша ескеріледі. Үйірме

сабақтарының дәстүрлі емес түрлерін де қолдануға болады: конкурстар, қойылымдар, өнімдердің тұсаукесері және басқалар.

«Тоқыма» үйірмесінің сабақтарын ұйымдастырудың көрсетілген формалары аясында оқушылардың танымдық белсенділігін дамыту мақсатында келесі әдістер қолданылады:

- түсіндіру және иллюстрациялық әдістер-әңгіме, әңгіме, презентация, демонстрация. Осы әдістердің көмегімен жаңа білім ғана емес, сонымен қатар үйірмелерде белгілі бір эмоционалды көңіл-күй қалыптасады, осылайша оларды белгілі бір тақырып бойынша белсенді әңгімелесушілер етеді;

- репродуктивтік әдістер, соның ішінде бұйымдарды суреттерде, сызбаларда, модельдерде, схемаларда жаңғырту бойынша үйірме жетекшісі мен мүшелерінің бірлескен әрекеттері;

- алгоритмдік әдіс. Тоқу тізбегін жақсы есте сақтау үшін технологиялық карталар түрінде ұсынылатын әрекеттер алгоритмдерін қолданған жөн;

- оқытудың эвристикалық және іздеу әдістері. Оқушылардың өз өнімдерін және оларды орындау схемаларын әзірлеуге, ұсынылған өнімді тоқу реттілігін дербес анықтауға жағдай жасау қажет;

- сабақта қызықты шығармашылық жағдай жасау. Мұғалім зерттелетін құбылыстарға қатысты қызықты мысалдар мен фактілерді келтіреді, әртүрлі әдістердің көмегімен ақыл-ой белсенділігін белсендіреді: проблемалық мәселелерді шешу, эвристикалық мәселелерді шешу, ойын элементтері, белгілі ғалымдардың, дизайнерлердің, өнертапқыштардың өмірі мен қызметі туралы әңгімелер және т. б.

Сонымен, «тоқу» сабақтарын өткізу үшін сіз белгілі бір жағдай үшін ең қолайлы ұсынылған әдістердің кез-келгенін таңдап, өзгерте аласыз.

Үйірмелердің сабаққа деген оң көзқарасын ынталандыру үшін арнайы әдістер мен әдістер ұсынылады:

- салыстырулар мен ұқсастықтарды кеңінен қолдану;

- жаңа сән журналдарымен және арнайы ұшқыштармен жүйелі танысу;

- оқу пікірталастарын ұйымдастыру, проблемалық жағдайлар жасау.

Үйірмелерге белгілі бір құбылыстың немесе проблеманың себептері туралы өз пікірлерін айтуға, оны негіздеуге кеңес беріледі, содан кейін талқылау өткізіледі;

- бірдей күрделіліктегі жұмыстарды орындайтын әртүрлі үйірмелерге сараланған көмек көрсету және оларды көтермелеу арқылы сабақта сәттілік жағдайын жасау. Сабақтарда әрдайым балалардың бірін дәлдігі, ұқыптылығы, материалдарды үнемдеуі және т. б. үшін мадақтауға мүмкіндік бар

Осылайша, үйірмелерде оқыту әдістері әртүрлі болуы мүмкін, кешенде қолданылады. Оларды дұрыс таңдау үшін бағдарламаны, өнімді өндірудің технологиялық ерекшеліктерін және шеңберлер анықтай алатын талаптарды жақсы білу үлкен маңызға ие. Үйірмелерге материалды игеруге көмектесетін әдістер мен әдістер әр топтың ерекшеліктері мен ерекшеліктеріне байланысты, сондықтан үйірме жетекшісі оқытудың әдістемелік әдістерінде үнемі жетілдіріліп отыруы керек.

5-сыныпта «Дизайн және технология» бөлімі бойынша сабақтарын ұйымдастыру

5 - сынып оқушылары білуі/түсінуі тиіс:

- Тоқыма материалдары мен бұйымдарының классификациясын, құрамы мен қарапайым тоқылу әдісін сипаттау және білу;

- Тігін машинасының құрылысын, жіп өткізуді сипаттау және білу, машина тігістерін орындау;

- Тігін бұйымдарын ылғалды-жылулық (үтік) өңдеуге арналған жабдықтарын білу, сипаттай алу және қолдану.

меңгеруі тиіс:

- Қол еңбегі құралдарымен жұмыс істеудің қауіпсіз тәсілдерін, еңбек гигиенасының ережелерін білу (жұмыс орнын, құралдарды ұйымдастыру және тазалау, арнайы киімде жұмыс істеу) .

Көркем еңбек «Дизайн және технология» бөлімінің мазмұны

«Дизайн және технология» бөлімі бойынша ұзақ мерзімді сабақ жоспарларын (кесте 2) қарастырамаз.

2.31 - кесте – 5-сыныпта «Дизайн және технология» бөлімінің тақырыптық жоспары (20 сағат)

Ұзақ мерзімді жоспар бөлімі	Ұзақ мерзімді жоспар бөлімі тақырыптары/ мазмұны	Оқу мақсаттары
III тоқсан (20 сағат)		
5 сынып (қыздар) Бөлім 2 А Дизайн және технология	Тоқыма материалдарының классификациясы мен сипаттамалары. Материалдардың түрлері мен қасиеттерін зерттеу Тоқыма материалдарын өңдеуге арналған құрал -жабдықтар мен құрылғылар	5.1.6.3 Тоқыма материалдары мен бұйымдарының классификациясын, құрамы мен қарапайым тоқылу әдісін сипаттау және білу 5.2.2.1 Тігін машинасының құрылысын, жіп өткізуді сипаттау және білу, машина тігістерін орындау 5.2.2.2 Тігін бұйымдарын ылғалды-жылулық (үтік) өңдеуге арналған жабдықтарын білу, сипаттай алу және қолдану 5.2.6.2 Қол еңбегі құралдарымен жұмыс істеудің қауіпсіз тәсілдерін, еңбек гигиенасының ережелерін білу (жұмыс орнын, құралдарды ұйымдастыру және тазалау, арнайы киімде жұмыс істеу)

«Қол сөмкесін тоқу композициялық модельдеуін қарастыру» сабағына тақырыптық жоспары

Дипломдық жұмысымызда 3 – кестеде бсегізінші сыныпта «Дизайн және технология» бөлімі бойынша «Қол сөмкесін тоқу композициялық модельдеуін құрастыру» тақырыбының сабақ жоспары көрсетілген.

Бесінші сыныпта «Қол сөмкесін тоқу композициялық модельдеуін құрастыру» тақырыбына 2 сағат берілген. Сондықтан да «Қол сөмкесін тоқу композициялық модельдеуін құрастыру» тақырыбының сабақ жоспарында екі сағатты қамтып жоспарын құрастырдық.

«Қол сөмкесін тоқу композициялық модельдеуін құрастыру» тақырыбында көрсетілген оқу мақсаттары оқу бағдарламасынан алынған. Оқу мақсаттарынан сабақ мақсаттарын шығардық. Сабақ мақсаттарынан жетістік критерийлерін құрастырдық.

«Қол сөмкесін тоқу композициялық модельдеуін құрастыру» сабағында презентация, технологиялық карталар, сызбалар мен суреттер қолдану арқылы оқушыларды дамыту көзделді.

2.32 - кесте – Қысқа мерзімді сабақ жоспары

Қысқа мерзімді жоспар бөлімі: 4-бөлім. А: Дизайн және технология	
Күні:	Мұғалімнің аты-жөні: .
Сынып:5-сынып	Қатысқандар саны: Қатыспағандар саны:
Сабақ тақырыбы	<i>«Қол сөмкесін тоқу композициялық модельдеуін қарастыру»</i>
Осы сабақта қол жеткізілетін оқу мақсаттары (оқу бағдарламасына сілтеме)	5.1.6.3 Тоқыма материалдары мен бұйымдарының классификациясын, құрамы мен қарапайым тоқылу әдісін сипаттау және білу
Сабақ мақсаттары	<i>Білімділік:</i> оқушыларға тоқу өнері туралы толық мағлұмат беру; <i>Дамытушылық:</i> теориялық білімдерін сарамандық жұмыста пайдалана білу, оқушыларды өз бетінше ізденуге дағдыландыру, олардың ой-өрісін дамыту; <i>Тәрбиелік:</i> оқушыларды осы өнер түрімен қызықтыру, ұқыптылыққа, еңбексүйгіштікке, іскерлікке тәрбиелеу.

1	2
Жетістік критерийлері	Шығармашылық жұмыстарын дамыта алады Бұйымдар дайындауда қазақтың ұлттық мәдениет элементтерін пайдаланады Қоршаған ортаның визуалды элементтері мен өнердің көркем тәсілдерін қолданады Сұрақтарға жауап бере алады
Тілдік мақсаттар	<i>Оқушылар орындай алады:</i> Қолөнер, композициялық модельдеу суреттері туралы ауызша ойын түсіндіре алады. <i>Пәндік тіл және терминология:</i> қолөнер, жобалау.

Құндылықтарды дамыту	Еңбек және шығармашылық-жұмыс барысында шығармашылық қабілеттерін пайдаланады. Мектеп және қоғам ережелерін, заңдылықтарын және құндылықтарын құрметтеу.	
Пәнаралық байланыстар	Қазақ тілі, тарих.	
АКТ қолдану дағдылары	Компьютер, презентация қолданылады	
Бастапқы білім	Оқушылар практикалық және теориялық білімі	
Сабақ барысы		
Сабақтың жоспарланған кезеңдері	Сабақтағы жоспарланған іс-әрекет	Ресурстар
Сабақтың басы 2 мин	Сабақтың түрі: Аралас сабақ Әдісі: түсіндіру, сұрақ-жауап, өз бетінше сарамандық жұмыс. <i>Сабақтың басында</i> <i>Ұйымдастыру кезеңі</i> <i>2 минут</i>	Презентация
Сабақтың ортасы 3 мин 5 мин	<i>Жаңа сабақты түсіндіру.</i> Тоқу өнері – қазақ халқының ежелден келе жатқан, ең алғаш киімі мен үй жабдығының негізі болған қадірменді өнер. Бұл тамаша өнер қазіргі талап тілектер тұрғысынан жалғастырып, тұрмыспен бірге ұласа дамып, одан сайын жетіліп, адамдарды сұлулыққа, әсемділікке жетелеуде. Адамдардың тұрмыс хәлдері үнемі өрлеуіне сай олардың мәдени тұрмыстық тілектері өсе түсуде.	
1	2	3

4 мин	<p><i>Тоқыма үшін қажетті құралдар:</i> 1) Біз 2) Жіп</p> <p><i>Сұрақтарға жауап беру</i> Тоқыма композиция дегеніміз не? Қандай бұйымдардан композиция жасауға болады? <i>Дескриптор</i> Сұрақтарға жауап бере алады Өзгені тыңдай біледі Композиция туралы не біледі? Қосымша ақпарат алады Қол сөмкесін тоқу композициялық модельдеуін жасаудың технологиясы <i>жасау жолдарын үйренеді</i> <i>Дескриптор</i> Нобаймен жұмыс жасай алады; Түстерді үйлестіре алады; Сұрақтарға жауап бере алады: <i>Бағалау</i></p>	Презентация
17 мин	<p>3 мин</p> <p>Белсенді оқушыларға смайликтер беру, мадақтау сөздерін айту</p>	
Сабақтың соңы 3 мин	<i>Рефлексия.</i> Оқушыларды орынынан тұрғызып көз, аяқ қол жаттығуларын жасату	
<i>2 сабақ</i>		
Сабақтың басы 4 мин	Шара ыдыс - аяғын жасаудың технологиясы <i>жасау</i> туралы бейнеролик көреді	Бейнеролик
Сабақтың ортасы 3 мин 26 мин 2мин	<p>Сергіту сәті</p> <p>Қол сөмкесін тоқу композициялық модельдеуін жасаудың технологиясы <i>жолдарын қарастыру</i> <i>Дескриптор</i></p> <ul style="list-style-type: none"> - Өз идеяларымен ыдыс-аяқ жасай алады - Қауіпсіздік ережесін біледі - Өз жұмысын қорғайды - Қосымша ақпарат алады 	Бейнеролик
1	2	3

<p>Сабақтың соңы 3мин</p> <p>2мин</p>	<p><i>Бағалау</i></p> <ul style="list-style-type: none"> - Жаңа сабақты түсінді; - Тапсырманы дұрыс орындады; - Сабаққа белсенді қатысты; <p>Сабақ соңында оқушылар «Менің көңіл-күйім баспалдағы» кері байланысын жүргізеді.</p> <p>Оқушылар стикерлерге өз есімдерін жазып (немесе смайликтің суретін салып) тақтада салынған баспалдақтардың біріне жабыстырады. Баспалдақтар «Керемет!», «Өзіме сенімдімін!», «Жақсы», «Жаман емес», «Маған көмек керек!», «Білмеймін», «Нашар» деп аталады.</p>	<p>Баспалдақ, стикерлер</p>
<p><i>Саралау – оқушыларға қалай көбірек қолдау көрсетуді жоспарлайсыз? Қабілеті жоғары оқушыларға қандай міндет қоюды жоспарлап отырсыз?</i></p>	<p><i>Бағалау – оқушылардың материалды меңгеру деңгейін қалай тексеруді жоспарлайсыз?</i></p>	<p><i>Денсаулық және қауіпсіздік техникасының сақталуы</i> <i>Техника ережесімен таныстыру және жұмыс барысында еске салып отыру</i></p>
<p>Оқушылар жұмыстың қиын немесе барынша жеңіл түрлерін қарым-қабілетіне қарай таңдай алады. Берілген ресурс бойынша талдап, сұрақтарға жауап береді.</p>	<p>Оқушылардың жұмыс барысында қойылған сұрақтар мен тапсырмаларды орындағандарына байланысты және жұмыс орнын ұқыптылықты пен тазалықты сақтағандарына орай баға қою</p> <p>Кері байланыс алады.</p>	<p>Құрал жабдықтармен танысқанда, қолданғанда қауіпсіздік техникасының сақталуын міндеттеу қажет.</p>

«Қол сөмкесін тоқу композициялық модельдеуін қарастыру» сабағына дидактикалық материалдар

Дидактика (гр. Didaktikos – тәлімді) – білім беру, оқыту, тәрбиелеу теориясы; педагогиканың үйренушілерге білімді, машық пен дағдыны меңгерту және тәрбиелеу заңдылықтарын зерттейтін, әр кезеңде берілетін білім мазмұнының көлемі мен құрылымын айқындайтын, білім берудің әдістері мен ұйымдық формаларын жетілдіру жолдарын ғылыми негіздеумен айналысатын саласы [6].



2 - сурет – Тоқу әдістерінің технологиясы



3 - сурет – Жүнен жасалған қол сөмкесінің үлгілері

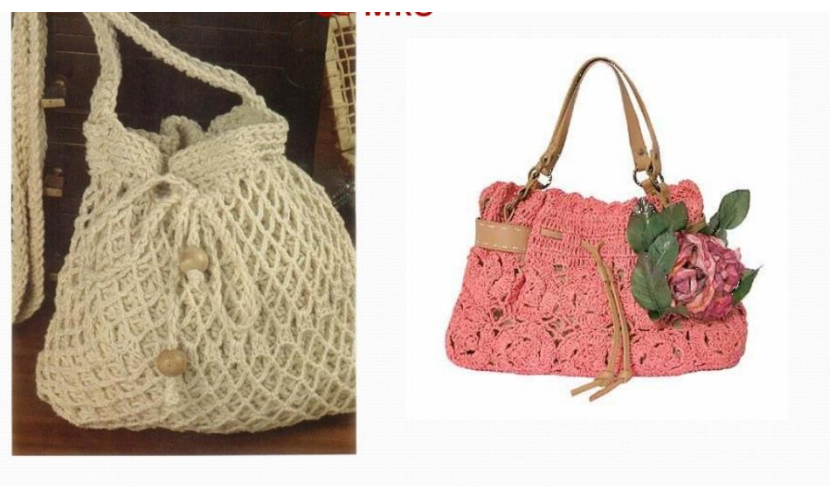

4 - сурет – Ілмекпен тоқылған қол сөмкесі



5 - сурет – Замануи үлгіде тоқылған қол сөмкесінің үлгілері

9-сыныпта матаға көркем сурет салуды оқыту әдістемесі

Матаға сурет салудың технологиясы

Суық батик жасау түрлері мен құрал – жабдықтары

Батик-бұл жалпыланған термин, ол мата материалының әртүрлі түрлеріне қолмен сурет салудың бірнеше әдісін ұсынады. Сипатталған техниканың негізі брондау принципі болып табылады. Қарапайым сөзбен айтқанда, матаға өрнек қолданылады, оның контуры негіздің бетіне бояғыш заттардың таралуына жол бермейтін резервтік құраммен жабылған. Осы ерекшеліктің арқасында шеберлер кез-келген күрделіліктің үлгілерін жасайды.

Шекараларды бөлгіш ретінде көркем әлемде резерв деп аталатын түзеткіштің арнайы құрамы қолданылады. Оны өндірудегі негізгі компоненттер-бензин, парафин және су.

Батикті орындау техникасы резервтің құрамдас бөліктері, атап айтқанда парафин, резеңке желім, түрлі шайырлар бояғыш құрамның өздері арқылы өтуіне мүмкіндік бермейтіндігіне негізделген. Жұмыстың өзі үшін жұмыс матасының негізі ретінде мақта материалы, жібек, жүн және синтетикалық маталар қолданылады. Көбінесе шығармашылық адамдар футболкалар немесе джинсы сияқты киімдерді өзгертуге тырысады [14].

Ескі гардероб заттарын, асүй сүлгілері мен шүберек керек-жарақтарын жаңарту үшін матаға қолмен бояу техникасы өте қажет болып саналады, ал батикте әртүрлі маталар мен бояғыш қосылыстармен жұмыс істеуге мүмкіндік беретін бірнеше орындау түрлері бар.

Шығармашылық шедеврді жасау кезінде көркем табиғат барынша максималды түрде орналасады. Аяқталған жұмыс ерекше, жарқын және қайталанбас болып шығады. Матаға сурет салумен кәсіби айналысатын көптеген суретшілер өздерінің киім желісін құра білгендерін айта кету керек, бұл қайталану мүмкін емес.

Халықтық сәндік-қолданбалы өнер - бұл түрлі-түсті және көңілді өнер, ол түстер мен пішіндерді, әртүрлі материалдарды біріктіреді [4].

Маталарға сурет салу - сәндік өнердің өте қызықты және мәнерлі саласы. Кескіндеменің басқа түрлерімен бірге батик те ерекше өнер. Ол көптеген түрлі өнер түрлерін біріктірді: пастель, витраждар, акварель және т.б. Батик сабақтары балаларға шығармашылық, жан-жақты жеке тұлғаны дамытуға, талғам мен әлемге деген моральдық қатынасты тәрбиелеуге көмектеседі. Матаны бояумен жұмыс жасау - балалар үшін ерекше қызықты іс-шара. Батик көптеген техникалар мен тәсілдерді қамтиды, сондықтан тапсырманы орындау кезінде балалар түсі мен пішінімен қауіпсіз тәжірибе жасай алады.

Батик - маталарға әртүрлі бейнелерді қолдану техникасының жалпы атауы, ол орындалудың бірнеше әдістерін болжайды, оларға қолданылатын объектілер мен жұмыс кезеңдері тәуелді. Батиктің әр бөлек түрінің ерекшелігі - бірінші әдіс синтетикалық матамен жұмыс жасау үшін өте ыңғайлы, ал екіншісі жібекке шедеврлер жасау үшін таптырмас әдіс. Жаңадан бастаған шеберге шығарманың нәзіктіктері мен нюанстарын түсіну үшін кескіндеме техникасының әр жеке түрін мұқият зерделеу ұсынылады.

Бұл әдіс балауызға негізделген резервтік композицияны қолданады. Ол матаға жырмен жағылады. Ол зат талшықтарына терең еніп, тез кебеді, сол арқылы бояғыш құрамы тарала алмайтын берік шекара жасайды. Кескіндерді жиектеу үшін қолданылатын балауыздың өзі алдын-ала балқытылған. Бояғыш композициялар суреттің түс схемасы ашық және қанық болу үшін бірнеше қабатта қолданылады [4].

Күнделікті киімге сурет салу әдемі ғана емес, сонымен қатар өте әсерлі көрінеді. Гардеробын түрлендіргісі келетін суретшілер ыстық батик техникасына мұқият қарауы керек. Бұл әдіс өте ыңғайлы, өйткені кенептің жекелеген бөліктерін бояумен мұқият жұмысты қажет етпейді. Көптеген шығармашылық тұлғалар теңдесі жоқ ерекше заттарға ие болғысы келіп, алдымен мата сатып алады, содан кейін кенепті безендіреді, содан кейін одан киім тігеді.

Тек еріген балауызбен жұмыс істеу керек. Қалғандары үшін ең стандартты құралдар қолданылады. Ең қолайлы мата - мақта, жүн немесе жібек. Жұмыстың соңғы кезеңі - резервтік массаны жою. Көп жағдайда мақта матасын бояу үшін өрнекті салудың ыстық әдісі қолданылады (сурет 5) [14].



6 - сурет – Ыстық батик жасау барысы

Еркін әшекейлеу

Батиктің бұл түрі – табиғи жібек пен синтетикалық талшықтардан жасалған маталарға кеңінен қолданылады. Бояғыш қосылыстар ретінде шеберлер анилин негізінде жасалған майлы бояуларды немесе бояғыштарды пайдаланады (сурет 6).



7 - сурет - Еркін әшекейлеу технологиямен салынған батик.

Жібекке декоративті бейнелер жасау үшін қолайлы әдіс. Сапалы жұмыс үшін анилин негізінде жасалған бояғыштарды қолдану қажет. Суық процесте қолданылатын резервтік құрамы қалың немесе сұйық болуы мүмкін.

Қалың консистенция оның құрамы резеңке элементтерге негізделген деп болжайды. Сұйық қорында негіз бензин компоненті болып табылады. Бұл жағдайда қалың масса жұқа шүмегі бар түктіктерде сақталады, ол арқылы зат сызба контурына жағылады. Сұйық зат матаға арнайы шыны түтік арқылы құйылады [2].

Айта кету керек, суық батик тек түссіз резервтік композицияны ғана емес, сонымен қатар түрлі-түсті заттарды қолдануды көздейді. Бояулар матаға бір қабатта жағылады, сондықтан шебер бұл процесте мүмкіндігінше мұқият болу керек.

Суық батик - матаны бояудың ең танымал әдістерінің бірі. Оның айрықша ерекшелігі - композицияның барлық элементтерін қоршап тұрған қорықты пайдалану. Бұл бояудың «ағынын» шектейді.

Матаны бояудың бұл әдісінде балқытылған балауыз емес, арнайы композиция - «резерв» деп аталады. Ол жылытуды қажет етпейді, сондықтан техниканың атауы суық батик.

Матаны бояу процесі. Екі үлкен кезеңнен тұрады - кескіндеме бойынша дайындық және жұмыс. Дайындық кезеңдері:

- бірінші кезеңде эскиз мұқият өңделеді.
- тәжірибелі шеберлер әдетте бұл қадамды өткізіп жібереді, өйткені олар онсыз қалай жұмыс істеу керектігін біледі [4].

Нобайды дайындау. Гүлдер көбінесе іздер мен өрнектер ретінде қолданылады. Мұндай ою-өрнек кез-келген композициялық схемаға оңай енеді. Сонымен қатар, техниканың ерекшеліктері маталарға гүлдерді егжей-тегжейлі және мәнерлі етіп жасауға мүмкіндік береді.

Нобайды толық көлемде жасауға кеңес беріледі. Шын мәнінде, бұл сізге жібекке сурет салудан бұрын қолыңызды жақсы толтыруға мүмкіндік береді. Осылайша сіз қателерді анықтап, түзете аласыз, жұмыс процесін құра аласыз және идеяны кенепке мүмкіндігінше дәл бере аласыз (сурет 7).



8 - сурет - Нобай салу үлгісі

Суреттердің барлығы суық батик техникасын орындауға жарамайды. Эскиздегі кескіннің әр элементінде тұйық жолдар болуы маңызды. Бұл түстер бір-бірімен араласпауы үшін қажет (егер бұл суретшінің ниеті болмаса ғана). Сондай-ақ, эскиз композиция заңдарына сәйкес келуі керек. Түстер схемасын да бірінші кезеңде қарастырған жөн.

Жаңадан бастаушы тәжірибе жинақтағанда, ұсақ бөлшектердің санын шектеген дұрыс. Бұл сызбаны «лас» етіп, резервті жағу қаупі. Ұсақ бөлшектерді қорықпен айналдыру да қиынырақ, олар көбіне бір жерге қосылады [4].

Эскизді дайындағаннан кейін оны маркермен айналдыра аласыз. Бұл мата арқылы сызықтарды көрнекі етеді.

Құралдар мен жұмыс орнын дайындау.

Дайындалған матаны зембілге мықтап тарту керек, ол суланған кезде салбырап қалмауы керек, ал бояу көрші жерлерге ағып кетпейді. Кейбір суретшілер дымқыл матаны созады, бұл жағдайда ол икемді болады.

Батик үшін арнайы рамалар қолданылады. Жұмысқа кіріспес бұрын оның түсі де дайындалады. Батик бояуларында ақ түс жоқ, ашық реңктер

жасау үшін оларды сумен сұйылтады. Алынған түстер негізгі матамен бірдей тығыздықтағы үлгі бойынша тексеріледі. Осылайша, сіз түстің қарқындылығы мақсатқа сәйкес келетініне көз жеткізе аласыз.

Суық бояуға арналған арнайы құралдар - қорыққа тікелей байланысты. Бұл шыны түтік пен алмұрт болуы мүмкін, оның көмегімен резерв жиналады немесе резерві бар дайын түтік (сурет 8). Тағы бір нұсқа ретінде - фотосуреттен алуға болатын ұзын мұрынды арнайы пластикалық ыдыс.

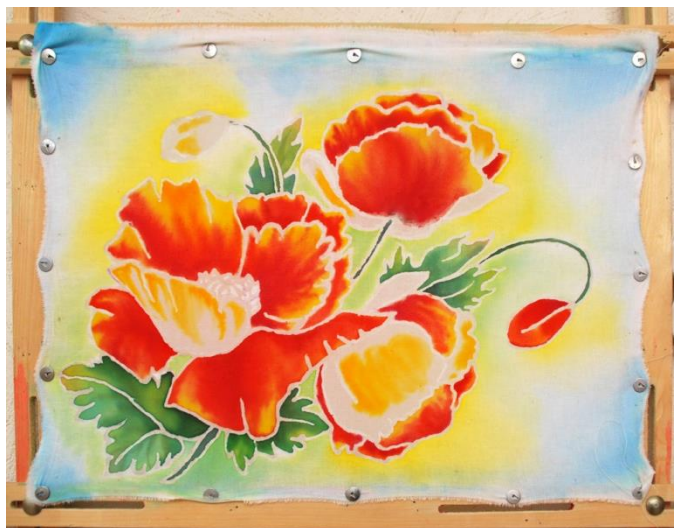

9 - Сурет - Суық батик

Кескіндеме бойынша жұмыс. Эскизді матаға ауыстыру. Эскиз матаға тігісті жағынан бекітілген. Ол барлық сызықтар көрінетін етіп тығыз орналасуы керек. Ол үшін жиі жеңіл үстел қолданылады. Егер резерв қараңғы болса, онда барлық сызықтар қарындашпен матаға ауысады. Егер мөлдір болса, жоғалып кететін маркерді қолданыңыз. Резервтік композицияны қолдану. Композиция эскизді қарастырылған барлық сызықтар бойынша қолданылады.

Қосымшаның сапасы таза сумен тексеріледі - ұсынылған кескіндеменің аумағы ылғалдандырылады. Егер су шекарадан шықпаған болса, онда резерв жақсы қолданылады. Егер су ағып кетсе, онда мата кептіріліп, сызық қайталанады.

Егер кенеп зембілге бекітілсе, бояу бір аймақтан екінші аймаққа ағып кетуі мүмкін. Бұған жол бермеу үшін жұмыс периметрі бойынша резервтік сызық жүргізуге жеткілікті, мұнда материал ішкі жақтаудың ішкі жиегімен байланысады. Бояуды жеңіл жерлерден бастаған дұрыс. Ашық реңктермен жасалған қателіктер содан кейін қараңғы түспен жабылуы мүмкін [3].

Егер бояу уақытынан бұрын құрғап кетсе, ол ақауды (ағып кету) қалыптастырады. Бояудың біркелкі жағылуын қамтамасыз ету үшін, процесс басталғанға дейін матаны ылғалдандырады. Егер бояу бірнеше түстердің градиентімен омбре әсерімен жағылған болса да, материалды ылғалдандыру қажет. Түстердің өткірлігі ылғалдың дәрежесіне байланысты. Сонымен, нақты сызық салу үшін бояу щеткасы мен жібек беті іс жүзінде құрғақ болуы керек.

Жасырын қорық. Әр элементтің айналасындағы контур суық батикке қосымша сәндік береді. Егер неғұрлым күрделі және шынайы жұмыс жоспарланған болса, онда «жасырын резерв» техникасы қолданылады [3].

Мөлдір резерв кептірілген боялған матаға қолданылады. Осыдан кейін келесі түс фонға қарағанда қараңғы жаңа контурға құйылады. Содан кейін мөлдір қорықпен гүлдер силуэті салынады. Резервті жыртпай қолдану өте маңызды, себебі матаны суламай ақауды анықтау қиын болады. Резерв кептірілгеннен кейін сызба қаныққан түспен толтырылады. Нәтижесінде ақ контурсыз гүлдер пайда болады. Егер резерв боялмаған матаға қолданылса, керісінше әсер алынады.

Бояуды бекіту - бұл өрнектің суға төзімді болуын қамтамасыз ететін маңызды әрлеу сатысы. Егер жұмыс акрил бояуларымен жасалса, онда сіз оларды «мақта» режимінде темірмен түзетіп, дұрыс емес жағынан 2-3 минут үтіктеуіңіз керек. Кейбір өндірушілер бояғышты пешке, микротолқынды пешке немесе арнайы бекітетін сұйықтықпен бекітеді.

Егер жұмыс бумен бекітілген бояулармен жасалса, оған 0,5 атам тұрақты қысыммен бу әсер етеді. Бұл үшін газ плиталарына немесе автоклавқа арналған кәсіби электр пароходтары қажет. Үйде бояуды арнайы жабдықсыз түзетуге болады. Бірақ содан кейін ғана тәжірибелі шеберлер жақсы нәтижеге қол жеткізеді.

Суық батик технологиясы матаның әртүрлі бөліктерін кез-келген тәртіпте бояуға мүмкіндік береді. Қорық кескіндемені бөлуге байланысты, қолданылатын түстер саны мен олардың үйлесімділік нұсқалары шектелмейді.

Суреттің бұл түрі киімге, интерьерді безендіруге, аксессуарларды жасауға қолданылады. Осы техниканы қолданып боялған маталар ыстық батик техникасымен боялғаннан гөрі қолмен ұстағанда жұмсақ болады.

Суық батиктің сыртқы түрі мен дамуының ыстық батик сияқты бай тарихы жоқ, бірақ ол өте ыңғайлы және бастаушыларға да, кәсіби суретшілерге де өте ұнайды.

Суық батик әдісін қолданып кескіндеме жасау үшін резервуары бар немесе онсыз әр түрлі диаметрлі шыны түтіктер жиынтығы болуы керек. Түтікшелер өрнектің контурын салу үшін қолданылады. Тығыз маталарда жұмыс жасағанда қалың контур ұсынылады, ал мөлдір, жеңіл маталарда жұқа. Жұмыстың соңында түтікті бензинмен шайып, оны серпімді жіңішке сымға оралған мақтамен тазалау қажет. Осыдан кейін түтік шүмегіне резервтік құрамның қалған тамшысынан бітеліп қалмас үшін жұмсақ жіңішке сымды енгізген жөн.

Жібек әдетте батик үшін қолданылады. Бұл суық батик техникасы үшін өте қолайлы. Бірақ сіз мақта немесе сатин сияқты басқа материалдарды, ал кейбір жағдайларда жүнді қолдануға болады. Суық батикті табиғи талшықтан жасалған матаға жақсы жағуға болады. Егер сіз жаңадан бастаушы болсаңыз, мақта немесе атласты қолданған дұрыс, ал болашақта сіз жібекке ауыса аласыз.

Суық батик техникасын қолдана отырып матаны бояуға арналған бояулар су негізіндегі бояулар болып табылады. Нарықта әртүрлі өндірушілер мен алуан түрлі түстер бар. Жаңадан бастаушы үшін негізгі түстермен бояулар жиынтығын бірден сатып алу ыңғайлы. Бояу процесінде сіз бояуларды араластырып, қажетті реңктер мен түстерді ала аласыз. Кез-келген матаға сай келетін жібек бояғыштары мен әмбебап бояғыштары бар. Бояуларды сатып алмас бұрын пайдалану жөніндегі нұсқаулықты мұқият оқып шығу қажет. Барлық мата бояуларын өндірушілер суды жууға төзімділігіне және бекіту әдісі қажет екендігіне қарамастан, осы сияға қандай материалдар сәйкес келетінін көрсетеді.

Үлгі - бояуды бастамас бұрын, жоспарланған композицияға шаблон салу керек. Сызба қағазда бір жолда жасалады және болашақта жібекке түзетулер енгізбеу үшін нақты және түпкілікті болуы керек. Мұндай түзетулер сіздің жұмысыңыздың сапасына айтарлықтай әсер етеді. Шаблонның контуры бойынша үздіксіз резервтік сызық қолданылады, сондықтан бояу процесінде түстер бір-бірімен араласпауы үшін композицияның витраж тәрізді жабық жазықтықтардан тұрғаны маңызды.

Кез-келген арт-бутикте жүгінетін болсақ, бастаушы шебер батикке арналған түрлі түстермен таныса алады. Акрил негізіндегі бояулар мен суда еритін бояғыштарды сатып алу жақсы. Сонымен қатар, суда еритін заттар материяның нәзік түрлеріне анағұрлым қолайлы. Акрил бояулары консистенциясы бойынша гуашқа ұқсайды және тығыз маталармен жұмыс істеу үшін қолданылады (сурет 9).



10 - сурет - Батик технологиясына арналған бояулар

Батик матасы табиғи талшықтардан (100%), қалыңдығы орташа, ақ немесе ашық түсті (фондық түс кейінгі бояуға әсер етеді) біркелкі тоқылған болуы керек. Қолданылатын бояғыштар тек табиғи талшықтармен әрекеттеседі: мақта, зығыр мата, жібек және жүн. Түстің қарқындылығы талшықтардың қалыңдығына және тоқудың тығыздығына байланысты: тығыз маталар ашық түсті болады.

Поликотонды және көптеген синтетикалық материалдарды пайдаланудан аулақ болыңыз - олар бояуды жақсы сіңірмейді, нәтижесінде батик қатты төгіледі. Жақсы нәтиже беретін жалғыз жасанды талшық - бұл аудан. Матаны таңдау көбінесе батиктен тігетін бұйымға байланысты. Жібек шарфтары мен басқа киімдерге өте қолайлы, ал мақта мен зығыр суреттерде, жастық төсеніштерде, дастархандарда немесе қабырға безендірулерінде

жақсы көрінеді. Батикке басылған хинтз, поплин, мақта батистасы, аудан (вискоза), жібек құртының жібегі, жұқа муслин, шифон, крепдешин және перде жарамды.

Балауыздың сіңіргіштігі матаның түріне байланысты. Жібек балауызды мақтадан тез сіңіреді, ал құрамында ланолин көп болатын жүн балауызға әлдеқайда баяу әрекет етеді. Кенеп немесе бархат сияқты қалың маталарды екі жаққа да балауыз жағу арқылы жақсы сіңіруге болады [3].

Батик үшін материал өте өзгеше болуы мүмкін, дегенмен, табиғи маталар, мысалы, жібек сияқты материалдарға басымдық беріледі. Жаңадан бастаушылар үшін жасанды маталарды қолданған дұрыс, мысалы, шифон немесе крепдешин. Жұмыс үшін таңдалған кенепті алдымен жуу керек, содан кейін оны жақтауға бекітіп, сәл созу керек. Осының арқасында бояу құрамы талшықтарға терең еніп, матаны мүмкіндігінше бояйды (сурет 10).

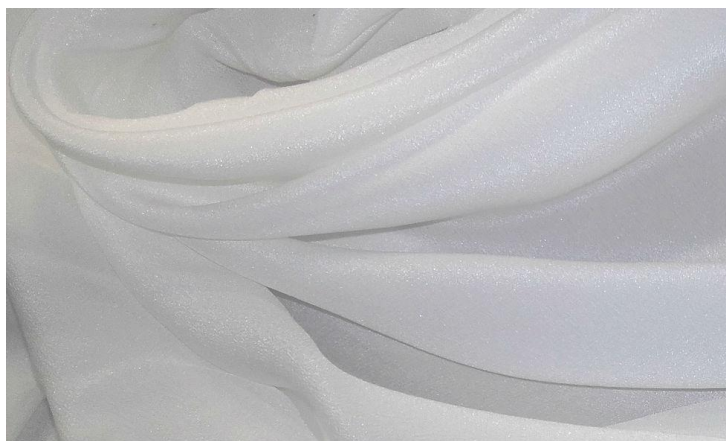

11 - сурет - Батикке арналған жібек мата

Көптеген жобалар үшін, әсіресе бояғыштарды қолданумен байланысты, матаны жұмыс бетінен жоғары көтерілуі үшін жақтаудың үстіне алдын ала созған дұрыс.

Жақтаудың әртүрлі түрлері бар. Батикке арналған арнайы рамаларды қолөнер дүкендерінен сатып алуға болады. Олар өте ыңғайлы, бірақ қымбат.

Суретшілердің кенеп созуға арналған құралдары жақсы балама бола алады. Олар әртүрлі мөлшерде болады, жұмсақ ағаштан жасалған (түймелер оңай сыйады) және қажет болған жағдайда (сақтау немесе тасымалдау үшін) бөлшектеуге болады. Ескі сурет жақтауларын да пайдалануға болады. Алайда, бұл рамалар әдетте ағаштан жасалады, оған түймені басу қиын. Кесте шеңбері батикке өте қолайлы.

Өкінішке орай, жақтаудан бас тарту мүмкін емес. Ақыр соңында, жұмыс үшін таңдалған мата боялған күйде боялған болуы керек. Батик зембілдері сыртқы көрінісі бойынша терезенің жақтауларына ұқсайды, мұнда жазықтықтың бір жағында көлбеу созылған мата оның табанына тимеуі керек. Егер ішкі кадр болмаса, жылжымалы жақтауды қолдануға болады. Сіз оны мамандандырылған бутикте сатып ала аласыз.

Кеңейтілетін ішкі фреймнің маңызды артықшылығы - жұмыс аймағының ұзындығы мен енін өзгерту мүмкіндігі. Батик техникасын білетін тәжірибелі шеберлер құрсауды (сурет 12) пайдаланады.



12 - сурет - Жақтаулардың түрлері

Батик техникасында жұмысты орындау үшін олар ең маңызды және негізгі құралдар болып саналады. Сондықтан сіз оларды үнемдей алмайсыз. Әр түрлі көлемдегі щеткалардың бюджеттік жинақтарын сатып алу қажет емес. Бояу композициясын қолданған кезде, қылқаламның ұшы кенептің негізі бойымен тегіс және жіңішке қозғалуы керек, ал қаданың дұрыс емес пішіні көркем ойды бұзуы мүмкін.

Дәл осы орамнан шыққан шаштарға қатысты. Матаға сурет салуға арналған щеткалар өте қымбат. Бірнеше жүз жұмысты аяқтау үшін тек шеберлерге бір рет ақша жұмсауға тура келеді.

Қылқаламдар әр түрлі көлемдегі дөңгелек және жалпақ қолданылады. Үйіндінің материалы да әр түрлі: құлақ шаштары, синтетика (сурет 12).



13 - сурет - Батик технологиясына арналған қылқаламдар

Кенептерге өрнектің контуры бойынша резерв жасау үшін қолданылатын құрал. Шыны түтікті сатып алғанда, шүмектің диаметріне назар аудару керек. Ол неғұрлым жіңішке болса, түстер арасындағы айыру жолағы тар болады (сурет 13).



14 - сурет - Батик технологиясына арналған шыны түтік.

Парафин немесе балауыз қоры. Бұл материалдар ыстық батикті орындауда қолданылады. Кейбір шеберлер тек балауыз затымен жұмыс істегенді қалайды, басқалары оны парафинмен араластырады. Себебі жұмыс соңында таза балауызды тазалау өте қиын. Жұмыс үшін қанша резерв қажет болатынын нақты айту мүмкін емес (сурет 14).



15 - сурет - Батик технологиясына арналған балауыз және парафин

Әдетте бұл материал суық батикпен жұмыс істеу үшін қолданылады. Олар бояғыш композициялармен бірдей жерде сатып алынады. Контурлар, жеке материал ретінде, шеберлерге эффектілер мен түстердің әртүрлі нұсқаларында ұсынылады.

Кәсіпқойлар контурдың көптеген түрлерін бірден алмауға кеңес береді. Музаның келуін күтіп, шедевр жасау идеясын ұсынған дұрыс. Ұзақ уақыт бойы қажет емес контурлар, өкінішке орай, кебеді (сурет 15).



16 - сурет - Батик технологиясына арналған контур Шырылдау. Сұйық балауызбен жұмыс істеуге арналған құрал (сурет 14).



а)

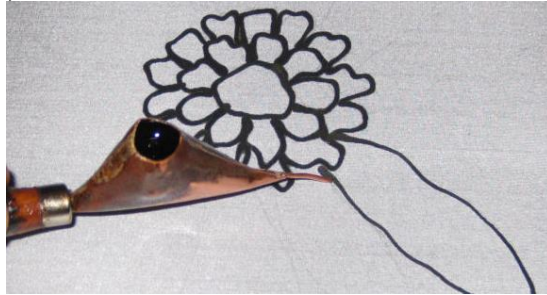

ә)

17 - сурет - а,ә. Сұйық парафинмен жұмыс жасауға арналған шырылдау

Түймелер. Созылған матаны рамкаға бекіту үшін қолданылады. Кез-келген кеңсе дүкенінен сатып алуға болады. Олар дөңгелек басымен ұзын пішінді немесе металл түрінде болуы мүмкін. Бұл жағдайда сіз шебердің өзіне ыңғайлы кез-келген бекітпелерді пайдалана аласыз (сурет 16).



18 - сурет - Түймелер

Бұл жағдайда әр түрлі бояғыш композицияларды, калька қағазын, өшіргішті, фломастерлерді араластыруға мүмкіндік беретін қарапайым қарындаштар қабылданады, осының арқасында ойластырылған үлгінің, шпагаттардың немесе қарапайым үлгілердің шеңберін айналдыра аласыз. түйінді батик, алкоголь, шаш кептіргіш және су құруға мүмкіндік беретін жіптер, жақсырақ қоспасыз (сурет 17).



19 - сурет - Батик жасауға қажет болатын түрлі заттар

Бүгінгі таңда өнер дүкендері шебердің жұмысын жеңілдететін әртүрлі материалдармен және құралдармен үнемі толықтырылып отырады. Ұсынылған жаңалықтар суретшінің ең күрделі қиялын шындыққа айналдыруға мүмкіндік береді. Осындай жаңашылдықтардың бірі - елес маркер. Кескінді матаға жағып, оны резервтік қосылыспен және бояғыш элементтермен өңдегеннен кейін маркер буланып кетеді. Негізді зембілдерде ұстайтын мықты тырнақтар матаға зиян келтірмейді және тесік қалдырмайды, суретшілер арасында сұранысқа ие бола бастады [4].

Ыстық батик технологиясының әуесқойлары балауызға арналған электрмен қосылған бу ваннасын бағалайды. Батикпен кәсіби түрде айналысатын шығармашылық адамдар үшін бірқатар ерекшеліктері бар аэробетка құрылды, бұл мата бетіне бояғыш композицияны көп мөлшерде шашыратуға мүмкіндік береді. Аэрографтың айрықша ерекшелігі - бояуларды жұмыс бетіне біркелкі жағу. Кептіруден кейін дайын суретте градиентті дақтар мен жолақтар болмайды.

Матаға кескіндеменің ұсынылған нұсқасы шыдамды адамдарға жарайды, өйткені жұмыс процесінің өзі өте ауыр және көп уақытты алады. Резерв ретінде қыздыруға немесе ерітуге болмайтын қосылыстар қолданылады.

Жұмысқа кіріспес бұрын, шебер жұмыс кеңістігін құруы керек. Балкон немесе лоджия сияқты орын жақсы желдетілуі керек. Адам ағзасына кері әсерін тигізетін қордың буларына байланысты.

Сәйкес суретті таңдап, шебер оны шаблон сияқты қағазға ауыстыруы керек. Кескіннің бүкіл контуры жабық болуы керек. Резервті кейіннен қолдану кешіктірілмей жасалуы керек, сонымен бірге асығыс емес. Қателіктерді болдырмау үшін сізге дұрыс әрекеттер тізбегімен танысу ұсынылады.

Бастапқыда жұмыс үшін таңдалған кенепті жуып, зембілге тарту керек.

Қосалқы агент шыны түтікке тартылады, содан кейін нобай контурына қолданылады.

Бояғыштағы реңктердің санын көбейту үшін сізге бірдей түсті әртүрлі мөлшерде сумен сұйылту қажет болады. Олардың көп мөлшерін жасау үшін кішкене йогурт банкаларын немесе бір реттік шыныаяқтарды пайдалануға болады.

Бояу жұмысын аяқтағаннан кейін резервтің қалған бөлігін түтікшеден алып тастау керек, әйтпесе ол қатып қалады. Бір күннен кейін матаны қайнату керек, содан кейін жылы сумен жуыңыз. Шаю кезінде суға аздап сірке суын қосыңыз. Содан кейін материалды судан сығып, үтіктеңіз.

3. «МУЗЫКА» ПӘНІ БОЙЫНША БІЛІМ АЛУШЫЛАРДЫҢ ПРАКТИКАЛЫҚ ДАҒДЫЛАРЫН ҚАЛЫПТАСТЫРУ БОЙЫНША ӘДІСТЕМЕЛІК ҰСЫНЫМДАР

«Музыка» пәні бойынша білім алушылардың практикалық дағдыларын қалыптастыру – бұл маңызды процесс, себебі музыка өнерін үйрену тек теоретикалық біліммен шектелмейді, практикалық тәжірибе де қажет.

Білім алушылардың музыка пәні бойынша білім алушылардың практикалық дағдыларын дамыту жас ұрпақ үшін маңызды. Себебі бір аспапта қарапайым әндерді орындап, емін-еркін ән салу, баланың ашылуы мен психологиялық тұрғыда өз-өзін дәлелдеудің, мотивацияның күшті құралы болып табылады. Бұл үшін ұстаздар бірнеше маңызды әдістерді қолданады. Білім алушының музыкалық аспаптарда ойнауға, ән айтуға және музыкалық шығармаларды орындауға үйрету. Оларға музыкалық теорияны, ноталарды оқу және музыкалық терминологияны түсіндіру. Сонымен қоса, өздерінің музыкалық шығармаларын жасауға және импровизациялауға ынталандыру. Ансамбльдерде немесе хорларда бірге жұмыс істеуге үйрету, бұл олардың командалық жұмыс дағдыларын дамытады және қабілеттерін жан-жақты қалыптастыруға көмектеседі.

Білім алушылардың «Технология және өнер» білім беру саласы пәндері бойынша практика дағдыларын дамытудың ерекшеліктері:

Тәжірибелік сипат:

Бұл пәндер, негізінен, практикалық сипатқа ие, яғни білім алушылардың музыкалық шығармаларды жеке, топта, ансамбльде орындауы, музыкалық, шулы аспаптарда ойнау дағдыларын дамытуға бағытталған.

Бүгінгі таңда мектеп тәжірибесінде қолданылып жүрген тәрбие әдіс – тәсілдерінің бірыңғай жүйесі қалыптасқан. Әдіс-тәсілдердің түрі, оларды тиімді пайдалану және білім алушыға жасалған ықпалдың нәтижесі болуын қамтамасыз ету мақсатын көздеп, оларды топтастырады. Әрбір әдіс–тәсілдердің белгілері, ерекшелігі, міндеті, бір–бірімен байланысы да топтастыруды, жіктеуді қажет етеді.

Музыка пәні бойынша орындаушылық қасиеттерге келесі аспектілер жатады.



Осы қасиеттерді дамыту арқылы білім алушылар музыкалық орындаушылық шеберліктерін жетілдіре алады.

Білім алушыны музыка тыңдауға, тыңдай отырып оны сапалы түрде қабылдауға, баулу музыкалық тәрбие беру жұмысындағы міндеттердің бірі. Өйткені ол оқушының музыкалық мәдениеттілігін қалыптастырудың алғы шарты болып есептеледі. Теориялық білімді практикада қолдану, әр түрлі материалдармен жұмыс істеу, құралдарды пайдалану дағдыларын қалыптастыруға ерекше назар аударылады.

Креативтілікті дамыту:

Бұл пәндер білім алушылардың шығармашылық, инновациялық ойлауын, өз идеяларын жүзеге асыру қабілеттерін дамытуға бағытталған.

Музыкалық өнімдер жасау, аранжировка жасау, музыкалық композициялар жасау және жетілдіру сияқты міндеттер қойылады.

Практикалық дағдыларды қалыптастыру:

Білім алушылар әр түрлі әндер орындау, музыкалық және шулы аспаптарда орындау, музыкалық өнімдер құрастыру, жинау, өңдеу сияқты дағдыларды меңгереді.

Жобалау, жоспарлау, ұйымдастыру, орындау, бақылау және бағалау сияқты жүйелі әрекеттерді орындау дағдылары қалыптасады.

Кәсіби бағдарлау:

Бұл пәндер білім алушылардың кәсіптік бағдарын айқындауға, болашақ мамандығын таңдауға көмектеседі.

Әр түрлі өндірістік, технологиялық, көркемдік салалармен танысу арқылы білім алушылар өз қызығушылықтары мен қабілеттеріне сәйкес кәсіби бағытын анықтай алады.

Осылайша, «Технология және өнер» білім беру саласы пәндері арқылы білім алушылардың практикалық дағдылары жан-жақты дамиды.

1. Мазмұнды жоспарлау

Білім алушыны музыка тыңдауға, тыңдай отырып оны сапалы түрде қабылдауға, баулу музыкалық тәрбие беру жұмысындағы міндеттердің бірі. Өйткені ол оқушының музыкалық мәдениеттілігін қалыптастырудың алғы шарты болып есептеледі. Теориялық білімді практикада қолдану, әр түрлі материалдармен жұмыс істеу, құралдарды пайдалану дағдыларын қалыптастыруға ерекше назар аударылады.

Креативтілікті дамыту:

Бұл пәндер білім алушылардың шығармашылық, инновациялық ойлауын, өз идеяларын жүзеге асыру қабілеттерін дамытуға бағытталған.

Музыкалық өнімдер жасау, аранжировка жасау, музыкалық композициялар жасау және жетілдіру сияқты міндеттер қойылады.

Практикалық дағдыларды қалыптастыру:

Білім алушылар әр түрлі әндер орындау, музыкалық және шулы аспаптарда орынду, музыкалық өнімдер құрастыру, жинау, өңдеу сияқты дағдыларды меңгереді.

Жобалау, жоспарлау, ұйымдастыру, орындау, бақылау және бағалау сияқты жүйелі әрекеттерді орындау дағдылары қалыптасады.

Кәсіби бағдарлау:

Бұл пәндер білім алушылардың кәсіптік бағдарын айқындауға, болашақ мамандығын таңдауға көмектеседі.

5. Музыкалық тыңдау

Әдебиеттермен жұмыс: Әр түрлі музыкалық жанрларды тыңдау, талдау және оларға байланысты рефлексия жүргізу.

Тыңдау дағдылары: Білім алушылардың музыкалық шығармаларды тыңдай отырып, музыкалық элементтерді (қарқын, динамика, мелодия) анықтауға үйрету. Музыканы тыңдау бірнеше кезеңнен тұрады, және әр кезеңде тыңдаушының музыкалық тәжірибесі тереңдей түседі. Музыканы тыңдау кезеңдері:

Алғашқы тыңдау: Бұл кезеңде тыңдаушы музыканы алғаш рет тыңдайды. Бұл кезеңде жалпы әсерлер мен эмоциялар пайда болады.

Талдау: Бұл кезеңде тыңдаушы музыканың құрылымын, ырғақтарын, мелодияларын және гармонияларын талдайды. Бұл музыкалық білімді тереңдетуге көмектеседі.

Түсіну: Бұл кезеңде тыңдаушы музыканың мағынасын, композитордың ойларын және шығарманың контекстін түсінуге тырысады.

Бағалау: Бұл кезеңде тыңдаушы музыканың сапасын, орындау шеберлігін және шығарманың жалпы әсерін бағалайды.

Қайта тыңдау: Бұл кезеңде тыңдаушы музыканы қайта-қайта тыңдап, әр тыңдауда жаңа аспектілерді байқайды және музыкалық тәжірибесін байытады.

Осы кезеңдер арқылы музыканы тыңдау процесі тереңдей түседі және тыңдаушының музыкалық түсінігі мен бағалауы артады

6. Кері байланыс

Презентациялар: Білім алушылардың өз орындауындағы шығармаларды тыңдау және оларға конструктивті пікірлер беру.

Сабақтан кейінгі талқылау: Білім алушылардың өз тәжірибелерін бөлісуі үшін сабақ соңында пікір алмасу ұйымдастыру.

7. Сахналық тәжірибе

Концерттер мен көрсетілімдер: Білім алушыларға өз өнерлерін көрсетуге мүмкіндік беретін концерттер ұйымдастыру.

Сахналық мәдениет: Сахнада өзін-өзі ұстау, құлаққа жағымды дүниелерді тыңдаушыларға жеткізе білуді үйрету.

8. Цифрлы технологиялар

Музыкалық бағдарламалар: Цифрлы аспаптар мен программаларды пайдалану арқылы шығармашылық жұмыстар жасау.

Онлайн платформалар: Музыкалық білім мен тәжірибені кеңейту үшін онлайн курс немесе ресурстарды қолдану.

Осы ұсынымдарды жүзеге асыру арқылы оқушылардың музыкалық практикалық дағдыларын тиімді түрде дамытуға болады.

Негізгі мақсат – оқушылардың жеке шығармашылық қабілеттерін ашу және музыкалық білімінің сапасын арттыру.

Ең алдымен осы практикалық дағдыларды білім алушы бойына сіңіру үшін келесі іс-шараларды білім алушыларға ұйымдастыра лауымыз қажет:

Музыкалық аспаптарда ойнау

Ассортименті: домбыра, гитара, баян сияқты аспаптарды меңгеру;

Техникасы: Аспапта нақты техникалық дағдыларды дамыту (саусақтарының орналасуы, аккордтар, ритм);

Оқушылар аспапта жеке және топпен орындау тәжірибесін алады.

Ән айту

Вокалдық техника: Дыбысты дұрыс шығарудың негіздері, тыныс алу, артикуляция;

Репертуар: Әр түрлі жанрда (фольклор, классика, эстрада) әндерді орындау;

Эмоция: Әнге эмоция қосу, сахналық өнер.

Музыкалық шығармаларды талдау

Талдау: Шығармалардың құрылымын, стильдік ерекшеліктерін анықтау;

Нота оқу: Нота жазба мен музыкалық ақпаратты түсіну дағдыларын дамыту;

Тарих: Музыканттардың өмірі мен шығармашылығын зерттеу.

Импровизация және композиция

Импровизация: Тақырыпқа сәйкес ән айту немесе музыкалық фразаларды шығару;

Композиция: Өз шығармаларын жазу, аранжировка жасау;

Топтық жұмыс: Топпен бірге музыкалық шығармаларды жасауға арналған практикалар.

Музыкалық жанрлар мен стильдер

Зерттеу: Әр түрлі музыкалық жанрлар (халық музыкасы, джаз, рок, классикалық және т.б.) бойынша жұмыстар;

Таным: Жанрлардың ерекшеліктері, олардың тарихи және мәдени контексті.

Концерттік тәжірибе

Сахналық тәжірибе: Концерттер мен іс-шараларда өнер көрсету;

Шығармашылық орта: Оқушылардың мәдени және шығармашылық дағдыларын дамыту.

Практикалық сабақтар барысында оқушылардың музыкаға деген қызығушылықтары мен шығармашылық қабілеттері артатыны сөзсіз. Олардың практикалық оқу тәжірибелері, әрине, теориялық білімнің де негізінде болуы тиіс, сондықтан сабақтар интеграциялық түрде ұйымдастырылуы керек. Музыкалық аспаптарда ойнау – адамды рухани жағынан байытатын, шығармашылық қабілетін дамытатын және эмоциялық жағдайын жақсартатын өнер түрі.

Әртүрлі музыкалық аспаптарда ойнау техникасы мен стилі, аспаптардың түрлері, олардың дыбыстық ерекшеліктері мен тарихы туралы білу маңызды.

Шығармашылық тапсырмалар:

Білім алушыларға белгілі бір музыкалық жанрда шығармашылық жұмыстар жасау (ән, instrumental композициялар) тапсырмаларын беру.

Топтық жобалар ұйымдастырып, оқушылардың бірлесіп отырып шығармашылық қабілеттерін дамыту.

Практикалық сабақтар:

Жеке және топтық вокал сабақтарын жиі өткізу.

Музыкалық аспаптарда ойнау дағдыларын дамыту үшін жеке сабақтар ұйымдастыру.

Музыкалық ойындар:

Білім алушылар арасында музыкалық викториналар, ойындар өткізу, бұл олардың назарын аударуға және білімдерін бекітуге көмектеседі.

Тыңдау жаттығулары:

Әр түрлі музыкалық шығармаларды тыңдауға уақыт бөліп, ол шығармалардың құрылымы мен ерекшеліктерін талдау.

Білім алушыларға әр түрлі стильдер мен жанрлармен таныстырып, олардың талғамын дамыту.

Сабақ жоспарлары:

Теория мен практиканы үйлестіріп, сабақтардың жоспарын жасау. Әр сабақта теориялық білімді практикалық тапсырмалармен сабақтастыру.

Науқандар мен конкурстар:

Білім алушылар арасында музыка бойынша түрлі конкурстар мен фестивальдар ұйымдастыру. Бұл олардың мотивациясын арттырады.

Технологияны пайдалану:

Заманауи технологияларды (музыкалық қосымшалар, онлайн курстар) пайдалануда оқушылардың қызығушылығын арттыру.

Сыныптан тыс жұмыстар:

Білім алушыларды музыкалық ансамбльдерге, хорларға немесе оркестрлерге қатысуға ынталандыру.

Рефлексия:

Әр сабақтан кейін оқушылардың өздерінің жетістіктері мен қиындықтары туралы пікірлерін тыңдау. Бұл олардың өздерінің даму жолдарын бағалауға көмектеседі.

Бұл әдістер оқу процесінде оқушылардың практикалық дағдыларын жетілдіріп, олардың музыкалық білімдерін тереңдетуге ықпал етеді.

Іс-шаралар:

Аспаптардың түрлері:

Ішекті аспаптар: домбыра, қобыз, гитара

Соқпалы аспаптар: барабан, толқын, маракастар

Саз аспаптар: флейта, саксофон, трубы

Клавишті аспаптар: пиано, орган

Оқу және жаттығу: Музыкалық аспаптарда ойнауды үйрену үшін, мұғалімнің көмегімен немесе онлайн сабақтар арқылы жүйелі түрде жаттығу маңызды.

Шығармашылық: Аспапта ойнау арқылы адам өз сезімін жеткізуге, жаңа композициялар жасаудың жолдарын іздеуге мүмкіндік алады.

Музыка мәдениеті: Әр елдің, халықтың мәдениетінде музыкалық аспаптардың өз орны және мәні бар. Мысалы, қазақ музыка мәдениетінде домбыра мен қобыз ерекше бағаланады.

Психологиялық әсері: Музыка тыңдау және аспапта ойнау стрессті азайтуға, көңіл-күйді көтеруге, әлеуметтік байланыстарды нығайтуға көмектеседі.

Музыкалық аспаптарда ойнау – бұл өнер мен дағдыларды талап ететін қызықты процесс. Аспаптардың түрлері көп, оларды ойнау үшін әр түрлі техникалар мен тәсілдер қолданылады. Мысалы:

Ішекті аспаптар: (домбыра, скрипка, гитара, виолончель, контрабас)

Домбыра: Қазақтың ұлттық ішекті аспабы. Домбырада екі ішек бар және ол қазақтың дәстүрлі музыкасын орындау үшін қолданылады.

Ыспалы аспаптар: (скрипка, виолончель, альт) – бұл аспаптарда дыбысты шығару үшін доға пайдаланылады және әр түрлі шеберлік деңгейлері бар.

Скрипка: Бұл ең танымал ішекті аспаптардың бірі. Скрипкада төрт ішек бар және ол көбінесе классикалық музыкада қолданылады.

Гитара: Гитарада алты ішек бар және ол әртүрлі музыкалық жанрларда қолданылады, соның ішінде рок, поп, джаз және фолклор.

Виолончель: Бұл аспап скрипкаға ұқсас, бірақ ол үлкенірек және төменгі дыбыстарды шығарады.

Контрабас: Бұл ең үлкен ішекті аспап және ол өте төменгі дыбыстарды шығарады. Контрабас көбінесе джаз және классикалық музыкада қолданылады.

Сазды аспаптар – бұл аспаптарда аккордтар мен мелодияларды ойнау үшін қолданылады. Олардың әрқайсысында өзіне тән әдістер мен стильдер бар.

Үрмелі аспаптар (флейта, саксофон, труба) – бұл аспаптарда дыбысты жасау үшін ауа ағыны қолданылады. Ойнау техникасы көбінесе тыныс алуға байланысты.

Музыкалық аспапта ойнауды үйрену үшін жиі сабақ алуға, тәжірибе жасауға, ноталарды оқуға және музыкалық теорияны меңгеруге тура келеді. Сонымен қатар, музыкалық аспапта ойнау – бұл эмоциялар мен сезімдерді білдірудің тамаша тәсілі.

Бұл өнер мен дағдыларды талап ететін процесс. Әр аспаптың өзіндік ерекшеліктері мен техникалық әдістері бар. Мысалы:

Домбыра: Қазақтың ұлттық аспабы, ол көбінесе халық әндері мен күйлерін орындауда қолданылады. Аспапта ойнау барысында саусақтардың техникалық шеберлігі мен әуеннің эмоциясын жеткізу маңызды.

Гитара: Аспапты күйге келтіру, аккордтарды үйрену және ритмді сақтау ерекше маңызды. Ойнаудың түрлі стилдері мен жанрлары бар, олардың әрқайсысы өз әдістерін талап етеді.

Саксофон: Бұл аспапта ойнау үшін тыныс алу техникасы мен дыбыс шығару әдістері қажет. Жанрға байланысты, джаз, классика немесе поп музыкада әр түрлі стильдер қолданылуы мүмкін.

Фортепиано: Мұнда екі қолдың координациясын, ноталарды оқуды және ритмді сезінуді дамыту қажет. Фортепианода классикалық шығармалардан бастап заманауи музыкаларға дейін әр түрлі стильдермен ойнау мүмкін.

Музыкалық аспаптарда ойнауға қызығушылық танытатындар үшін, ең бастысы, шыдамдылық пен тұрақтылық болып табылады. Білім мен тәжірибе жинақтай отырып, әр аспапта шеберлікті арттыруға болады.

Музыкалық аспаптар.

Домбыра — тек музыкалық аспап ғана емес, ол қазақ халқының тарихы мен мәдениетінің айнасы, оның қадір-қасиетін білу және меңгеру — әрбір жас азамат үшін маңызды.

Домбыра аспабында ойнау – бұл тек музыкалық білім емес, сонымен қатар тұлғалық дамуға, шығармашылыққа, эмоционалдық денсаулыққа қатысы бар кешенді процесс. Аспапта ойнаудың көптеген пайдалары бар. Олардың кейбірін атап өтейік:

Креативтілікті дамыту: Домбырада ойнау шығармашылық қабілеттерді, импровизациялық дағдыларды және музыкалық ойлауды дамытуға көмектеседі.

Стресс деңгейін төмендету: Музыка тыңдау және орындау психологиялық қысымды азайтады, тыныштандырып, көңіл-күйді жақсартуы мүмкін.

Физикалық дамуы: Домбырада ойнау қол, саусақ және дене бұлшық еттерін дамытуға, координация мен шеберлікті жетілдіруге көмектеседі.

Тыңдау қабілеттерін жақсарту: Музыкамен жұмыс істеп, әр түрлі тондар мен ритмдерді тыңдау, тыңдау қабілетін дамытады.

Дисциплина мен табандылық: Домбырада ойнау тұрақты жаттығуларды талап етеді, бұл тәртіптілік пен табандылықты дамытуға ықпал етеді.

Әлеуметтік байланыс: Домбырада ойнау достармен, отбасымен және жаңа адамдармен қарым-қатынас орнатуға мүмкіндік береді. Музыкалық топтарда немесе ансамбльдерде ойнау – бұл әлеуметтік байланыстарды нығайту үшін тамаша мүмкіндік.

Өзін-өзі көрсету: Музыка - жеке сезімдерді, ойларды және тәжірибелерді білдірудің күшті құралы. Домбыра арқылы адамдар өздерінің эмоцияларын жеткізе алады.

Тілдік дағдылардың дамуы: Музыкамен айналысу, әсіресе, ән жазуда, сөздік қорды дамытуға, тілдік қабілеттерді жақсартуға ықпал етеді.

Домбыра — қазақтың ұлттық музыкалық аспабы, оның тек музыкалық құндылығы ғана емес, сонымен қатар мәдени, тәрбиелік, және психологиялық пайдасы да зор.

Домбыра аспабын меңгерудің көптеген пайдалы жағды бар:

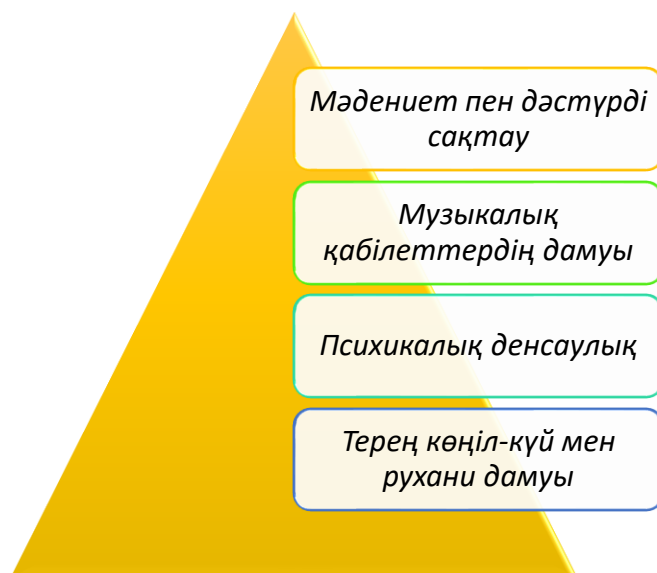

Мәдениет пен дәстүрді сақтау: Домбыра қазақ халқының мәдениетінің және дәстүрінің маңызды бөлігі болып табылады. Аспапты меңгеру арқылы жастар дәстүрлі әндерді, күйлерді және халық шығармашылығын үйреніп, өзінің ұлттық идентификациясын нығайтады.

Музыкалық қабілеттердің дамуы: Домбыра тартуды үйрену арқылы адамның музыкалық қабілеттері, ритм сезімі, есту қабілеті, шығармашылық ойлауында дамиды.

Психикалық денсаулық: Музыкамен айналысу адамға стрессті жеңуге көмектеседі, эмоционалдық күйді реттеуге, шығармашылық энергияны босатуға мүмкіндік береді.

Терең көңіл-күй мен рухани дамуы: Домбыраның әуендері адамның ішкі әлеміне, рухани байлығына әсер етеді. Күй тыңдау немесе тарту арқылы адам өзінің сезімдерін білдіре алады.

Дыбыстың таза әрі құлаққа жағымды шығуы домбырашының отырысына және аспаптың дұрыс орналасуына тығыз байланысты. Домбыра үйренушілеріне орындықта дұрыс отыру мен аспапты дұрыс ұстауды үйрету өте мән берелік жұмыс. Домбырашыны орындықтың алдыңғы жартысына, оң аяқты сол аяқтың үстіне қойып (ұлдар үшін: сол аяқтың тізесінің үстіне оң аяқтың тобығының сәл жоғарғы тұсы орналасуы керек) отырып ойнайды.

Қыз балалардың отырысының ұлдарға қарағанда сәл өзгешелігі бар, бұл ұлдар мен қыздардың киім ерекшелігіне байланысты. Үйренуші аспапты қысылмай, қымтырылмай меңгеруі үшін киімі денеге тар болмай, емін-еркін отыруы қажет. Әсіресе екі иықты түсіріп, еңкеймей, тік отыруға жаттыққан жөн. Орындықта дұрыс отырмау, мысалы, еңкіш отыру, шалқақ отыру немесе қырын отыру домбырашыға ыңғайсыздық тудырып, сол қолдың дұрыс орналаспауына, оң қолдың білезік буынының дұрыс қалыптасуына, шынтақтың денеге қысылып, иықтың бір-бірінен жоғары болуына әкеп соқтырады. Домбырашының сол аяғы еденге нық басылып, денесін тік ұстауы керек. Алғашқы үйрену кезінде басын аздап алға қарай еңкейткені жөн,

өйткені орындаушы домбыра пернелерін және өз отырысының дұрыс немесе терістігін қадағалап отыруы керек. Мысалы, домбырада ойнап үйренбес бұрын білім алушыны сол аспапқа қызықтыра білу керек.

Ең бірінші білім алушыны домбыра аспабының құрылымымен таныстыру:

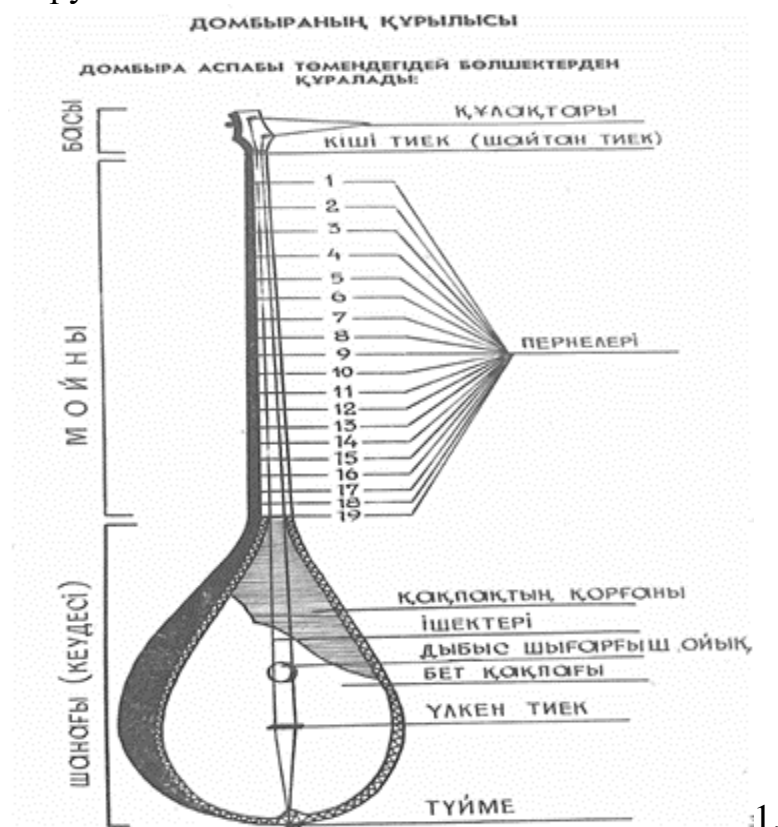

Отыру және аспапты ұстау: Домбыра аспабында ойнауды үйрету үшін бірнеше негізгі әдістер мен тәсілдер бар: Домбыра тартуды үйрену үшін бірнеше негізгі қағыстардан бастау ұсынылады:

Төмен қағыс: Бұл ең қарапайым және негізгі қағыс. Саусақпен немесе медиатормен ішекті төмен қарай қағу арқылы орындалады. Бұл қағыс оқушыларға ішектерді сезінуге және дыбысты дұрыс шығаруға көмектеседі.

Жоғары қағыс: Төмен қағыстан кейін жоғары қағысты үйрену маңызды. Бұл қағыс ішекті жоғары қарай қағу арқылы орындалады және төмен қағыспен кезектесіп орындалады.

Аралас қағыс: Төмен және жоғары қағыстарды кезектестіріп орындау. Бұл қағыс оқушыларға ритмді сезінуге және қолдың қозғалысын үйлестіруге көмектеседі.

Тремоло: Бұл қағыс ішекті жылдам және үздіксіз қағу арқылы орындалады. Тремоло қағысы дыбысты ұзақ уақыт бойы ұстап тұруға және әуенді әсемдетуге көмектеседі.

Пиццикато: Бұл қағыс ішекті саусақпен шертуді білдіреді. Пиццикато қағысы дыбысты қысқа және анық шығаруға көмектеседі.

Глиссандо: Бұл қағыс ішекті бір нүктеден екінші нүктеге сырғыту арқылы орындалады. Глиссандо қағысы әуенге ерекше әсер береді.

Осы негізгі қағыстарды меңгеру арқылы оқушылар домбыра тартудың негіздерін үйреніп, кейінірек күрделі техникаларды игере алады.

Домбырашының дұрыс отыруы және аспапты дұрыс ұстауы дыбыстың таза әрі құлаққа жағымды шығуына әсер етеді. Орындықта тік отыру, сол аяқты еденге нық басу және домбыраны ыңғайлы ұстау маңызды.

Сол қол шынтак буынынан бүгіліп, сол қолдың басынан иыққа дейінгі аралықта 60 градус шамасында бұрыш жасап, домбыраның сабына (пернелеріне) орналасады.



1.



2.

Келесі екі қолдың перне үстіне орналасуына жақсы көңіл бөлген дұрыс.

1. Сол қолдың орналасуына назар аударту:

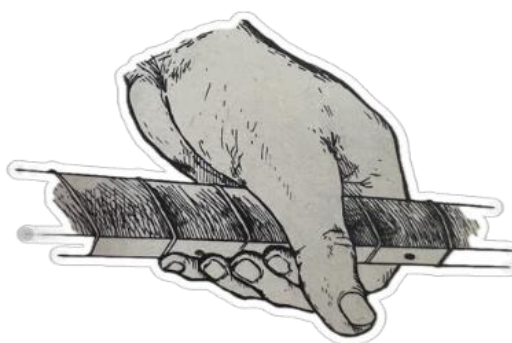
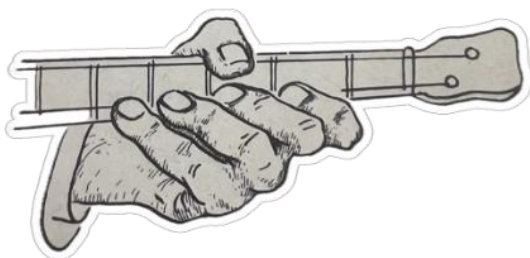

Негізгі қағыстар: Домбыраның негізгі қағыстарын үйрену – алғашқы қадамдардың бірі. Бұл қағыстарды дұрыс орындау үшін қолдың қозғалысын және саусақтардың орналасуына назар аудару керек. Домбырада

қолданылатын қандай қағыстың түрі болмасын, бәрі дерлік дыбыс шығарудың тәсілдері болып есептелінеді. Домбырадағы қағыстардың өзіндік атаулары бар. Мысалы: төмен және жоғары қағылатын қағыс «алма кезек» (немесе «қара қағыс») қағыс, тұтып ойнайтын қағыс «тұтпа қағыс» деп аталады. Қағылу мінезіне байланысты қағыстардың көптеген аттары кезігеді. Мысалы, «ілме қағыс», «сипай қағыс», «түйдек қағыс», «түрікпен қағыс», «бөгеме қағыс» тағы сол секілді қағыстар бар.



1.

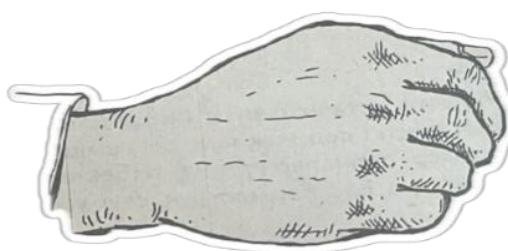

2.

**Бас бармақ сұқ саусаққа жақын орналасу керек.
Барлық саусақ бүгулі күйінде бір-біріне жақын орналасқан**

Оң қолдың аспапта орналастыру тәртібі

Оң қолдың шынтақ буыны домбыраның жоғары бүйіріне, ішекке дейінгі жерге қақпақтың бетіне орналасады. Оң қолдың білек буыны сәл иіліп 60 градус шамасында бұрыш жасап орналасады. Бас бармақ сұқ саусақпен ұштасып, бос ұсталады да, қалған саусақтар сұқ саусақтың бағытымен бір-біріне бос жалғасып жатады.

Саусақтар мен алақанның арасында сәл қуыс қалуы керек. Саусақтарды бытыратып немесе бір-бірінен алшақ ұстағанда дыбыс өте әлсіз шығады. Себебі қағыс қағуға тек бармақ пен сұқ саусақтың күші жеткіліксіз, сондықтан қалған саусақтар сұқ саусақпен жалғасып, қосымша күш беруі керек. Оң қолдың бұлай орналасуын қос ішекті бір мезгілде ойнағанда пайдаланады, ал әрбір ішекте жеке-жеке ойнағанда оң қол сәл басқаша орналасады. Оң қолдың басынан шынтақ буынына дейінгі бөлігі қақпақтың бойынан ішектің үстіне орналасады да, ал шынтақ буыны қақпақ пен шанақтың қырына таяу орналасады. Бас бармақ үстіңгі көлбеу орналасып, ал сұқ саусақ сәл бүгілген цкүйінде орналасады.

Домбыра ойнау техникасын жақсарту үшін бірнеше кеңес:

1. **Дұрыс отырыс:** Домбыраны ойнау кезінде тік отырыңыз, арқаны тік ұстаңыз. Бұл қолдың еркін қозғалуына мүмкіндік береді.
2. **Саусақтардың орналасуы:** Сол қолдың саусақтары пернелерге дұрыс орналасуы керек. Саусақтардың ұшымен пернелерді басу дыбыстың таза шығуына көмектеседі.
3. **Қолдың қозғалысы:** Оң қолдың білегі мен саусақтары еркін қозғалуы керек. Қолдың қозғалысы жеңіл және икемді болуы тиіс.
4. **Тыныс алу:** Ойнау кезінде тыныс алуды ұмытпаңыз. Тыныс алу ритмді сақтауға және шаршамауға көмектеседі.
5. **Жаттығу:** Күнделікті жаттығу техникаңызды жақсартуға көмектеседі. Әр түрлі жаттығуларды орындау арқылы қолдың икемділігін арттыруға болады.

Бұл кеңестер домбыра ойнау техникасын жақсартуға көмектесед



1.



2.

1. Оң қолдың қалпы өте маңызды. Бас бармақ пен сұқ саусақтың орналасуы: бас бармақ сұқ саусаққа жақын орналасады. Бұл қолдың тұрақтылығын қамтамасыз етеді және қағыстарды дәл орындауға көмектеседі. Оң қолдың білезігі мен шынтағы еркін болуы керек. Бұл қолдың қозғалысын жеңілдетеді және дыбыстың таза шығуына ықпал етеді.

Бұл ережелерді сақтау арқылы төкпе күйлерді дұрыс және әдемі орындауға болады.

2. Келесі оң қолдың жоғарыда айтылған қалпы сәл өзгеріп, сұқ саусақпен қағыс қаққанда алақан жазылып кетеді. Мұнда саусақтардың шашырамай, бірге жүргенін қадағалау қажет. Домбыраның сабы сұқ саусақпен бас бармақтың ұсталып, ал қалған саусақтар сұқ саусақтың бағытымен қос ішектің үстіне бос орналасады. Жалпы оң қолдың саусақтары қалай жиналып тұратын болса, сол қолдың саусақтары да солай орналасуы керек.

Домбыраның сабы сол қолдың алақанына тимеуге тиіс, домбыра сабымен алақанның арасы қуыс болуы шарт. Егер домбыраның сабы алақанға тиіп

тұрса, сол қолдың білезік буыны қысылып қалады да, саусақтардың қозғалысына кедергіжасайды.

Біршама қиын жұмыстың бірі оқушының сол қол саусақтарының шеберлік жылдамдығын өсіру. Бұл үшін күнбе-күнгі сабақта гамма, этюд, әртүрлі жаттығуларды пайдалану керек. Әр домбырада ойнаушы үшін қол жүгірту, жаттығу күнделікті әдетке айналуы тиіс. Жаттығулармен дайындық. Оқудың алғашқы кезеңінде арнаулы жаттығулармен міндетті түрде дайындалу керек, себебі, бұл жаттығуларсыз оқушы дұрыс дыбыс шығара білуді, қолдың буындарының дұрыс қозғалысын қалыптастыруды жақсы меңгере алмайды. Бір ескертетін жәй: оқушының сол қол буындарының бір қалыпты жылжып, ретпен қозғалысын қадағалау, жаттығу техникалық өсудің бірден –бір жолы. Гамма және арпеджиомен жұмыс жасағында дыбыстың тазалығына, құндылығына, ритмикалық дәлдігіне үлкен көңіл бөлген жөн.

Сонымен қатар білім алушының отырысындағы жиі кездесетін келесі кемшіліктерге де міндетті түрде назар аударған жөн:

1. Домбыра пернесіне алдынан қарау.
2. Домбыраның мойынын кейін тарту.
3. Сол қолдың шынтағын көтеру.
4. Сол иықты көтеру
5. Білезік буын көтеріледі.
6. Саусақтар домбыраға толық қойылмайды, кейін ысырылады.
7. Төменгі ішектегі әлсіз дыбыстар осыдан шығады.
8. Бармақтың пернеден аса бүгілуі.
9. Оң аяқ төмен түседі.
10. Оң қолдың шынтағы домбыра түймесіне тіреп төмен ұстайды.
11. Оң қол білезік буыны көтеріледі.
12. Салмақтың бәрі оң шынтақта қалады.
13. Домбыраның басы сол иықтан жоғары көтеріледі.
14. Оқушының оң жаққа қисаюы омыртқа жүйесі, дене бітімі бұзылуына әкеліп соғады.

Когнитивтік дағдылардың дамуы: Музыкамен айналысатын адамдарда есте сақтау, зейін қою, шапшаңдық және дәлдік сияқты когнитивтік қабілеттер жақсы дамиды.

Музыка сабағында *когнитивтік* дағдыларды дамыту өте маңызды. Музыка оқушылардың есте сақтау, зейін қою, шығармашылық ойлау және проблемаларды шешу қабілеттерін жақсартады. Музыка сабақтары арқылы балалардың миының екі жартышары да белсенді жұмыс істейді, бұл олардың жалпы когнитивтік дамуына оң әсер етеді.

Музыкалық есте сақтау: Оқушыларға музыкалық шығармаларды жаттату арқылы олардың есте сақтау қабілеттерін жақсартуға болады. Бұл әсіресе ноталарды, әуендерді және ырғақтарды есте сақтауға көмектеседі.

Музыкалық есте сақтау – бұл музыкалық шығармаларды, ноталарды, ырғақтарды және әуендерді есте сақтау қабілеті. Бұл дағдыны дамыту үшін бірнеше тиімді әдістер бар:

Қайталау: Музыкалық шығармаларды бірнеше рет қайталау арқылы есте сақтау қабілетін жақсартуға болады. Бұл әсіресе ноталарды және ырғақтарды есте сақтауға көмектеседі.

Жүйелі қайталау: Музыкалық шығармаларды күнделікті немесе белгілі бір уақыт аралығында қайталау арқылы есте сақтау қабілетін жақсартуға болады. Бұл әдіс әсіресе жаңа шығармаларды үйрену кезінде тиімді.

Бөліп қайталау: Шығарманы бөліктерге бөліп, әр бөлікті жеке-жеке қайталау арқылы есте сақтау оңайырақ болады. Кейін барлық бөліктерді біріктіріп, толық шығарманы қайталаңыз.

Түрлі тәсілдермен қайталау: Музыкалық шығармаларды әртүрлі тәсілдермен қайталау арқылы есте сақтау қабілетін арттыруға болады. Мысалы, шығарманы баяу және жылдам темпте ойнау, әртүрлі динамикамен орындау.

Тыңдау және орындау: Шығарманы тыңдау және орындау арқылы есте сақтау қабілетін дамытуға болады. Тыңдау кезінде шығарманың құрылымын, әуенін және ырғақтарын есте сақтауға тырысыңыз.

Өзгерістер енгізу: Шығарманы қайталау кезінде кейбір өзгерістер енгізу арқылы есте сақтау қабілетін жақсартуға болады. Мысалы, шығарманың кейбір бөліктерін импровизациялау немесе басқа тональдікте ойнау.

Визуализация: Ноталарды және музыкалық шығармаларды көзбен елестету арқылы есте сақтау қабілетін арттыруға болады. Бұл әдіс әсіресе визуалды оқушылар үшін тиімді. Музыканы визуализациялау – бұл музыкалық шығармаларды тыңдау кезінде дыбыстарды визуалды түрде көрсету процесі. Бұл әдіс музыканы түсінуді және қабылдауды жақсартады. Міне, музыканы визуализациялаудың бірнеше тиімді әдістері мен құралдары:

Specterr: Бұл онлайн бағдарлама музыканы визуализациялауға арналған. Specterr әртүрлі визуализация шаблондарын ұсынады және музыкалық видеоларды оңай жасауға мүмкіндік береді1.

VEED.IO: VEED.IO – бұл онлайн музыкалық визуализатор, ол музыкалық видеоларға дыбыс толқындарын қосуға мүмкіндік береді. Бұл құрал арқылы аудиограммалар мен дыбыс спектрлерін жасауға болады2.

After Effects: Бұл бағдарлама музыканы визуализациялау үшін әртүрлі эффектілерді қосуға мүмкіндік береді. **After Effects** арқылы музыкалық шығармаларға ерекше графика қосуға болады1.

Track Video: Track Video – бұл веб-редактор, ол музыкалық видеоларды кәсіби деңгейде жасауға мүмкіндік береді. Бұл құрал арқылы музыкалық шығармаларға сәйкес келетін визуализацияларды жасауға болады.

Музыканы визуализациялау оқушылардың музыкалық шығармаларды тереңірек түсінуіне және қабылдауына көмектеседі.

Бөліп жаттау: Музыкалық шығармаларды бөліп жаттау арқылы есте сақтау оңайырақ болады. Әрбір бөлікті жеке-жеке жаттап, кейін оларды біріктіру арқылы толық шығарманы есте сақтауға болады.

Шығарманы бөліктерге бөлу: Алдымен шығарманы логикалық бөліктерге бөліңіз. Бұл бөліктер әдетте фразалар, сөйлемдер немесе бөлімдер болуы мүмкін.

Әр бөлікті жеке жаттау: Әр бөлікті жеке-жеке жаттаңыз. Әр бөлікті бірнеше рет қайталап, оны толық меңгергенше жаттаңыз.

Бөліктерді біріктіру: Әр бөлікті жеке-жеке жаттағаннан кейін, оларды біріктіріп, толық шығарманы ойнаңыз. Бұл кезде әр бөліктің арасындағы байланыстарды есте сақтауға тырысыңыз.

Ассоциациялар: Музыкалық элементтерді белгілі бір оқиғалармен немесе бейнелермен байланыстыру арқылы есте сақтау қабілетін жақсартуға болады. Мысалы, белгілі бір әуенді белгілі бір оқиғамен байланыстыру.

Тыңдау және орындау: Музыкалық шығармаларды тыңдау және орындау арқылы есте сақтау қабілетін дамытуға болады. Бұл әдіс әсіресе ансамбльде немесе оркестрде ойнау кезінде тиімді.

Зейін қою: Музыка тыңдау және орындау барысында оқушылардың зейінін шоғырландыру қабілеті дамиды. Әсіресе, ансамбльде немесе оркестрде ойнау кезінде әрбір қатысушының зейіні маңызды.

Музыка тыңдау және орындау барысында оқушылардың зейінін шоғырландыру қабілетін дамыту үшін бірнеше тиімді әдістер бар:

Белсенді тыңдау: Оқушыларға музыкалық шығармаларды тыңдау кезінде әрбір аспаптың дыбысын, ырғақтарды және әуендерді анықтауды үйрету. Бұл олардың зейінін шоғырландыруға көмектеседі.

Музыкалық талдау: Тыңдалған музыкалық шығармаларды талдау арқылы оқушылардың зейінін дамытуға болады. Мысалы, шығарманың құрылымын, динамикасын және тембрін талдау.

Ансамбльде ойнау: Ансамбльде немесе оркестрде ойнау кезінде әрбір қатысушының зейіні маңызды. Бұл олардың бір-бірін тыңдап, үйлесімді ойнауға үйретеді.

Ритмикалық жаттығулар: Ритмикалық жаттығулар арқылы оқушылардың зейінін шоғырландыруға болады. Мысалы, белгілі бір ырғақты қайталау немесе импровизация жасау.

Музыкалық ойындар: Музыкалық ойындар арқылы оқушылардың зейінін дамытуға болады. Мысалы, музыкалық викториналар немесе ноталарды тану ойындары.

Жеке орындау: Жеке музыкалық шығармаларды орындау арқылы оқушылардың зейінін шоғырландыруға болады. Бұл олардың өзіне деген сенімділігін арттырады және музыкалық дағдыларын жетілдіреді.

Шығармашылық ойлау: Музыка сабағында импровизация және композиция жасау арқылы оқушылардың шығармашылық қабілеттерін дамытуға болады. Бұл олардың ойлау қабілеттерін кеңейтеді және жаңа идеяларды жүзеге асыруға ынталандырады.

Проблемаларды шешу: Музыкалық тапсырмаларды орындау барысында оқушылар түрлі мәселелерді шешуге үйренеді. Мысалы, музыкалық шығарманы орындау кезінде туындайтын техникалық қиындықтарды жеңу.

Ақпараттық-коммуникативтік технологиялар: Музыка сабағында АКТ-ны қолдану оқушылардың ақпарат іздеу, алмасу және оны өңдеу дағдыларын дамытуға көмектеседі.

Әлеуметтік байланыстар: Домбыра тарту арқылы адамдар арасында жақындық орнатуға, бірге уақыт өткізуге, жаңа достар табуға мүмкіндік туады.

Дисциплина және еңбекқорлық: Аспапты меңгеру міндетті түрде практика мен еңбекқорлықты талап етеді. Бұл жастардың жауапкершіліктерін арттыруға, еңбек етуге деген ынтасын қалыптастыруға көмектеседі.

Аспаптарда ойнаудың көптеген пайдалы жақтары бар. Мұнда олардың кейбірі:

Зияткерлік дағдыларды дамыту: Музыка теориясын үйрену және фортепиано ойнау математика мен логиканы дамытуға көмектеседі. Ноталарды оқу, ырғақтарды түсіну және мелодияларды есте сақтау көп қабылдау мен зияткерлік шеберлікті талап етеді.

Координация мен моторикалық дағдылар: Фортепиано ойнау қол мен көздің координациясын жақсартады. Бұл дағдыларды дамыту әсіресе балалар үшін маңызды.

Эмоциялық даму: Музыка эмоцияларды білдірудің және қабылдаудың ерекше тәсілі болып табылады. Фортепиано ойнау адамның шығармашылық қабілеттерін арттырады және өзін-өзі білдіруге мүмкіндік береді.

Дисциплина мен жауапкершілік: Фортепиано секілді аспапта ойнау белгілі бір тәртіп пен тұрақтылықты талап етеді. Бұл дағдыларды дамыту балаларға және ересектерге жауапкершілікті сезінуге үйретеді.

Стресті азайту: Музыка ойнату және тыңдау стресті азайтуға көмектеседі. Фортепиано ойнау адамның көңіл-күйін көтеруге ықпал етеді.

Әлеуметтік байланыстар: Музыкамен айналысатын адамдар жиі бір-бірімен байланыс орнатады. Оркестрлер мен ансамбльдерге қатысу әлеуметтік дағдыларды дамытуға көмектеседі.

Когнитивтік дағдылар: аспапта ойнау есте сақтау, зейін және концентрацияны күшейтеді. Зерттеулер көрсеткендей, музыкамен айналысатын адамдардың мидың жұмыс істеуі жақсырақ болады.

Ләззат алу: Соңында, аспапта ойнау – бұл хобби, және ол жекелеген адамға қуаныш, ләззат әкеледі.

Әдістемелік ұсынымның келесі бөлімінде ән айту дағдылары туралы қарастырылады.

Музыка пәні бойынша ән үйрену дағдысы барысында білім алушыға әннің мәтінін және әуенін үйренуде әнді дұрыс орындау техникасын меңгерту

маңызды. Ол үшін білім алушының музыкалық есту қабілетіне көңіл аудару керек. Сабақ барысында мұғалім музыкалық аспаптармен (фортепиано, баян, домбыра және т.б.) аспаптармен сүйемелдеуі керек. Сонымен қоса әннің мәтіні және ноталары арқылы музыкалық, аудио жазбалар тыңдату. Әннің қысқаша тарихын және мағынасын түсіндіру.

Келесі ән үйрету барысына назар аударсақ:

1. Дайындық жаттығулары (10 минут)
2. Дыбыс жаттығулары (вокалдық жаттығулар).
3. Әннің негізгі әуенін тыңдау және талдау.
4. Әннің мәтінін үйрену (15 минут)
5. Әннің мәтінін оқып шығу.
6. Мәтіннің мағынасын талқылау.
7. Мәтінді жаттау.
8. Әннің әуенін үйрену (20 минут)
9. Әннің әуенін бөліп-бөліп үйрену.
10. Әр бөлікті бірнеше рет қайталау.
11. Әннің толық нұсқасын орындау.
12. Қорытынды (10 минут)
13. Әнді толық орындау.
14. Қателіктерді талқылау және түзету.
15. Үй тапсырмасын беру (әнді жаттау және келесі сабаққа дайындалу).
16. Бұл жоспарды өзіңіздің оқушыларыңыздың қажеттіліктеріне және деңгейіне қарай өзгертуге болады.

Сонымен қатар ән айту сабақтары білім алушыларға дауысты, тыныс алуды және ән айту техникасын дамытуға көмектеседі. Ең алдымен, білім алушыларды осы техникалардың жасалу жолдарымен таныстырып өту керек.

Диафрагмалық тыныс алу: Дұрыс тыныс алу дауыстың ашықтығы мен күшін арттырады. Оқушыларға диафрагмамен тыныс алуды үйрету маңызды. Бұл үшін оларды терең тыныс алып, іштерін кеңейтіп, содан кейін баяу шығару керек.

Сонымен қоса дұрыс тыныс алу техникасын меңгерту:

Тыныс алуды басқару. Тыныс алуды жақсы басқару үшін мұрын арқылы тереңнен дем алып, ауыз арқылы баяу шығару керек. Бұл жақсы тыныс алу үшін маңызды.

Диафрагма тыныс алуы.

Тыныс алу кезінде қарын бұлшық еттерін пайдаланыңыз. Бұл тыныстың терең болуына ықпал етеді. Толық тыныс алу. Тыныс алу кезінде кеуде қуысының толығымен кеңеюіне назар аударыңыз. Бұл тыныстың тереңдігін арттырады. Баяу және бірқалыпты тыныс алу. Тыныс алуды баяу және бірқалыпты жасаңыз. Бұл тыныстың тереңдігі мен тиімділігін арттырады

Тыныс алу мүшелерімен таныстыру.

Тыныс алу клеткалары өз ішіне ауыз, мұрын, көмекей, кеңірдек және өкпені қамтиды. Ауыз, мұрын, жұтқыншақ, көмекей, кеңірдек, ауа жолдары болып, өкпе ауа алмастыратын, оттегін сіміріп шығаратын орган. Осы жерде

ерекше айтатын маңызды жайт-ауыз кұфсфндағы осы клеткаларарқылы ауаны барынша тежеп, үнемдеп әрекет етуге үйрету қажет. Дыбыстың жоғары-төмен, күшті -әлсіздігіне қарай дыбыстың энергиясы да ұлғайып отырады.

Сондықтан тыныс алуда денедегі үлкен-кіші бұлшық еттер мен мықын көк етінің көмегі зор.

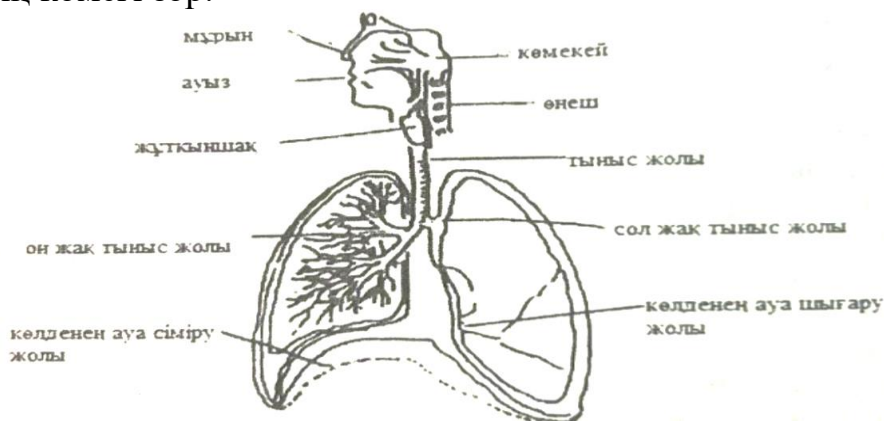

Тыныс алу жолдарын бейнелеу суреті

Дауыс шығару: білім алушыларға дауыс шығарудың қарапайым ережелері туралы айтып беру керек: Ол үшін:

Дұрыс тыныс алу: Дауыс шығару үшін дұрыс тыныс алу өте маңызды. Тыныс алуды терең және біркелкі етіп, диафрагманы пайдаланып, ішпен тыныс алу керек.

Дауыс жаттығулары: Дауыс бұлшықеттерін күшейту үшін арнайы жаттығулар жасау қажет. Мысалы, әртүрлі дыбыстарды қайталау, дауыс диапазонын кеңейту жаттығулары.

Дұрыс поза: Дауыс шығару кезінде дененің дұрыс позада болуы маңызды. Арқа түзу, иықтар бос, бас жоғары болуы керек.

Су ішу: Дауыс байламдарын ылғалдандыру үшін жеткілікті мөлшерде су ішу қажет. Құрғақ дауыс байламдары тез шаршайды және зақымдануы мүмкін.

Дауысқа күтім жасау: Дауыс байламдарын шамадан тыс жүктемеу керек. Ұзақ уақыт қатты сөйлеуден немесе айқайлаудан аулақ болу қажет.

Дұрыс тамақтану: Дауысқа зиян келтіретін тағамдар мен сусындардан аулақ болу керек. Мысалы, тым ыстық немесе суық сусындар, газдалған сусындар.

Дауыс шығаруға қатысатын ауыз қуысының негізгі мүшелері мыналар:

Тіл: Тіл дыбыстарды қалыптастыруда маңызды рөл атқарады. Ол әртүрлі позицияларға ауысып, дыбыстарды өзгертеді.

Тістер: Тістер кейбір дыбыстарды, әсіресе, дауыссыз дыбыстарды қалыптастыруда маңызды.

Еріндер: Еріндер дыбыстарды қалыптастыруда және өзгертуде маңызды рөл атқарады. Олар әртүрлі позицияларға ауысып, дыбыстарды өзгертеді.

Жұмсақ таңдай: Жұмсақ таңдай дыбыстарды мұрын арқылы немесе ауыз арқылы шығару үшін көтеріледі немесе түседі.

Қатты таңдай: Қатты таңдай тілдің кейбір дыбыстарды қалыптастыруына көмектеседі.

Жұтқыншақ: Жұтқыншақ дыбыстарды қалыптастыруда және өзгертуде маңызды рөл атқарады.

Бұл мүшелердің барлығы бірге жұмыс істеп, әртүрлі дыбыстарды қалыптастырады:

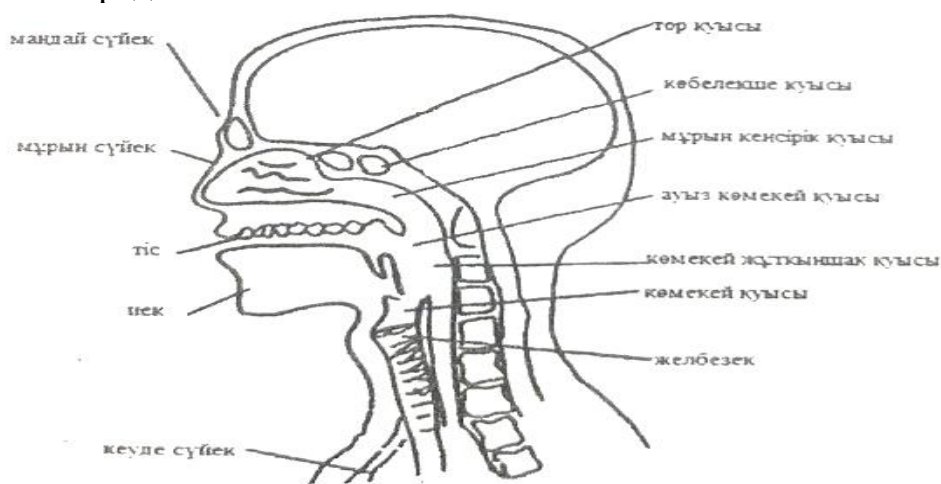

Адам денесіндегі жаңғырық түтікшелерінің суреті

Сонымен қоса ән айту дағдысына машықтандыруда білім алушыны дауыс шығару түтігінің құрылысымен таныстырып өткен жөн:

Дауыс шығару түтігі (немесе вокалдық тракт) – бұл дыбыстарды қалыптастыруға қатысатын мүшелердің жиынтығы. Ол келесі бөліктерден тұрады:

Көмей (ларинкс): Көмейде дауыс байламдары орналасқан. Дауыс байламдары ауаның өтуі кезінде тербеліп, дыбыс шығарады.

Жұтқыншақ (фаринкс): Жұтқыншақ көмейден кейін орналасқан және дыбыстардың резонансын қамтамасыз етеді.

Ауыз қуысы: Ауыз қуысы дыбыстарды қалыптастыруда маңызды рөл атқарады. Мұнда тіл, тістер, еріндер және таңдай орналасқан.

Мұрын қуысы: Кейбір дыбыстар мұрын арқылы шығарылады, сондықтан мұрын қуысы да маңызды.

Тіл: Тіл дыбыстарды қалыптастыруда және өзгертуде маңызды рөл атқарады.

Еріндер: Еріндер дыбыстарды қалыптастыруда және өзгертуде маңызды рөл атқарады.

Бұл мүшелердің барлығы бірге жұмыс істеп, әртүрлі дыбыстарды қалыптастырады. Маңдай қуысы және жақ қуысы – бұл мұрын қуысының жанындағы қосымша қуыстар. Олар келесі функцияларды атқарады:

Маңдай қуысы (фронтальды синус):

Маңдай сүйегінің ішінде орналасқан.

Дауыс резонансын күшейтеді.

Мұрын қуысының шырышты қабығымен байланысады және шырышты сұйықтықты шығарады.

Жақ қуысы (максиллярлы синус):

Жоғарғы жақ сүйегінің ішінде орналасқан.

Дауыс резонансын күшейтеді.

Мұрын қуысының шырышты қабығымен байланысады және шырышты сұйықтықты шығарады.

Бұл қуыстардың барлығы бірге жұмыс істеп, дауыс резонансын күшейтеді және мұрын қуысының функцияларын қолдайды.

Дауыс шығару түтігімен таныстыру:

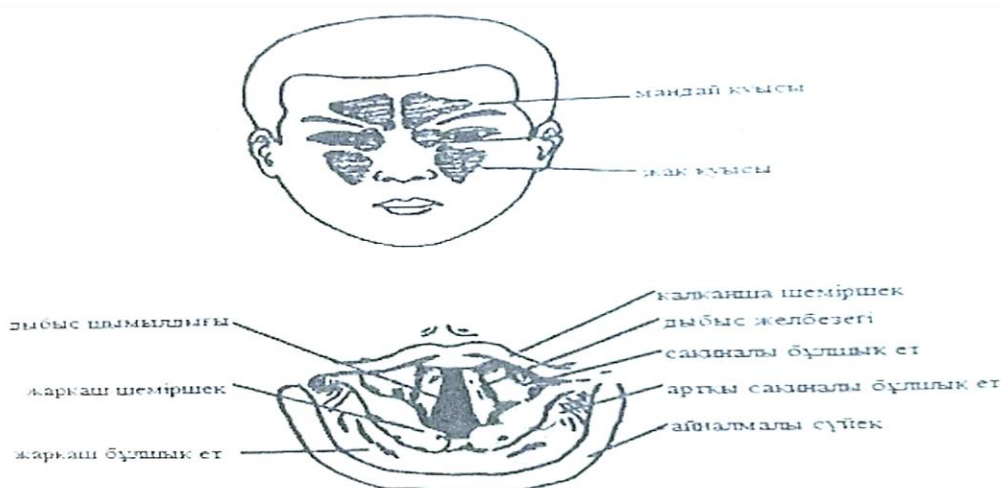

Дауыс шығару түтігінің бейнелеу суреті

Адам дауысының тербеліс мүшесі-дыбыс желбезегі. Дыбыс желбезегі көмекейдің ішінде орналасып, көмекей дыбыс шығару түтікшесін құрайды. Көмекей өңештің үстіңгі жағына орналасып, төменгі тыныс жолына, кеңірдекке жалғанып, жоғары жағы тіл сүйегіне, арт жағы жұтқышаққа ұласқан. Дыбыс желбезегі (немесе дауыс байламдары) көмейде орналасқан және дыбыс шығаруға жауапты. Оның құрылымы келесі элементтерден тұрады:

1. **Дауыс байламдары:** Бұл екі жұқа бұлшықет және шырышты қабықтан тұратын құрылымдар. Олар ауаның өтуі кезінде тербеліп, дыбыс шығарады.
2. **Көмей шеміршектері:** Дауыс байламдары көмейдің ішінде орналасқан шеміршектерге бекітілген. Бұл шеміршектер дауыс байламдарының керілуін және босаңсуын реттейді.

3. **Көмей бұлшықеттері:** Бұл бұлшықеттер дауыс байламдарының қозғалысын және керілуін басқарады. Олар дауыс биіктігін және күшін реттеуге көмектеседі.
 4. **Глоттис:** Бұл дауыс байламдарының арасындағы кеңістік. Ауаның өтуі кезінде глоттис ашылып-жабылып, дыбыс шығарады.
 5. **Эпиглоттис:** Бұл көмейдің жоғарғы бөлігінде орналасқан құрылым. Ол жұтыну кезінде көмейді жабады, осылайша тамақ пен сұйықтықтың тыныс алу жолдарына түсуіне жол бермейді.
- Дауыс желбезегі осы элементтердің үйлесімді жұмыс істеуі арқылы дыбыс шығарады.

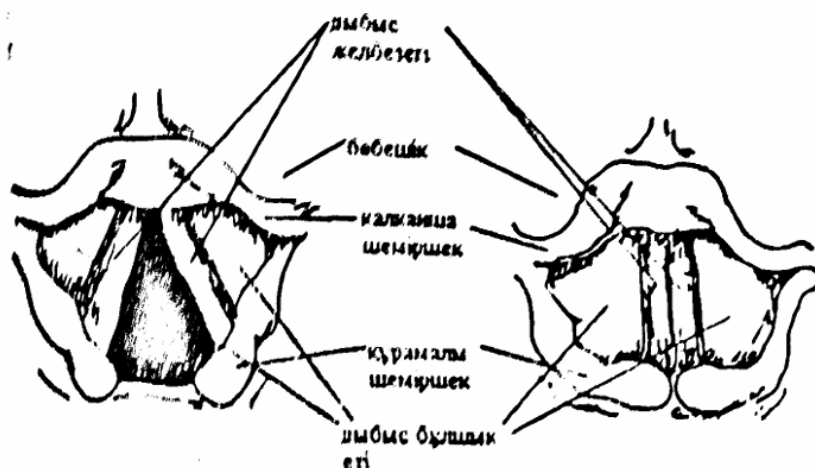

Дыбыс желбезегінің бейнелеу суреті

Ән айту сабақтары білім алушыларға дауысты, тыныс алуды және ән айту техникасын дамытуға көмектеседі. Олар әртүрлі музыкалық стильдер мен жанрларды зерттеп, музыкалық интонациясын жақсарта алады.

Ән айту дағдыларын дамыту – бұл музыкалық білім берудің маңызды бөлігі. Ән айту барысында оқушылардың вокалдық-техникалық дағдыларын жетілдіру үшін бірнеше негізгі аспектілерге назар аудару қажет:

Тыныс алу техникасы: Ән айту кезінде дұрыс дем алу өте маңызды. Ішпен дем алу әдісін қолдану арқылы дыбыстың тұрақтылығы мен күші қамтамасыз етіледі. Тыныс алу техникасы ән айту дағдыларын дамытуда өте маңызды рөл атқарады. Дұрыс тыныс алу дыбыстың тұрақтылығы мен күші, сондай-ақ орындау сапасы үшін қажет. Міне, тыныс алу техникасын жақсартуға арналған бірнеше кеңес:

Ішпен тыныс алу: Ішпен тыныс алу (диафрагмалық тыныс алу) әдісін қолдану арқылы дыбыстың тұрақтылығы мен күші қамтамасыз етіледі. Бұл әдіс кезінде іш бұлшықеттері жұмыс істейді, ал кеуде мен иықтар қозғалмайды.

Тыныс алу жаттығулары: Тыныс алу жаттығулары арқылы тыныс алу қабілетін жақсартуға болады. Мысалы, терең тыныс алып, оны баяу шығару немесе белгілі бір уақыт аралығында тыныс ұстап тұру.

Демді бақылау: Ән айту кезінде демді дұрыс бақылау маңызды. Бұл үшін демді біркелкі және тұрақты шығару қажет. Демді бақылау арқылы дыбыстың тұрақтылығы мен сапасы қамтамасыз етіледі.

Тыныс алу және фразалау: Ән айту кезінде фразаларды дұрыс орындау үшін тыныс алу нүктелерін анықтау қажет. Бұл фразалардың табиғи және түсінікті болуына көмектеседі.

Релаксация: Тыныс алу кезінде дененің релаксациясы маңызды. Бұл тыныс алу процесін жеңілдетеді және дыбыстың сапасын арттырады.

Дыбыс түзілуі: Дыбысты дұрыс шығару үшін дауыс байламдарының жұмысын және дыбыстың резонансын түсіну қажет. Бұл әсіресе жоғары ноталарды орындау кезінде маңызды. Дыбыс түзілуі – бұл дыбыстың пайда болу және таралу процесі. Ән айту кезінде дыбыс түзілуі бірнеше негізгі факторларға байланысты:

Дауыс байламдары: Дыбыс дауыс байламдарының тербелісі арқылы пайда болады. Дауыс байламдары көмейде орналасқан және олар ауа ағынының әсерінен тербеледі.

Резонанс: Дыбыс резонанс арқылы күшейеді. Резонанс – бұл дыбыстың белгілі бір жиілікте күшеюі. Ән айту кезінде резонанс ауыз қуысы, мұрын қуысы және кеуде қуысы арқылы жүзеге асады¹.

Артикуляция: Дыбысты сөзге айналдыру үшін артикуляция маңызды рөл атқарады. Артикуляция – бұл тіл, ерін, жақ және басқа да сөйлеу мүшелерінің үйлесімді жұмысы¹.

Дыбыс биіктігі мен қаттылығы: Дыбыс биіктігі дауыс байламдарының ұзындығы мен кернеуіне байланысты, ал дыбыс қаттылығы ауа ағынының күшіне байланысты.

Дыбыс сапасы: Дыбыс сапасы немесе тембр дауыс байламдарының және резонаторлардың ерекшеліктеріне байланысты. Әр адамның дауысы ерекше және қайталанбас тембрге ие.

Бұлар дыбыс түзілуді түсінуге және ән айту дағдыларын дамытуға көмектеседі.

Артикуляция және дикция: Ән айту кезінде сөздердің анық және түсінікті болуы үшін артикуляция мен дикцияны дамыту қажет. Бұл тыңдаушыларға мәтінді жақсырақ түсінуге көмектеседі. Артикуляция – бұл дыбыстарды дұрыс шығару үшін сөйлеу мүшелерінің (тіл, ерін, жақ) үйлесімді жұмысы. Артикуляцияны жақсарту үшін келесі жаттығуларды орындауға болады:

Үн жаттығуы



Дыбыс жаттығулары. Дыбыс жаттығулары ән айту дағдыларын дамыту үшін өте маңызды. Міне, олардың негізгі себептері:

Дауыс диапазонын кеңейту: Дыбыс жаттығулары арқылы дауыс диапазонын кеңейтуге болады, бұл жоғары және төмен ноталарды оңай орындауға мүмкіндік береді.

Дыбыстың тазалығын жақсарту: Жаттығулар дыбыстың тазалығын және анықтығын жақсартуға көмектеседі, бұл ән айтуды жағымды етеді.

Тыныс алу бақылауы: Дыбыс жаттығулары тыныс алу техникасын жақсартуға көмектеседі, бұл ұзақ ноталарды және фразаларды орындауға мүмкіндік береді.

Дауыс күшін арттыру: Жаттығулар дауыс күшін арттыруға және оны ұзақ уақыт бойы шаршамай қолдануға көмектеседі.

Артикуляцияны жақсарту: Дыбыс жаттығулары арқылы сөздерді анық және дұрыс айтуға болады, бұл әннің мәтінін түсінікті етеді.

Бұл жаттығулар ән айту дағдыларын жан-жақты дамытуға көмектеседі.

Жоғары дыбыс жаттығуы



Фонемдерді ашық айту арқылы жаттығулар жасау мақсатында келесі мысалдағы жаттығуларды ұсынуға болады. Фонемдерді ашық айту арқылы жаттығулар жасау дауыс сапасын жақсартуға және артикуляцияны дамытуға көмектеседі. Дауысты дыбыстарды айту: Әрбір дауысты дыбысты (а, е, и, о, у) ұзақ және анық айту. Бұл жаттығу дыбыстың тазалығын жақсартады. Дауыссыз дыбыстарды айту: Әрбір дауыссыз дыбысты (б, в, г, д, ж) анық және дұрыс айту. Бұл артикуляцияны жақсартады.

Сөз тіркестерін айту: Қысқа сөз тіркестерін анық және мәнерлі айту. Бұл жаттығу сөйлеу дағдыларын дамытады.

А, Е, И, О, У.

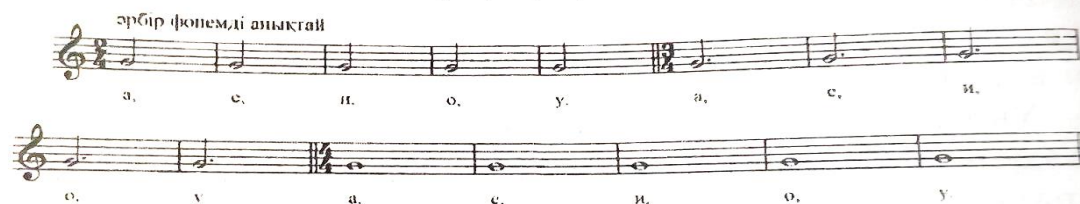

Тіл жаттығуларының ән айтудағы маңызы ерекше. Тілдің икемділігін арттыру үшін арнайы жаттығулар орындау керек. Мысалы, тілдің ұшын жоғары және төмен қозғалту. Тіл жаттығулары: Тілді әртүрлі бағытта қозғалту, тілдің ұшын жоғары және төмен көтеру, тілдің ұшын ерінге тигізу. Ерін жаттығулары: Ерінді алға шығару, ерінді жымқырып, кейін босату, ерінді әртүрлі бағытта қозғалту.

Жақ жаттығулары: Жақты ашып-жабу, жақты әртүрлі бағытта қозғалту.

Дикция – бұл дыбыстарды анық және түсінікті айту қабілеті. Дикцияны жақсарту үшін келесі жаттығуларды орындауға болады:

Тіл ұшындағы дыбыстар: «Т», «Д», «Н» дыбыстарын анық айтуға жаттығу.

Ерін дыбыстары: «П», «Б», «М» дыбыстарын анық айтуға жаттығу.

Тілдің орта бөлігіндегі дыбыстар: «К», «Г» дыбыстарын анық айтуға жаттығу.

Жаттығулар

Артикуляция мен дикцияны жақсарту үшін келесі жаттығуларды орындауға болады: Артикуляциялық жаттығулар: Тіл, ерін және жақ бұлшықеттерін жаттықтыру үшін арнайы жаттығулар жасау. Мысалы, тілдің ұшын жоғары және төмен қозғалту, еріндерді алға және артқа созу.

Айна алдында отырып, әр дыбысты анық айтуға жаттығу. Бұл сөйлеу мүшелерінің қозғалысын бақылауға көмектеседі.

Иә, тілдің икемділігін арттыру үшін арнайы жаттығулар өте пайдалы. Төменгі жаттығуларды пайдалануға ұсынуға болады.

Тілдің ұшын жоғары және төмен қозғалту: Бұл жаттығу тілдің икемділігін арттырады және артикуляцияны жақсартады.

Тілдің ұшын оңға және солға қозғалту: Тілді ауыздың бір жағынан екінші жағына қозғалту арқылы тілдің бұлшықеттерін күшейтуге болады.

Тілді айналдыру: Тілді ауыздың ішінде айналдыру арқылы оның икемділігін арттыруға болады.

Тілдің ұшын тістерге тигізу: Тілді жоғарғы және төменгі тістерге тигізу арқылы оның қозғалысын жақсартуға болады.

Тілдің ұшын еріндерге тигізу: Тілді жоғарғы және төменгі еріндерге тигізу арқылы оның икемділігін арттыруға болады.

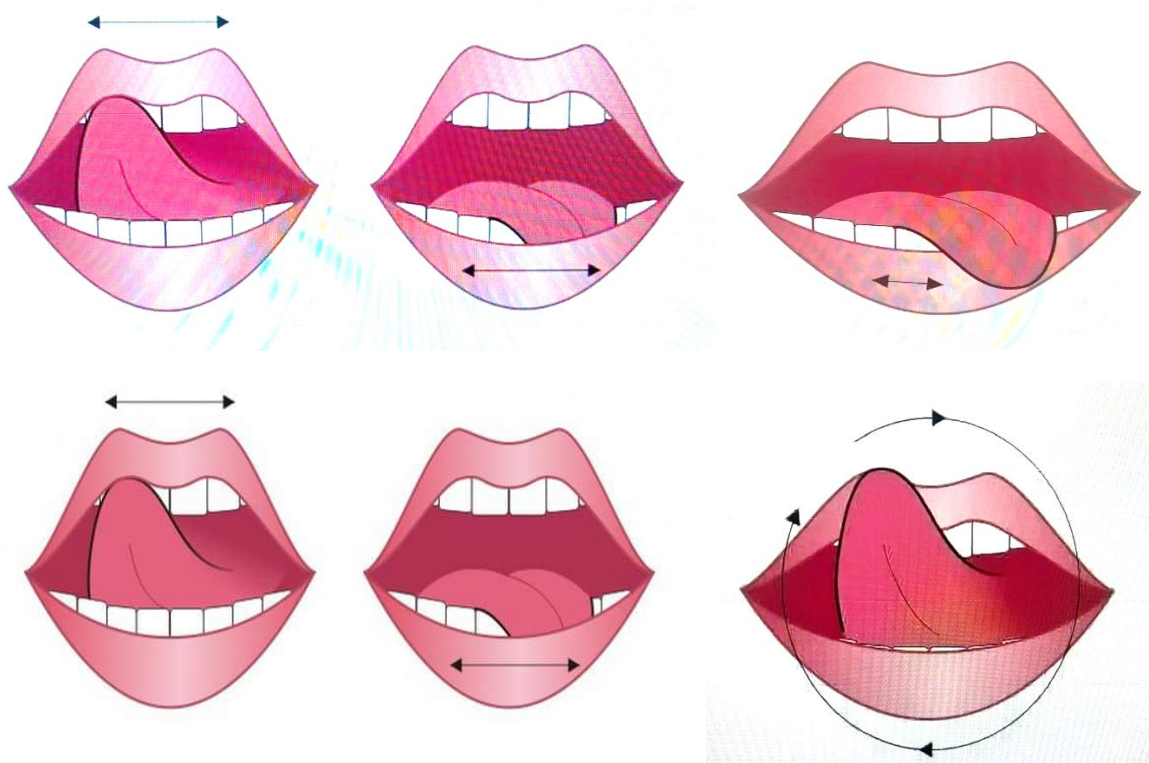

Ән айту жаттығулары. Ән айту жаттығуларының көптеген пайдасы бар. Жаттығулар арқылы дауыс диапазонын кеңейтуге болады, бұл жоғары және төмен ноталарды оңай орындауға мүмкіндік береді. Жаттығулар дыбыстың тазалығын және анықтығын жақсартады, бұл ән айтуды жағымды етеді. Дұрыс тыныс алу техникасын дамыту арқылы ұзақ ноталарды және фразаларды орындауға мүмкіндік береді. Жаттығулар дауыс күшін арттырып, оны ұзақ уақыт бойы шаршамай қолдануға көмектеседі.

Артикуляцияны жақсарту: Жаттығулар арқылы сөздерді анық және дұрыс айтуға болады, бұл әннің мәтінін түсінікті етеді. Жаттығулар интонацияны жақсартып, әннің эмоционалдық әсерін арттырады.

Өзін-өзі сенімділік: Жаттығулар арқылы ән айту дағдыларын жетілдіру өзін-өзі сенімді сезінуге көмектеседі.

Ән айту арқылы фонемдерді дұрыс және анық айтуға үйрену. Бұл жаттығулар көбіне төмендегідей болып келеді.

Ән айтудағы әуен жаттығулары (распевкалар).

Ән айтудағы әуен жаттығулары (распевкалар) өте маңызды, себебі олар дауыс бұлшықеттерін жылытып, ән айтуға дайындайды. Міне, олардың негізгі артықшылықтары:

Дауыс бұлшықеттерін жылыту: Әуен жаттығулары дауыс бұлшықеттерін жылытып, оларды икемді етеді. Бұл дауыс байламдарының жарақаттануын болдырмауға көмектеседі.

Дауыс диапазонын кеңейту: Әуен жаттығулары дауыс диапазонын кеңейтуге көмектеседі, яғни жоғары және төмен ноталарды оңай орындауға мүмкіндік береді.

Дауыс тұрақтылығын жақсарту: Жаттығулар дауыс тұрақтылығын жақсартады, яғни ноталарды дәл және тұрақты орындауға көмектеседі.

Тыныс алуды бақылау: Әуен жаттығулары тыныс алуды дұрыс бақылауға үйретеді, бұл ұзақ ноталарды орындау кезінде маңызды.

Дауыс күшін арттыру: Жаттығулар дауыс күшін арттырып, ән айтуды жеңілдетеді.

Дауыс сапасын жақсарту: Әуен жаттығулары дауыс сапасын жақсартып, оны таза және анық етеді.

Мысалы, қарапайым распевка ретінде «ма-ма-ма» немесе «ла-ла-ла» дыбыстарын әртүрлі биіктікте қайталау жаттығуын орындауға болады. Бұл жаттығуларды күнделікті орындау дауыс сапасын айтарлықтай жақсартады.

Бірінші жаттығу

ма - а - а, а. ма - а - а - а - а.

Екінші жаттығу

еркін

не - ио - не - ио - не - ио - не - ио - ю. не - ио - не - ио - не - ио - не - ио - ю.

Үшінші жаттығу

еркін

ми - ми - ми - ми - ми - ми - ми. ма - ма - ма - ма - ма - ма - ма.

Бесінші жаттығу

жүрдек

и о а и о а и о а

Жетінші жаттығу

иа - иа - иа - иа - я ми - ми - ми - ми - ми

Тоғызыншы жаттығу

еркін ырғақпен

ми ма ми ма ми ма ми ма ми ма ми ма ми ма

Сегізінші жаттығу

жүрдек

ми и и и и ма а а а а а ма а а а а а

Тоғызыншы жаттығу

еркін ырғақпен

ми ма ми ма ми ма ми ма ми ма ми ма ми ма

Оныншы жаттығу

еркін

ма ме ми мо му а-е-и-а-е-и-а-е-и-а-е-и-а-е-и-а-е-и-а-е-и-а-е-и-а-е-и

Интонация: Интонация әнде өте маңызды, себебі ол әннің эмоционалдық әсерін және мағынасын жеткізуге көмектеседі. Міне, интонацияның негізгі себептері бар, олар эмоцияны жеткізеді. Интонация арқылы әнші өз сезімдерін және эмоцияларын тыңдаушыға жеткізе алады. Бұл әннің әсерлі болуына ықпал етеді. Мағынаны түсіндіру: үшін көмегі зор. Әннің мәтіндегі сөздердің мағынасын дұрыс жеткізу үшін интонация қажет. Ол сөздердің мәнерлілігін арттырады. Әуенді сақтау кезінде интонация әннің әуенін дұрыс орындауға көмектеседі. Бұл әннің музыкалық құрылымын сақтауға мүмкіндік береді. Тыңдаушының назарын аудару арқылы дұрыс интонация тыңдаушының назарын аударып, әннің мазмұнын түсінуге көмектеседі. Дауыс сапасын жақсартуда интонация дауыс сапасын жақсартып, әннің әдемі және жағымды естілуіне ықпал етеді. Интонация әннің әсерлі және мәнерлі болуына ықпал етеді. Дұрыс интонацияны сақтау әннің сапасын арттырады.

Бұл үшін музыкалық есту қабілетін дамыту қажет. Канон элементтерін пайдаланамыз: Канон элементтері әннің сапасын арттыруда маңызды рөл атқарады және оның бірнеше себептері:

Құрылым: Канон элементтері әннің құрылымын ретке келтіреді, бұл тыңдаушыға әнді оңай қабылдауға мүмкіндік береді.

Гармония: Әннің гармониясы мен мелодиясы үйлесімді болып, тыңдаушыға жағымды әсер қалдырады.

Тақырыптық байланыс: Канон элементтері әннің тақырыбын және мазмұнын біртұтас етеді, бұл әннің мағынасын тереңдетеді.

Техникалық сапа: Әннің техникалық сапасы, мысалы, дыбыс жазу және өңдеу, канон элементтері арқылы жақсарады.



re re la la si. Si si fa fa sol fa re re la la si.

Si si fa fa sol la re re la la si. Si si fa fa sol fa re re la la si.



Эмоционалды-экспрессивті орындау: Әнді орындау кезінде эмоцияларды жеткізу маңызды. Бұл тыңдаушыларға әннің мазмұнын тереңірек түсінуге көмектеседі. Эмоционалды-экспрессивті орындау – бұл ән айту немесе музыкалық шығарманы орындау кезінде эмоцияларды және мәнерлілікті жеткізу қабілеті. Бұл орындау стилі тыңдаушыларға шығарманың мазмұнын тереңірек түсінуге және оны эмоционалды қабылдауға көмектеседі. Міне, эмоционалды-экспрессивті орындауды дамытуға арналған бірнеше кеңес:



Эмоцияларды түсіну: Шығарманың мазмұнын және оның эмоциялық аспектілерін түсіну маңызды. Бұл үшін шығарманың мәтінін немесе музыкалық құрылымын талдау қажет.

Дене тілі: Орындау кезінде дене тілі арқылы эмоцияларды жеткізуге болады. Қолдың, бет-әлпеттің және дененің қозғалыстары тыңдаушыларға шығарманың мәнін түсінуге көмектеседі.

Дауыс динамикасы: Дауыс динамикасын (қатты және жай дыбыстарды) дұрыс қолдану арқылы эмоцияларды жеткізуге болады. Бұл шығарманың драматургиясын және эмоционалды әсерін арттырады.

Тембр және интонация: Дауыс тембрі мен интонацияны өзгерту арқылы әртүрлі эмоцияларды жеткізуге болады. Бұл тыңдаушыларға шығарманың әртүрлі аспектілерін түсінуге көмектеседі.

Ән айту дағдыларын дамыту: дауыс ырғағын, екпінін, тембрін дамыту.

Халық әндерін үйрету үшін бірнеше маңызды әдістерді қолдануға болады:

Әндердің тарихын түсіндіру: Әндердің шығу тарихын, олардың мағынасын және мәдени мәнін түсіндіру арқылы оқушылардың қызығушылығын арттыруға болады.

Дұрыс орындау техникасы: Әндерді дұрыс орындау техникасын үйрету, оның ішінде тыныс алу, дыбысты қою және артикуляция жаттығуларын орындау.

Әндердің мәтінін жаттау: Әндердің мәтінін жаттау арқылы оқушылардың есте сақтау қабілетін дамыту және әндерді дұрыс орындауға үйрету.

Музыкалық сүйемелдеу: Әндерді музыкалық аспаптармен сүйемелдеу арқылы олардың әуенін және ритмін сезінуге көмектесу.

Топтық орындау: Хорда немесе ансамбльде ән айту арқылы үйлесімділік пен ритмді сезінуге болады.

Халық әндерін айтудың маңызы зор, себебі олар мәдени мұраны сақтауға және ұрпақтан ұрпаққа жеткізуге көмектеседі. Міне, халық әндерін айтудың бірнеше маңызды аспектілері:

Мәдени мұра: Халық әндері халықтың тарихын, дәстүрлерін және өмір салтын бейнелейді. Олар арқылы біз өткенді түсініп, мәдениетімізді сақтай аламыз.

Тіл мен әдебиет: Халық әндері тілдің байлығын көрсетеді және әдебиетіміздің бір бөлігі болып табылады. Олар арқылы тілдің көркемдігін және мәнерлілігін үйренуге болады.

Музыкалық білім: Халық әндерін айту музыкалық қабілеттерді дамытуға көмектеседі. Ән айту арқылы ритм, мелодия және гармонияны сезінуге болады.

Қоғамдық байланыс: Халық әндері адамдарды біріктіреді және қоғамдастықты нығайтады. Олар арқылы біз бір-бірімізбен байланыс орнатып, ортақ құндылықтарды бөлісе аламыз.

Эмоционалдық әсер: Халық әндері эмоцияларды жеткізуге және сезімдерді білдіруге көмектеседі. Олар арқылы біз қуаныш, қайғы, махаббат және басқа да сезімдерді бөлісе аламыз.

Халық әндерін айту арқылы біз мәдениетімізді сақтап, оны келесі ұрпаққа жеткізе аламыз. Сондықтан білім алушыларға лайық деп саналатын бірнеше әнді ұсынуға болады: бұл әндер домбыра, жетіген, қобыз секілді көптеген аспаптардың көмегімен білім алушы мен мұғалім сүйемелдеуіне болады.

Әнді оқушыларға үйретуді жалпыластыру пайдалы болуы мүмкін, себебі бұл оқыту процесін жүйелі және тиімді етеді

Мысалы:

Жоспар құру: Әнді үйрету үшін нақты жоспар құрыңыз. Әннің әрбір бөлігін (мәтін, әуен, ритм) кезең-кезеңімен үйретіңіз.

Топтық жұмыс: Оқушыларды топтарға бөліп, әр топқа әннің белгілі бір бөлігін үйретіңіз. Бұл олардың бір-біріне көмектесуіне және үйлесімді жұмыс істеуіне мүмкіндік береді.

Қайталау: Әнді бірнеше рет қайталау арқылы оқушылардың есте сақтау қабілетін жақсартыңыз. Қайталау – білімді бекітудің тиімді әдісі.

Тыңдау және талдау: Әннің кәсіби орындауларын тыңдап, оларды талдаңыз. Бұл оқушыларға әннің дұрыс орындалуын түсінуге көмектеседі.

Жеке жұмыс: Әрбір оқушымен жеке жұмыс істеп, олардың күшті және әлсіз жақтарын анықтаңыз. Бұл олардың дауыстарын жақсартуға көмектеседі.

Қосымша материалдар: Әннің мәтіні мен ноталарын таратып, оқушыларға үйде жаттығуға мүмкіндік беріңіз.

Мотивация: Оқушыларды мақтап, олардың жетістіктерін атап өтіңіз. Бұл олардың ынтасын арттырады.

Білім алушыларға 5- сынып оқу бағдарламасындағы оқу мақсаттарына сәйкес «Қазақ халқы әнінің әуенділігі» тақырыбындағы музыкалық репертуардан халық әні «Бір баланы» ұсынатын болсақ:

Сабақтың тақырыбы: Қазақ халқы әнінің әуенділігі		
СЫНЫП: 5		
Сабақ негізделген оқу мақсаттары	5.1.1.1 – музыканың түрін, стилі мен жанрын, музыкалық көркемдеуші құралдарды анықтау, тыңдалған шығарманы талдау; 5.1.2.1 – дәстүрлі халық әндері мен аспаптық музыканың жанры мен стилін, айтыстың түрлерін анықтау; 5.1.2.3 – қазақ халқының және әлем халықтары музыкалық дәстүрлерінің ерекшеліктерін анықтау; 5.1.3.1 түрлі әндерді орындау барысында музыканың көңіл-күйі мен көркем бейнесін жеткізу	
Сабақ нәтижесі:	Оқулықтан тыс берілген қосымша тапсырмалады орындайды, тақырып бойынша қосымша мәліметтер мен дәлелдер келтіре алады.	
Бағалау критерийі	Жеке, жұптық, топтық тапсырмаларды орындай алады. Сабақ барысында тыңдаушының назарын өзіне аудара алады.	
Ресурстар	Оқулық, суреттер, топқа бөлуге арналған кеспе қағаздар және әртүрлі заттар, топтық тапсырмалар, кері байланыс, стикер.	
Әдіс-тәсілдер	Сұрақ-жауап, әңгімелеу, түсіндіру, ойын, көрнекілік. Рефлексия.	
Пәнаралық байланыс	Музыка, қазақ тілі.	
Сабақтың жоспары		
Жоспарланған аумақ	Сабақ барысы :	Бағалау түрлері
Басталуы 5 минут	<p>Бағалау парақшасымен таныстыру Топтарға бөлу.</p>  <p>Психологиялық ахуал қалыптастыру: «Аялы алақан» Мақсаты: жылылық, сенімділік деңгейін, еркіндікті дамыту. Нұсқаулық: қатысушылар шеңбер болып отырады. «Бүгінгі сабақтан не алғыңыз, не көргіңіз»</p>	<p>Оқушылар қорапшадан өздеріне ұнайтын түске сай маркерлер алады.</p> <p>«Аялы алақан» Тренинг.</p>

	<p>келеді?» — сұрағын оқушыларға қойып, сұрақтарға жауап алу. Бастапқы қатысушы жанындағы көршісінің қолын ұстайды. Тренинг шеңбер бойымен жалғасады. (Тренинг соңында қатысушылар дөңгеленіп қолдарын ұстайды)</p>	
<p>Жаңа білім 10 минут</p>	<p>Білу және түсіну Оқушылар оқулықтағы негізгі тақырыппен танысады.</p>  <p>«Көшбасшы және тыңдаушылар» әдісі</p> <p>Берілген жаңа тақырыпты түсіндіру үшін сыныптан өз еркімен бір оқушы Көшбасшы ретінде өзін ұсынады.</p> <p>Көшбасшының қалауынша мәтінмен жұмыс жүргізу.</p> <p>Қазақ халқының дәстүрлі өнерінде ұлттық музыкалық аспаптар домбыра мен қобызда орындалатын халық әндері мен күйлерін жатқызуға болады.</p> <p>Қазақ халқының әншілік дәстүрлі өнері:</p> <p>Арқа әншілік дәстүрі Батыс Қазақстан әншілік дәстүрі Жетісу әншілік дәстүрі Сыр өңірі әншілік дәстүрі</p> <p>Қазақ халқының мерей тұтып, мақтаныш етер асыл мұрасы, рухани жәдігерліктері ішінде замана сүзгісінен өтіп, бүгінгі ұрпақтың еншісіне егжей-тегжейлі жеткен ән қазынасы қашаннан дәстүрлі өнердің қаймағы саналады. Дәстүрлі ән үлгілері ғұрыптық әндер, халық әндері, кәсіби халық композиторлары шығармалары болып, баға жетпес құндылықты құрайды. Қазақтың әншілік өнері</p>	<p>Оқулық, мәтіндер</p> <p>«Көшбасшы және тыңдаушылар» әдісі</p>

	<p>жанрлық сипаты жөнінен алуан түрлі.</p> <p>Қазақтың фольклортанушылары мен музыка зерттеушілері қазақтың дәстүрлі ән өнерін тұрмыс – салтқа байланысты ғұрыптық әндері және кәсіби әндер деп жіктеп қарастырып жүр.</p> <p>Ғұрыптық әндердің өзі- бесік жыры, тойбастар, беташар, жоқтау, көрісу, сыңсу, жар-жар, жарапазан болып тармақталса, әншілік өнердің кең өріс алған кезінде пайда болған кәсіби ән өнері-халық әндері және кәсіби халық композиторларының әндері болып саналады.</p> <p>Қазақ халқы ән мен күйге аса бай халықтардың бірі. ХІХ ғасырдағы қазақтың музыка мәдениетін зерттеушілер қазақта мың ән, бес жүз күй барлығын жазған болатын. Қазақтың музыкалық мәдениеті дәуірден дәуірге дамып келді, қазақ халқы ән мен күйге аса құмар халық.</p> <p>Қазақтың ақын, жырау, өлеңші және әншілері өлеідер мен жырларды, ұзақ дастандарды домбыраға қосып әнмен айтады. Эпостық немесе тарихи жырлардың қысқа қайырылатын баяу әндері болады, лирикалық әндер көтеріңкі айтылады, неше түрлі сарынға соғып күйқылжиды. Халық музыкашыларының эпостық, тарихи ертегі және тұрмыс тақырыптарына арнап музыка аспаптарымен орындауға шығарған шығармалары «күй» деп аталады. Күй әнге қосылмай, тек музыка аспабымен ғана орындалады.</p>	
<p>Ортасы 10 минут</p>	<p>Қолдану Дәптермен жұмыс. Талдау «Ыстық орындық» орындық әдісі</p>	<p>Оқулық,қабырғаға ілінген ватмандар, түрлі-түсті маркерлер «Ыстық орындық» орындық әдісі, сұрақтар, орындық.</p>

	<p>(Бір оқушы алдыңғы жақта, орындықтар оны айнала қоршай орналастырылады. Жаттығудың сипаттамасы:</p> <p>Бір оқушы алға шығып өз пікірін айтып және тақырып бойынша сұрақтарға жауап береді. Сұрақты анағұрлым мазмұнды қылу үшін, оқушылар белгілі бір пікір бойынша бірлесіп алға шығып сөйлей алады.</p>	
Сергіту сәті	Сергіту сәті. Халық әні «Күміс құмған-ай»	Оқушылар би билеп сергіп қалады.
Ән орындау	<p>«Бір бала» халық әнін үйрену. Әннің тарихы мен мағынасын түсіндіру: Қытай қазақтары арасында да талай-талай тарихи мұра, асыл қазыналар бар. Солардың ішінде музыка мәдениетіне қатысты мұралар да молшылық. Бұлар кеудесі алтын сандық ақындардың, күміс көмей әншілердің, майталман халық композиторларының өзінен кейінгілерге қалдырып кеткен құнды мұралары. Бұл мұралар ұзақ уақыттық тарихи кезеңдердің сынынан сүрінбей өтіп, ауыздан ауызға көшіп ел жүрегінде жатталып бізге жетіп отыр.</p> <p>Десе де, әне сондай кеудесі алтын сандық ақын, күміс көмей әнші, майталман халық композиторларының бірі болғанымен де, шығармашылығы ел арасына кеңінен насихатталмай, ән-күйлері кең танылмай, көзін құм басып қалған бұлақ секілді дара талант иелерінің бірі — күйші, сазгер, халық композиторы, қоғам қайраткері Қуандық Қошықұлы еді.</p> <p>Біз бұл төрт бөлімді мақаламызда ардагер ақалақшы</p>	<p>https://www.youtube.com/watch?v=zrt4CRcEas Әнді әртүрлі ресурстардан тамашалау.</p> <p>https://youtu.be/bZxHfYwLqTs?si=AtfQxXjuqPdd9x6R</p>

(болыс) Қуандық Қошықұлының: біріншіден, өмірі мен өз кезіндегі атқарған қоғамдық қызметтері, екінші - ақындық, композиторлық өнер қыры, үшінші - «Бір бала» әнінің шығу тарихы, төртінші - «Бір бала» әні басқан тайғақ кешулер және өнер жұлдыздарының орындау барысына аялдаймыз. Әннің шығу тарихы мен оның мағынасын оқушыларға түсіндіріңіз. Бұл олардың әнге деген қызығушылығын арттырады.

Ән мәтінін үйрету: Әннің мәтінін бөліп-бөліп үйретіңіз. Әрбір жолды немесе шумақты қайталап, оқушылардың дұрыс айтуын қадағалаңыз.

Әуенді үйрету: Әуенді баяу және анық орындау.

Дауыс жаттығулары: Ән айту алдында дауыс жаттығуларын орындаймыз. **Жаттығу үлгісі:**

1. До - Ре - Ми - Фа - Соль - Фа - Ми - Ре - До
2. До - Ми - Соль - Ми - До
3. До - Ре - Ми - Фа - Соль - Ля - Си - До - Си - Ля - Соль - Фа - Ми - Ре - До

Бұл жаттығуларды әртүрлі жылдамдықта және динамикада орындату.

<https://www.youtube.com/watch?v=hatPvMMS4gk>



Бұл дауыс бұлшықеттерін жылытып, ән айтуға дайындайды.

Әрі қарай әнді фразамен үйрете бастаймыз.

Одан кейін оқушыларға қайталауға мүмкіндік беріңіз. Әуенді бірнеше рет қайталап, оқушылардың дұрыс орындауын қадағалаңыз.

Мұғалім мәнерлеп аспаппен орындайды.

Музыкалық аспаппен сүйемелдеп немесе аудио видео жазбалармен айтқызу.

	<p>Бірлесіп орындау: Әнді бірге орындап, оқушылардың үйлесімділігін қадағалаңыз. Әрбір оқушының дауыс диапазонына сәйкес бөліктерді бөліп беріңіз.</p> <p>Қателерді түзету: Әнді орындау барысында қателерді түзетіп, оқушыларға дұрыс орындау жолдарын көрсетіңіз.</p> <p>Қосымша ақпарат: Әннің орындау техникасы мен стилі туралы қосымша ақпарат беріңіз. Мысалы, дауыс күшін, тыныс алуды және эмоцияны қалай басқару керектігін түсіндіріңіз.</p>	
Аяқталуы Сабақты бекіту 10 минут	<p>Синтез</p> <p>"Таңда да таста" әдісі https://www.akavideos.com/watch?v=RAo-zw5U8gQ</p>	«Таңда да таста» әдісі
Бағалау 5 минут Кері байланыс	<p>«Жетістік» баспалдағы.</p> 	Кері байланыс парағы.«Жетістік» баспалдағы.
Саралау – Сіз қосымша көмек көрсетуді қалай жоспарлайсыз? Сіз қабілеті жоғары оқушыларға тапсырманы күрделендіруді қалай жоспарлайсыз?	Бағалау - Оқушылардың үйренгенін тексеруді қалай жоспарлайсыз?	Пәнаралық байланыс Қауіпсіздік және еңбекті қорғау ережелері АКТ-мен байланыс Құндылықтардағы байланыс
Рефлексия Сабақ / оқу мақсаттары шынайы ма? Бүгін оқушылар не білді? енгіздім және неліктен?	<p>Төмендегі бос ұяшыққа сабақ туралы өз пікіріңізді жазыңыз.</p> <p>Сол ұяшықтағы Сіздің сабағыңыздың тақырыбына сәйкес келетін сұрақтарға жауап беріңіз. Сыныптағы ахуал қандай болды? Мен жоспарлаған саралау шаралары тиімді болды ма? Мен берілген уақыт ішінде үлгердім бе? Мен өз жоспарыма қандай түзетулер</p>	

Осы тақырыпта бірнеше халық әндерін үйретіп орындау дағдыларын дамыта береміз. Үйрететін бірнеше халық әндерін ұсынамыз:

Дудар-ай

Мәриям Жағоралы

Andante

Бір бала

Халық әні

Andante

Гүлсрайым

Халық әні

Allegretto

Елім-ай

Халық әні

Andante

Барлық топтар бірге орындағанда, үйлесімді ритм шығару.

Жаттығу үлгісі:

Қол шапалақтау:

4/4 өлшемінде: 1-2-3-4 (әр санға бір шапалақ).

3/4 өлшемінде: 1-2-3 (әр санға бір шапалақ).

Барабан:

Қарапайым ритм: 1-2-3-4 (әр санға бір соққы).

Күрделі ритм: 1-и-2-и-3-и-4-и (әр санға және “и”-ге бір соққы).

Дене перкуссиясы:

Қол шапалақтау, аяқпен жерді тебу, кеудеге соғу.

Бұл жаттығуларды музыка сабақтарында қолдану оқушылардың музыкалық қабілеттерін дамытуға үлкен үлес қосады

Ырғақтық жаттығулар:

Қол шапалақтау: Оқушыларға белгілі бір ырғақты қол шапалақтау арқылы қайталау. Бұл жаттығу олардың ырғақты сезінуін және уақытты сезінуін дамытады.

Аяқпен тебу: Оқушыларға белгілі бір ырғақты аяқпен тебу арқылы қайталау. Бұл жаттығу олардың координациясын және ырғақты сезінуін арттырады.



Музыкалық аспаптарда ойнау: Оқушыларға барабандар немесе басқа да соқпалы аспаптарда белгілі бір ырғақты ойнауға үйрету.

Дене қимылдары: Оқушыларға ырғақты дене қимылдары арқылы қайталау. Мысалы, секіру, иілу, қолды көтеру. Ән айту арқылы ырғақты дене қимылдарын қосу оқушыларға өте қызықты.

Секіру: Әннің әрбір қайырмасы кезінде бір рет секіру.

Иілу: Әннің әрбір жолын айтқанда алға немесе артқа иілу.

Қолды көтеру: Әннің әрбір нотасын айтқанда қолды жоғары көтеру.

Аяқпен жерді тебу: Әннің әрбір соққысы кезінде аяқпен жерді тебу.

Музыкалық ойындар: Оқушыларға ырғақты сезінуін дамыту үшін музыкалық ойындар ұйымдастыру. Мысалы, музыкалық орындықтар ойыны. Сонымен қоса, ырғақтық үлгілерді қайталау, ырғақтық суретті дамыту, ритмикалық импровизация.

Музыка пәні бойынша білім алушылардың практикалық дағдыларын қалыптастыру барысында хормен ән айту да маңызды орын алады. Музыка өнерін үйрену тек теориялық біліммен шектелмейді, сонымен қатар практикалық тәжірибе де қажет.

Хормен ән айту: Хормен ән айту дағдыларын жетілдіру арқылы оқушылардың үйлесімділік пен ансамбльде ойнау қабілеттерін дамытуға болады.

Бұл аспектілерді ескере отырып, ән айту дағдыларын дамытуға арналған әдістемелік ұсынымдар оқушылардың вокалдық шеберлігін арттыруға көмектеседі

Хормен ән айту музыка пәнінде өте маңызды рөл атқарады. Ол оқушылардың музыкалық есту қабілетін, ритм сезімін, үйлесімділік пен ансамбльдік орындау дағдыларын дамытуға көмектеседі. Кейбір мысалдар төмендегідей:

Хормен ән айтуға:

Дыбыс жаттығулары:

Сабақтың басында дыбыс жаттығуларын орындау.

Дыбыс жаттығулары сабақтың басында оқушылардың дауысын жылытуға және вокалдық диапазонын кеңейтуге көмектеседі. Мысалы:

Дыбыс жаттығулары:

Гамма жаттығулары:

До мажор гаммасы: До - Ре - Ми - Фа - Соль - Ля - Си - До.

Әр дыбысты анық және бірқалыпты орындау.

Арпеджио жаттығулары:

До - Ми - Соль - До (жоғары) - Соль - Ми - До (төмен).

Әр дыбысты бірқалыпты және анық орындау.

Лип трилл (ерін дірілдету):

Ерінді дірілдетіп, дыбысты шығару.

Бұл жаттығу дауыс сіңірлерін жылытуға көмектеседі.

Сирена жаттығуы:

Дыбысты төменнен жоғарыға және кері бағытта созу.

Бұл жаттығу дауыс диапазонын кеңейтуге көмектеседі.

Хумминг (мұрынмен ыңылдау):

Мұрынмен ыңылдап, дыбысты шығару.

Бұл жаттығу дауыс резонанстарын жақсартуға көмектеседі.

Жаттығу үлгісі:

До мажор гаммасы:

До - Ре - Ми - Фа - Соль - Ля - Си - До

Арпеджио:

До - Ми - Соль - До (жоғары) - Соль - Ми - До (төмен)

Лип трилл:

Ерінді дірілдетіп, “бррр” дыбысын шығару.

Сирена:

“Ууу” дыбысын төменнен жоғарыға және кері бағытта созу.

Хумминг:

Мұрынмен ыңылдап, “mmm” дыбысын шығару.

Бұл жаттығуларды сабақтың басында орындау оқушылардың дауысын жылытуға және вокалдық қабілеттерін жақсартуға көмектеседі.

Әр түрлі вокалдық жаттығулар арқылы дауыс диапазонын кеңейту.

Әнді бөліп үйрену:

Әнді бірнеше бөлімге бөліп, әр бөлімді жеке-жеке үйрену.

Әр дауысты (сопрано, альт, тенор, бас) жеке-жеке жаттықтыру.

Репетиция:

Әр бөлімді бірнеше рет қайталау.

Барлық дауыстарды біріктіріп орындау.

Динамика және артикуляция:

Әннің динамикасын (күшті, әлсіз) және артикуляциясын (сөздерді анық айту) жаттықтыру.

Әннің эмоциялық мазмұнын жеткізуге көңіл бөлу.

Топтық жұмыс:

Оқушыларды топтарға бөліп, әр топқа әртүрлі тапсырмалар беру.

Топтар арасында үйлесімділік пен бірлікті дамыту.

Жаттығу үлгісі:

Дыбыс жаттығулары:

Гамма жаттығулары (До мажор, Соль мажор және т.б.).

Арпеджио жаттығулары.

Әнді бөліп үйрену:

Әннің бірінші бөлімін сопрано дауысына үйрету.

Әннің екінші бөлімін альт дауысына үйрету.

Барлық бөлімдерді біріктіріп орындау.

Репетиция:

Әнді толық орындау.

Қателіктерді талқылау және түзету.

Хормен ән айту оқушылардың музыкалық қабілеттерін дамытуға үлкен үлес қосады.

Импровизация. Оқушылар импровизацияны үйреніп, тәжірибе жасай алады, бұл олардың шығармашылығын, есту қабілетін және музыкалық қиялын дамытуға көмектеседі.

Музыкалық топтарға қатысу. Қарым-қатынас дағдылары мен ынтымақтастықты дамыту үшін топтық сабақтарды ұйымдастыруға болады, онда оқушылар музыкалық ансамбльдерде немесе оркестрлерде ойнайды.

Практикалық дағдыларды дамыту үшін келесі әдістерді қолдануға болады: Аспапта ойнау: Оқушыларды музыкалық аспаптарда ойнауға үйрету. Бұл олардың музыкалық есту қабілетін және техникалық дағдыларын дамытады.

Вокалдық жаттығулар: Ән айту арқылы оқушылардың дауыс қою және музыкалық есту қабілеттерін жетілдіру.

Музыкалық ансамбльдер: Оқушыларды ансамбльдерге қатыстыру арқылы топтық жұмыс дағдыларын және музыкалық үйлесімділікті дамыту.

Импровизация: Оқушыларды музыкалық импровизацияға үйрету, бұл олардың шығармашылық қабілеттерін арттырады.

Концерттер мен байқаулар: Оқушыларды концерттер мен байқауларға қатыстыру арқылы олардың сахналық тәжірибесін және өзіне деген сенімділігін арттыру.

Музыка сабақтарында креативтілікті дамыту өте маңызды. Оқушылардың шығармашылық қабілеттерін арттыру үшін келесі әдістерді қолдануға болады:

Импровизация: Оқушыларды музыкалық импровизацияға үйрету арқылы олардың шығармашылық ойлау қабілеттерін дамыту.

Композиторлық тапсырмалар: Оқушыларға өздерінің музыкалық шығармаларын жазуға мүмкіндік беру. Бұл олардың шығармашылық қабілеттерін және музыкалық түсініктерін арттырады. Оқушыларға өздерінің музыкалық шығармаларын жазуға мүмкіндік беру олардың шығармашылық қабілеттерін дамытуға және музыкалық теорияны тереңірек түсінуге көмектеседі:

Тақырып таңдау: Оқушыларға белгілі бір тақырып немесе эмоцияны таңдап, сол бойынша музыка жазуды ұсыну.

Мысалы, табиғат, махаббат, қуаныш, қайғы.

1 сынып: 1. Музыка қандай сезімді білдіреді? (ойын баласы)

2. Музыка қандай сыр шертеді? (бала және ертегі)

3. Музыка қалай толғайды? (бала шығармашылығы)

4. Музыка нені толғайды? (бала және аңыз)

Бұл тақырыптар бір - бірімен тығыз байланысты. Олар: музыкалық шығарманың сипатымен, эмоциялық мазмұнымен танысу, көркемдік бейнемен танысу, мәнерлік әдісімен танысу, мазмұны мен мәнерлік арасындағы байланыспен танысу.

Оқушылардың жас ерекшелігіне, педагогика - психология заңдылығына сүйене - оқушылар сабақта 2 - 3 шығарма, 2 - 3 қысқаша әндер үйреніп, оның мазмұнына байланысты қимылмен бейнелеп, би орындайды, музыкалық ойындар үйренеді. Сондықтан сабақтың құрылысы: әңгіме арқылы, сұрақ – жауап арқылы, жаттығу жұмысы, ән үйрену, музыка тыңдау, музыкалық қимылдар жасау, билеу, қарапайым ырғақты үйрену. Бірінші сынып баласы - ойын баласы. Оның өмірі әлі де ертегі , мультфильмдер, аңыздар, ойын. Сондықтан музыкалық материалды осыған байланыстыруға болады. Қандай әндер, шығармалар, оған байланысты орындау, билеу, қимылдар, әңгіме құру т.б.

Әндер:

Жалау (бала, бала, балапан)

Апорт деген тәтті алма (әңгіме). Күз ырғағы.

Биші болам өскенде (билеу). Мұғалім ол біздің.

Кел балақай (ойын). Сұр қоян (бейнелеу).

Алтын астық (сезім). Шырша әні. Төлдер (бейнелеу).

Әліппемен қоштасу. Туған күніңмен (шапалақтау).

Наурыз келді. Бауырсақ. Бөбегім. Кітап. Кеңес

(үзінді)

Өнерпаз баламыз (1- 2 шумақ). Елім – ай (1- 2 жол),

Бағдаршам (ойын). Қамажай (би).

Тыңдау: Қарлығаш (ертегі). Алатау (табиғат). Бесік жыры. Мазасыз балалар. Марш. Би. Күй. Қамажай. Сарыарқа. Кеңес. Полет шмеля. Үйқыдағы ару (ертегі). Золушка (ертегі). Қорқыт ата (ұлттық сезім). Ақсақ құлан (аңыз). Қазақ халық аспаптары (домбыра, қобыз, сыбызғы). Орыс халық аспаптары (балалайка). Щелкунчик. Аққу көлі. т.б.

Музыкалық форма: Оқушыларға әр түрлі музыкалық формаларды (мысалы, куплет, қайырма, бридж) қолдануды үйрету.

Әр түрлі формаларды қолдану арқылы шығарманың құрылымын жасау.

Мелодия және гармония: Оқушыларға мелодия және гармония жазуды үйрету.

Мелодияны жазу үшін қарапайым ноталардан бастау.

Гармонияны қосу арқылы шығарманы байыту.

Ритм және темп: Оқушыларға ритм және темп таңдауды үйрету.

Әр түрлі ритмдер мен темптерді қолдану арқылы шығарманың

динамикасын жасау.

Аранжировка: Оқушыларға әр түрлі аспаптарды қолдануды үйрету.

Әр түрлі аспаптарды қосу арқылы шығарманы аранжировка жасау.

Орындау және жазу: Оқушыларға өз шығармаларын орындау және жазу мүмкіндігін беру.

Шығарманы сыныпта орындау немесе жазып алу.

Музыкалық ойындар

Музыкалық ойындар оқушылардың қызығушылығын арттыру және шығармашылық қабілеттерін дамыту үшін өте тиімді әдіс.

Музыкалық орындықтар: Бұл ойында музыка ойнап жатқанда оқушылар орындықтардың айналасында жүреді. Музыка тоқтағанда, олар орындықтарға отыруы керек. Бұл ойын ритмді сезінуге және жылдам реакция жасауға көмектеседі.

Әуенді тап: Оқушыларға белгілі бір әуенді ойнап, оны тануды сұрау. Бұл ойын музыкалық есте сақтау қабілетін дамытуға көмектеседі.

Музыкалық импровизация: Оқушыларға музыкалық аспаптар беріп, өздерінің әуендерін ойлап табуды сұрау. Бұл ойын шығармашылық қабілеттерін дамытуға көмектеседі.

Ритм ойыны: Оқушыларға белгілі бір ритмді қолмен немесе аспаппен қайталауды сұрау. Бұл ойын ритмді сезінуге және музыкалық координацияны жақсартуға көмектеседі.

Ән айту жарысы: Оқушыларға белгілі бір әнді орындауды сұрау және ең жақсы орындаушыны таңдау. Бұл ойын ән айту дағдыларын дамытуға көмектеседі.

Бұл ойын ән айту дағдыларын дамытуға көмектеседі. Музыкалық ойындарға кейбір сабақ түрлерін де ұсынуға болады:

«Ойын және музыка»

Мақсаты: Баламен музыкалық ойын ойнау, эмоциялық қалпын көтеру. Емдік әуендерді тыңдау арқылы қабылдау мен зейінді дамыту.

Әдіс-тәсілдері: әңгімелесу, түсіндіру, дамыта – түзету, қайталау.

Көрнекі-құралдар: күйсандық, ұнтаспа, слайд, дыбыс шығаратын ойыншықтар.

А. Моцарт «Маленькая серенада» шығармасын тыңдау.

I апта

Ұйымдастыру кезеңі: баланың зейінін сабаққа аудару, оқу құралдарын жинақтау, ой қозғау (көрнекіліктер арқылы). Баланы психологиялық жағынан сабаққа дайындау.

Негізгі бөлім: Психожаттығу: -Қорбандап жүрген аюдың жүрісін салайықшы.

-Қорқып қашып бара жатырған қоянды саламыз

Жаңа сабақ. Бүгінгі сабақта күз мезгілімен танысамыз. Музыка балаға оның ерте даму кезеңдерінен бастап әсер етеді. Тұлғаның дамуы мен қалыптасуының басты ірге тасы балалық шақта қаланатындығын естен

шығармау керек, ал музыка дамуы жеделдетуші жақсы құрал болып табылады. Баланы музыкалық дамыту табиғи түрде және мәжбүрсіз жүзеге асырылуы керек, яғни ойын формасында. Балалардың өзіндік музыкалық қызметін дамытудың маңызды құралдарының бірі - музыкалық дидактикалық ойындар болып табылады.

«Үнінен таны» ойыны.

Ойын материалы: Дабыл, сылдырмақ, дыбыс шығаратын ойыншықтыр, т.б.

Ойын шарты: Музыкалық жетекші аспаптардың бірімен ойнайды. Балалар тыңдайды және музыкалық аспаптың атын атайды, билейді. Осыдан кейін атауын тапқан музыкалық аспаптарда өз бетімен ойнайды.

Ойын барысы.

Музыка! Музыка!

Бұл не екен өзі?

Мүмкін бұл,

Музыка! Музыка!

Бұл не екен өзі?

Мүмкін бұл,

Көгілдір аспан шығар!

Мүмкін бұл,

Таңғы арай шығар?

Ал, мүмкін, музыка –

Тек қана дыбыстар шығар!



II апта

Ұйымдастыру кезеңі: : баланың зейінін сабаққа аудару, оқу құралдарын жинақтау, ой қозғау (көрнекіліктер арқылы).

Релаксация.

Әуенді тыңдау арқылы бір сәт баланы демалдыру, тыныштандыру.

Көзін жұмып, жәй әуен тыңдату.

«Музыкалық моншақтар» ойыны.

Ойын материалы: Түрлі – түсті картоннан жасалынған моншақтар.

Ойын барысы: Ойын балаларды қысқа және ұзақ дыбыстармен таныстыру үшін қолданылады. Музыкалық жетекші шағын әнді немесе

әуенді ойнайды, ол ойнатылғанда әуеннің ритмитикалық суреті анық естілуі тиіс және музыкадағы ұзақ және қысқа дыбыстарды табу керек. Бұл дыбыстарды үлкен және кіші моншақтардың көмегімен бейнелеуге болады. Үлкен моншақтар – бұл ұзақ дыбыстар, кіші моншақтар – қысқа дыбыстар.

III апта

Сабақтың барысы: Ұйымдастыру кезеңі: баланың зейінін сабаққа аудару, оқу құралдарын жинақтау, ой қозғау (көрнекіліктер арқылы).

Тәрбие алушыға қаламмен стол үстін ұру арқылы дауылпаз дауысына ұқсас дыбыс шығаруға болатынын көрсету.

«Тарсылдатамыз, тарсылдатамыз» ойыны.

Заттардан алуан түрлі дыбыс шығару: ағаш немесе металл заттарды бір-біріне соғу, батареяны таяқпен сырғытып өту, әйнекті саусақпен тықылдату арқылы баланың есту қабілетін дамыту. Әуен тыңдату арқылы дене қимылын жасату.

Саусағымды жаздым,

Жұдырығымды түйдім.

Қайшылайық 1,2,3

Бойға жинап күш

Сергіту сәті: Алақанды ұрамыз

Шеңберді біз құрамыз

Күн не деген керемет

Биле бізбен дөңгелеп

IV апта

Сабақтың барысы: I. Ұйымдастыру кезеңі: баланың зейінін сабаққа аудару, оқу құралдарын жинақтау, ой қозғау (көрнекіліктер арқылы).

Релаксация. Балаға түрлі аспаптардың үні қосылған баяу әндерді тыңдату арқылы тыныштық күйде отырғызу.

«Музыкалық үйшік» ойыны.

Ойын материалы: Қатты картоннан жасалынған үйшік және сол әйнектердің көлеміне сәйкес әртүрлі муз аспаптардың суреттері.

Ойын барысы: Музыка жетекшісі балаларға үйшікті көрсетеді. Ол үйшіктің ішінде әртүрлі аспаптарда ойнайтын, көңілді музыканттардың тұратынын айтады. Егер мұқият тыңдасақ, олардың әрқайсысының қандай музыкалық аспаптарда ойнайтынын білетін боламыз. Музыка жетекшісі балаларға таныс әнді әртүрлі музыкалық аспаптарда ойнап айтып береді. Балаларға ол аспаптарды көрсетпеу керек. Тапсырма жүктелген бала, қандай инструмент екенін тауып карточкалардың арасынан сол инструменттің суретін алып үйшіктің әйнегіне апарып жабыстырады.

Бұл ойындар оқушылардың музыкалық қабілеттерін дамытуға және сабаққа деген қызығушылығын арттыруға

Кросс-арт жобалар: Музыканы басқа өнер түрлерімен (мысалы, сурет, би, театр) біріктіру арқылы оқушылардың креативтілігін арттыру.

Кросс-арт жобалар денсаулықты сақтауда маңызды рөл атқарады. Міне, оның негізгі аспектілері:

Стрессті азайту: Шығармашылық әрекеттер арқылы адамдар стрессті азайтып, релаксацияға қол жеткізе алады. Бұл психоэмоционалдық жағдайды жақсартады.

Эмоционалдық тұрақтылық: Арт-жобалар эмоцияларды білдіруге және өңдеуге көмектеседі, бұл эмоционалдық тұрақтылықты арттырады.

Өзін-өзі тану: Шығармашылық процесс арқылы адамдар өздерін жақсырақ түсініп, өзін-өзі тануға мүмкіндік алады. Бұл психологиялық денсаулықты жақсартады.

Әлеуметтік байланыс: Топтық арт- жобалар сеанстары әлеуметтік байланыстарды нығайтып, қоғамдастық сезімін арттырады.

Денсаулықты жақсарту: Арт жобалар физикалық денсаулықты да жақсартуға көмектеседі, себебі ол жалпы релаксацияға және стрессті азайтуға ықпал етеді. Кросс-арт жобалар оқушылардың шығармашылық қабілеттерін дамытуға керемет мүмкіндік береді. Музыканы басқа өнер түрлерімен біріктіру арқылы оқушылардың өнерге деген қызығушылығын арттыруға болады. Кросс-арт жобалар — бұл әр түрлі мәдени және әлеуметтік контексттерде арт-терапия мен көркемдік практиканы салыстырмалы зерттеуге бағытталған әдіс. Бұл терапияның мақсаты — мәдениеттер арасындағы диалогты дамыту және әр түрлі мәдениетаралық (этникалық және т.б.) қақтығыстар кезінде немесе мәдениетаралық бейімделу қиындықтарын жеңу кезінде арт-терапиялық көмек көрсету.

Кросс-арт жобалардың негізгі аспектілері:

Мәдениетаралық коммуникация: Әр түрлі мәдениеттер арасындағы өзара түсіністікті арттыру.

Әлеуметтік қолдау: Әлеуметтік және мәдени қиындықтарды жеңуге көмектесу.

Денсаулықты сақтау: Денсаулықты сақтау факторларын ескере отырып, арт-терапияны қолдану.

Шығармашылық: Шығармашылық арқылы психоэмоционалдық жағдайды жақсарту.

1. Музыка және сурет:

Музыкалық сурет салу: Оқушылар музыка тыңдап, сол музыкаға сәйкес сурет салады. Бейнелеу және музыкалық сауаттылық оқушының ассоциативті-сенсорлық қабылдауына негізделген. Композиция сабақтарында музыка тыңдай отырып, біз музыкалық шығарманы түс, тон, 1-сыныптағы музыка сюжетін көру арқылы бейнелі қабылдаудан бастап, ақыл-ойымызды түпнұсқа, жанды шешіммен байытамыз; 2-сыныптағы ырғақ заңдары арқылы абстрактілі-графикалық және түсті қабылдау және музыкалық шығарманы абстрактілі қабылдаудан композицияға көшу.

Музыкалық шығармадағы сурет сабақтарындағы теориялық бөлімнің негізі, мәселені қою: «суретші музыканы салу үшін нені білуі керек»

Практикалық бөлім бейнелеу және музыкалық тілдің байланысын

зерттеуге негізделген тапсырмаларды орындауға негізделген. Жұмыс барысында студент композитордың жоспарына сәйкес оқу жұмысындағы бейнелі тілдің музыка мен бейненің сәйкестігіне келуі керек.

Бірінші сыныпта оқушылар тақырыпты оқиды: композицияның негізгі элементтерінің тепе-теңдігі

Сурет арқылы музыка жазу: Білім алушылар белгілі бір суретке қарап, сол суретке сәйкес музыка жазады.

Ушыларға сурет арқылы музыка жазуды үйрету олардың қиялын дамытып, өнерге деген қызығушылығын арттырады. Міне, бірнеше қадам:

Сурет таңдау: Білім алушыларға әр түрлі суреттерді көрсету. Бұл табиғат көріністері, портреттер, абстрактты өнер болуы мүмкін.

Мысалы, таулар, теңіз, қала көрінісі, адамдардың портреттері.

Суретті талдау: Білім алушыларға суретті мұқият қарап, оның негізгі элементтерін анықтауды ұсыну.

Түстер, формалар, эмоциялар, атмосфера.

Музыкалық элементтерді таңдау: Суреттегі элементтерге сәйкес келетін музыкалық элементтерді таңдау.

Түстерге сәйкес келетін ноталар, формаларға сәйкес келетін ритмдер, эмоцияларға сәйкес келетін темптер.

Мелодия жазу: Суретке қарап, мелодия жазу.

Мелодияны суреттің негізгі элементтеріне сәйкес келетін етіп жасау.

Гармония қосу: Мелодияға гармония қосу арқылы шығарманы байыту. Гармонияны суреттің атмосферасына сәйкес келетін етіп жасау.

Орындау және талқылау: Оқушылар өз шығармаларын орындап, сыныпта талқылау.

Музыка және би:

Музыкалық би: Оқушылар белгілі бір музыкалық шығарманы тындап, сол музыкаға сәйкес би қояды.

Би арқылы музыка түсіну: Оқушылар би арқылы музыканың ритмі мен динамикасын түсінеді. Жеке: билер - Ұйқыдағы ару (вальс). Өзіл - вальс. Балбырауын. Камаринская;

әндер - Елім - ай (саз сырнай). Сурок (ер дауысы, төмен). Әлди, әлди (бесік жыры);

Өзара ұласуы

Көңілді ән (Қуатбаев). Би күйі;

Музыка нені суреттейді? - Бөдене. Үш құрбы. Аққу (Тіленді);

табиғаттың суреттеуі, ұшып бара жатқан аққудың қанатының суылы - Аққу (К. Сен - Санс) судың мөлдірлігі, аққудың сұлулығы, жүзуі.

Қайда жетелейді? Гәкку. Кеңес (опера). Елім - ай (оратория).

Сарыарқа

Вальс. Түн ортасы (балет).

Жастар биі – күй (опера).

Балалар маршы (Кармен).

Музыка тілі дегеніміз не?

Көңілді ән (Б.Ғизатов). Түн.Таң.

Ақсақ құлан. Ұшардың ұлуы.

Последняя утрата т.с.

Көрсету, тыңдау, мысалы: Көңілді ән. Аққу (К.Сен-Санс).

Сарыарқа (№7 симфония). Жастар биі.

3 сынып: Ән, күй, би, марш жанрларына сүйене отырып, музыканың сипаты әуенділік, екпінділік, ырғақтылық, тағы да өзіне тән ерекшеліктері бар. Шығармалар арнайы дауысқа жазылмаса да, өте әуенді, сазды, би ырғағы, марш екпінді болып келеді.

Мысалы: Қазақ вальсі. Полонез (кейін біз билейміз). Теміртау таңы. Ортеке. Арагон хотасы (кейін ырғағын шапалақтаймыз).

Интонация тақырыбын өте қиын түсіндіру, мұғалімнен үлкен шеберлікті талап етеміз. Балаларға ең алғаш рет интонация тақырыбын музыкадағы әуенділік, марш екпінділік, би ырғақтылық, мәнерлілікті, бейнелеушілікті, суреттеушілікті есту – сезіну арқылы қалыптасады. Осыны өмірмен байланыстыру, осыған ой толғау, пікір алысу.

Мысалы: Қара торғай (әуенділік). Балтунья (тақпақ сазды).

Естайдың термесі (тақпақ сазды).

№ 5 симфония (марш интонациясы). Алты қаз (би).

Күй - марш (Қазанғап).

Тыңдау: Естайдың термесі. № 5 симфония. Күй – марш.

Музыка және театр:



Музыкалық спектакль: Оқушылар музыкалық шығармаларды қолдана отырып, шағын спектакль қояды.

Театр арқылы музыка түсіну: Оқушылар театрлық қойылым арқылы музыканың мазмұнын түсінеді.

Музыка және әдебиет:

Музыкалық поэзия: Оқушылар белгілі бір өлеңге музыка жазады немесе өлеңді музыкамен орындайды.

Әдебиет арқылы музыка түсіну: Оқушылар әдеби шығармаларды оқып, сол шығармаларға сәйкес музыка жазады.

Топтық жұмыс: Оқушыларды топтық жобаларға қатыстыру арқылы олардың бірлесіп жұмыс істеу және шығармашылық шешімдер қабылдау қабілеттерін дамыту.

Ішекті аспаптар – бұл музыкалық аспаптардың бір түрі, олардың дыбысы ішектердің тербелісі арқылы шығарылады. Ішекті аспаптар әртүрлі болуы мүмкін және олардың әрқайсысының өзіндік ерекшеліктері бар. Мысалы:

Скрипка: Бұл ең танымал ішекті аспаптардың бірі. Скрипкада төрт ішек бар және ол көбінесе классикалық музыкада қолданылады.

Гитара: Гитарада алты ішек бар және ол әртүрлі музыкалық жанрларда қолданылады, соның ішінде рок, поп, джаз және фолк.

Виолончель: Бұл аспап скрипкаға ұқсас, бірақ ол үлкенірек және төменгі дыбыстарды шығарады.

1. **Контрабас:** Бұл ең үлкен ішекті аспап және ол өте төменгі дыбыстарды шығарады. Контрабас көбінесе джаз және классикалық музыкада қолданылады.

2. **Домбыра:** Қазақтың ұлттық ішекті аспабы. Домбырада екі ішек бар және ол қазақтың дәстүрлі музыкасын орындау үшін қолданылады.

Ырғақтық жаттығулар музыка сабақтарында өте маңызды рөл атқарады. Олар оқушылардың музыкалық сезімін, уақытты сезінуін және координациясын дамытуға көмектеседі. Міне, ырғақтық жаттығулардың бірнеше мысалы:

1. **Қол шапалақтау:** Оқушыларға белгілі бір ырғақты қол шапалақтау арқылы қайталау. Бұл жаттығу олардың ырғақты сезінуін және уақытты сезінуін дамытады.

2. **Аяқпен тебу:** Оқушыларға белгілі бір ырғақты аяқпен тебу арқылы қайталау. Бұл жаттығу олардың координациясын және ырғақты сезінуін арттырады.

3. **Музыкалық аспаптарда ойнау:** Оқушыларға барабандар немесе басқа да соқпалы аспаптарда белгілі бір ырғақты ойнауға үйрету.

4. **Дене қимылдары:** Оқушыларға ырғақты дене қимылдары арқылы қайталау. Мысалы, секіру, иілу, қолды көтеру және т.б.

5. **Музыкалық ойындар:** Оқушыларға ырғақты сезінуін дамыту үшін музыкалық ойындар ұйымдастыру. Мысалы, музыкалық орындықтар ойыны.

Сізге осы жаттығулардың қайсысы қызықтырақ көрінеді? Немесе сізде басқа идеялар бар ма?

Музыканы перкуссиялық әдістермен орындау – бұл өте қызықты және шығармашылық процесс. Перкуссиялық әдістер музыкалық шығармаларды әртүрлі соқпалы аспаптар арқылы орындауды қамтиды. Міне, бірнеше идеялар:

Барабандар: Барабандарды қолдану арқылы ырғақты және динамикалық музыкалық шығармалар орындауға болады. Бұл әдіс рок, поп, джаз және басқа жанрларда кеңінен қолданылады.

Кахон: Бұл перкуссиялық аспап, оның бетіне қолмен немесе арнайы таяқшалармен соғу арқылы дыбыс шығарылады. Кахон фламенко және латын музыкасында жиі қолданылады.

Джамбе: Африкалық соқпалы аспап, оны қолмен соғу арқылы дыбыс шығарады. Джамбе этникалық және әлемдік музыкада кеңінен қолданылады.

Шейкерлер және маракастар: Бұл аспаптар ішіндегі кішкентай заттардың қозғалысы арқылы дыбыс шығарады. Олар латын және кариб музыкасында жиі қолданылады.

Тамбурин: Бұл аспапта кішкентай қоңыраулар бар, оларды соғу немесе шайқау арқылы дыбыс шығарады. Тамбурин фолк және поп музыкасында қолданылады.

Перкуссиялық әдістерді қолдану арқылы музыкалық шығармаларға ерекше дыбыс пен ырғақ қосуға болады

2. Әуендік жаттығулар:

Әуендік интервалдарды қайталау

Қарапайым әуендерді құрастыру

Әуендік импровизация

3. Гармониялық жаттығулар:

Аккордтарды тану және қайталау

Қарапайым аккордтық айналымдарды орындау

Гармониялық импровизация

4. Тембрлік жаттығулар:

Дауыс ренгін өзгерту

Дауыс реңктерін салыстыру

Дауыс реңктерімен импровизация

ӘНДЕРДІ ДҰРЫС ИНТОНАЦИЯМЕН, ДИКЦИЯМЕН, ЭМОЦИЯМЕН ОРЫНДАУ:

1. Интонация:

Әннің әуенін мұқият тыңдап, ырғағын сезіну.

Әннің әр бөлігін дұрыс интонациямен орындау, әуеннің көтерілуі мен түсуін байқап отыру.

Әннің әр сөзін дұрыс интонациямен айту, сөздердің аяқталуын анық көрсету.

2. Дикция:

Әр дыбысты анық және таза айту.

Сөздерді дұрыс, бөліп-бөліп, айқын айту.

Дауыс пен тыныс алуды дұрыс үйлестіру.

3. Эмоция:

Әннің мазмұнына, сюжетіне, көңіл-күйіне сәйкес эмоцияны жеткізу.

Жеке тәжірибеден немесе қиялдан туындаған сезімдерді әнге енгізу.

Дауыс ырғағы, қимыл-қозғалыс арқылы эмоцияны көрсету.

Осы кеңестерді ұстана отырып, әндерді дұрыс интонациямен, дикциямен және эмоциямен орындауға болады.

Ырғақтық, әуендік, гармониялық есту қабілетін дамыту

1. Ырғақтық есту:

Ырғақтық үлгілерді тыңдап, қайталау

Музыкалық шығармалардағы ырғақтық құрылымды анықтау

Ырғақтық аккомпанементті қосып, ырғақты сезіну

2. Әуендік ес:

Музыкалық интервалдарды тану және анықтау

Мелодияларды есту және жаттау

Музыкалық фразаларды есту және қайталау

3. Гармониялық есту:

Аккордтарды тану және ажырату

Аккордтық кезектестікті анықтау

Гармониялық үйлесімдерді есту және анықтау

МУЗЫКАЛЬҚ АСПАПТАРДА ОЙНАУ ДАҒДЫЛАРЫН ДАМЫТУ:

Музыкалық аспаптарда ойнау дағдыларын дамыту үшін келесі жұмыстар жүргізілуі қажет:

1. Музыкалық аспаптармен танысу және оларды ұстау, дұрыс ұстау техникасын меңгеру.

Музыкалық аспаптармен танысу және оларды дұрыс ұстау техникасын меңгеру - бұл музыкалық аспаптарда ойнау дағдыларын дамытудың маңызды бастапқы қадамы. Аспапты дұрыс ұстау арқылы ойнау техникасы мен орындаушылық шеберлігін жетілдіруге болады.

2. Музыкалық аспаптардың құрылысын, дыбыс шығару принциптерін зерделеу.

Әр аспаптың құрылысын, бөлшектерін, олардың қызметін зерделеу
Дыбыс шығару принциптерін, механизмдерін түсіну (үрлеу, соғу, тарту, басу, қағу және т.б.)

Аспаптардың дыбыс сапасына, тембріне, диапазонына әсер ететін факторларды анықтау.

Аспаптардың ерекшеліктерін, артықшылықтары мен кемшіліктерін талдау

3. Музыкалық аспаптарда қарапайым ойындар, әуендер, ырғақтық үлгілерді орындау.

Музыкалық аспаптарды ұстау және ойнау техникасын үйрету. Білім алушыларға аспаптың ерекшеліктерін, дұрыс ұстау және басқару әдістерін көрсету.

Нотаны оқу және түсіну дағдыларын қалыптастыру. Білім алушыларға нота жазбасын оқуды, ритм, темп, динамика сияқты музыкалық элементтерді түсінуді үйрету.

Қарапайым әуендер, ырғақтық үлгілерді орындау дағдыларын дамыту. Білім алушыларға әуендерді дұрыс интонациямен, ырғақпен, динамикамен орындау техникаларын үйрету.

Шығармашылық және импровизациялық қабілеттерді дамыту. Білім алушыларды қарапайым әуендерді өздігінен құрастыруға, импровизациялауға ынталандыру.

Топтық және ансамбльдік орындау дағдыларын қалыптастыру. Білім алушыларды бірлесіп орындау арқылы бір-бірімен үйлесімді ойнауға үйрету.

4. Музыкалық аспаптарда қолды, саусақтарды дұрыс қолдану, икемділікті арттыру жаттығуларын орындау.

5. Музыкалық аспаптарда әуендерді, композицияларды дұрыс интонациямен, ырғақпен, динамикамен орындау дағдыларын қалыптастыру.

6. Музыкалық аспаптарда ансамбльдік, оркестрлік орындау дағдыларын дамыту.

Қолдың техникасын, саусақтардың ептілігін жетілдіру

Музыкалық аспаптарда әуен, ырғақ, гармонияны орындау

1. Музыкалық-ырғақтық қозғалыс дағдыларын дамыту:

Музыканың ырғағын, темпін сезіну және оған сәйкес қозғалу

Музыкалық-ырғақтық қимылдарды орындау (би, пантомима, қимыл-қозғалыс)

2. Музыкалық-шығармашылық дағдыларын дамыту:

Музыкалық импровизация жасау

Музыкалық шығармалар құрастыру

Музыкалық-сахналық қойылымдар дайындау

Бұл дағдыларды дамыту арқылы білім алушылар музыкалық қабілеттерін, шығармашылық ойлау мен өзін-өзі жүзеге асыру қабілеттерін жетілдіреді.

Кейбір тақырыптар бойынша практикалық жұмыстар орындау. Музыка пәнінің мұғалімі оқу бағдарламасына сәйкес әр бөлім бойынша бағалау шкаласын мұқият дайындап алу ұсынылады, жартыжылдықтың басында білім алушыларды алдын ала бағалау өлшем шарттарымен таныстыру қажет.

Музыка пәнінің мұғалімі оқу бағдарламасына сәйкес әр бөлім бойынша бағалау шкаласын мұқият дайындауы керек. Бұл бірнеше маңызды себептерге байланысты:

1. Оқу бағдарламасының талаптары мен мақсаттары. Бағалау шкаласы оқу бағдарламасында көрсетілген білім, білік және дағдыларға сәйкес келуі қажет.

2. Әр бөлім бойынша күтілетін нәтижелер. Мұғалім әр бөлім үшін нақты критерийлер мен индикаторларды анықтауы керек.

3. Бағалау түрлері мен әдістері. Мұғалім формативті және жиынтық бағалау әдістерін қолдануы тиіс.

4. Бағалау деңгейлері. Мұғалім білім алушылардың жетістіктерін анықтау үшін бағалау деңгейлерін (мысалы, жоғары, орта, төмен) айқындауы қажет.

5. Кері байланыс беру. Бағалау шкаласы білім алушыларға нақты кері байланыс беруге мүмкіндік беруі керек.

Бұл оқушылардың білім сапасын арттыруға, сондай-ақ оқу-тәрбие процесінің тиімділігін арттыруға ықпал етеді.

Музыкалық аспапта ойнау дағдыларын қалыптастыру үшін келесі кеңестерді ескеруге болады:

Жүйелі жаттығу. Күнделікті белгілі бір уақыт аралығында (жаттығу жасау өте маңызды. Бұл дағдыларды тұрақты жетілдіріп отыруға мүмкіндік береді. Мысалы, аспаты үйрене бастаған кезде

Техникалық жаттығулар. Саусақ жаттығулары, гаммалар, арпеджиолар сияқты техникалық жаттығулар орындау дағдыларды нығайтуға көмектеседі.

Репертуарды кеңейту. Әртүрлі стильдегі, қиындық деңгейдегі шығармаларды орындау дағдыларды әртараптандырады.

Музыкалық есту қабілетін дамыту. Аккордтарды, интервалдарды тану, ырғақты сезіну сияқты қабілеттерді жетілдіру маңызды.

Көркемдік орындау. Музыканың эмоционалдық астарын, көркемдік бейнесін ашуға бағытталу.

Өзін-өзі бақылау және талдау. Орындалған шығарманы, жаттығуларды тындап, талдап отыру дағдыларды жетілдіруге көмектеседі.

Музыкалық әдебиетпен танысу. Музыкалық теория, аспаптық орындаушылық туралы оқулықтарды, әдебиеттерді зерделеу пайдалы.

Осы кеңестерді жүйелі түрде ұстанып, шыдамдылық пен тұрақты еңбек етсеңіз, музыкалық аспапта ойнау дағдыларыңыз жақсарады.

Шығармашылық жұмыстарын практикада қолдану арқылы дағдыларын дамытуға көңіл бөлу жолдары:

<p>Оқулықтың «Өзім туралы» бөліміндегі тақырыптар оқушыларға өздерінің күнделікті болып жатқан тіршіліктермен байланысын көрсетуге бағытталған.</p> <p>(М) Бірінші тақырып әр оқушыға Отанына, туған жеріне құрмет көрсету, сүйіспеншілік білдіруге бағытталған. Балаларды өз халқына, Отанына еңбек ету үшін – оқу, жақсы білім алу қажет деген сезімге жеткізу керек.</p> <p>Балалар ақыны Рахат Наурызбаеваның өлеңін мәнерлеп оқып берді, одан кейін оқушылармен бірге мазмұнын талдайды. Мысалы, «Отаныма сүйікті, Еңбегімді арнаймын», - деген сөздердің мәніне балалардың назарын аудару қажет. Олар сұраққа берген жауабын мектеп, оқу, білім алумен байланыстырғаны жөн.</p> <p>(М\О) Бейнетаспа көру. «Менің туған жерім – егемен Қазақстан» деген бейнетаспаны көріп болған соң, мына сұрақтарды қойған жөн:</p>	<p>Бәрі бірге</p> <p>Мұғалімнің тақырыпқа қатысты әңгімесін тыңдайды, бейнетаспаны көреді, қойған сұрақтарға жауап береді.</p> <p>Ұнтаспаға қосылып, «ҚР</p>	<p>Дескриптор: -сұраққа жауап береді. Жарайсың! Керемет!</p> <p>Жарайсың балақай! Сен өз еліңнің патриотысың.</p>	<p>«Музыка» оқулығы,</p> <p>Менің туған жерім – егемен Қазақстан</p> <p>ҚР Мемлекеттік Гимні 1,49 мин</p>
---	--	--	---



<p>-Бейнетаспада қандай көріністер бейнеленген? -Сенің туған өлкеңе қандай көрікті жерлер бар? -Қазақстанның астанасы қалай аталады? 2-тапсырма. Орындау. Еліміздің құрметіне сыныппен бірге халқымыздың басты әні – Қазақстан Республикасының Мемлекеттік Гимнін (әнін жазған: Ш.Қалдаяқов, өлеңін жазғандар: Ж.Нәжмеденов, Н.Назарбаев) ұнтаспаға қосылып, салтанатты, көркем орындау.</p>	<p>Мемлекеттік Гимнін» орындайды.</p>		
<p>Суырыпсалма. «Танысу» (қысқа қайырым) Ойын шарты. (М) Оқушыларды ойын шартымен таныстырады. 1. Мұғалімнің сұрағына жауап бергенде, өз есімін қалаған әуенге салып, әндетіп айту керек (Үлгі оқулықта берілген). 2. Шеңбер құрып тұрады, қалаған ұрмалы аспабымен (асатаяқ, қоңырау, даңғыра) сүйемелдеп, өз есімдерін әндетіп айтады. Ал партада отырған сыныптастары шапалақ соғып қайталайды. Әнді үйрену.</p>	<p>«Танысу» (қысқа қайырым) ойынының шарты бойынша «сұрақ-жауап» түрінде есімдерін әндетіп айтады, бір-бірімен танысады.</p>	<p>Дескриптор: -сұраққа жауап береді. -есімін ұрмалы аспаппен сүйемелдеп әндетіп айтады</p> <p>әннің мақамын бұзбай айтады.,</p>	<p>«Музыка» оқулығы Нота хрестоматиясы Фоно-хрестоматия</p> <p>Отаным</p>

<p>«Менің Отаным» (Өлеңін жазған: Б.Ысқақов, әнін жазған: Ө.Байділдаев) (М) Ән үйрету әдістемесі бойынша оқушыларға әнді үйретеді (ән және авторларымен таныстыру, орындап беру, әңгімелесу, талдау, бірінші шумағын үйрету).</p> <p>1. Отан – менің ата-анам, Отан – досым, бауырым. Отан – өлкем, астанам, Отан – Туған ауылым.</p> <p>2. Бақыт елі – бұл Отан, Бәріне мен иемін. Біздің Отан – ұлы Отан, Ұлы Отанды сүйемін.</p> <p>Тапсырмалар:</p> <ol style="list-style-type: none"> 1. Әнді мұғалімнің орындауында мұқият тыңда. 2. Ән мазмұнынан түсінгеніңді айт. 3. Әннің бірінші шумағын мұғалім көмегімен үйрен. 	<p>«Менің Отаным» Әнін мұғалім айтқан талаптар бойынша үйренеді.</p> <p>Мұғалімнің қойған сұрақтарына жауап береді.</p>	<p>Сұрақтарға жауап береді.</p> <p>Жарайсың!</p>	<p>(Өлеңін жазған: Б.Ысқақов, әнін жазған: Ө.Байділдаев)</p>
<p>«Басбармақ»: - «Менің Отаным» әнін қалай орындадым? -Әнді орындағанда қандай қиындықтар болды? Қызыл- барлығын түсіндім. Жасыл – енді түсініп келемін. Көк-түсінбедім</p>	<p>Қойылған сұрақтарға жауап береді.</p>		<p>«Бас бармақ» әдісі туралы</p> <p>Рефлексия тақтайшасы</p>

<p>Оқу бағдарламасына сәйкес оқыту мақсаттары:</p>	<p>2.1.1.1 музыкалық көркемдеуші құралдарың көмегімен музыканың сипатын анықтау 2.1.2.3 ансамбльде музыкалық аспаптардың көмегімен шығарманы қарапайым ырғақпен сүйемелдепорындау</p>			
<p>Сабақтың мақсаты:</p>	<p>-музыкалық көркемдеуші құралдарың көмегімен музыканың сипатын анықтайды. - ансамбльде музыкалық аспаптардың көмегімен шығарманы қарапайым ырғақпен сүйемелдеп орындайды.</p>			
<p>Сабақтың барысы:</p>				
<p>Сабақтың кезеңі (уақыты)</p>	<p>Педагог әрекеті</p>	<p>Оқушының әрекеті</p>	<p>Бағалау</p>	<p>Ресурс</p>
<p>Сабақтың басы 2 мин 8 мин</p>	<p>Сәлемдесу. Күй тартамыз күмбірлі, Ән айтамыз сызылтып, Би билейміз ырғақты, Біз бастаймыз сабақты. 1-тапсырма. Оқулықпен жұмыс. Ой Қозғау.Сурет бойынша.</p>	<p>Бәрі бірге Оқушылар өз ойларын ауызша жеткізеді.</p>	<p><i>Дескриптор:-</i> Оқулықпен жұмыс жасайды,сурет бойынша сөйлейді; Жарайсың! Керемет!</p>	<p>Буфер оқулық</p>
<p>10мин Сабақтың ортасы 3мин</p>	<p> 2 тапсырма.Мәтінді оқы. Оқушылармен бірге «шаңырақ» сөзінің мағынасын ашу арқылы <i>музыкалық шаңырақ</i> сөзіне</p>	<p>Бәрі бірге қимылдар арқылы</p>	<p><i>Дескриптор:-</i> Мәтінмен жұмыс жасайды,сұраққа жауап беріп,өз ойларын айтады; Жарайсың! Керемет!</p>	<p>оқулық буфер</p>

<p>Сабақтың соңы 17 мин</p>	<p>жақынырақ тоқталу.</p> <p>– <i>Киіз үйдің шаңырағы болатыны белгілі, ал музыка шаңырағы бізге туралы айтуы мүмкін? Ойыңды еркін жеткіз.</i></p> <p>Сергіту. Дөңгелене тұрайық, Киіз үйді құрайық, Кереге боп керіліп, Уықтар боп иіліп, Киіз үйді құрайық</p> <p>3 тапсырма.Ән үйренейік. «Киіз үй» (Әні:Ж. Тұрсынбаев, Сөзі:Қ.Баянбай).</p> <p>«Миға шабуыл» әдісі – Ән мазмұнынан не білдің? – Әннің әуені қалай орындалды? – Ән саған қандай көңіл күй сыйлады? – Ән әуенінен алған әсерін, сезімін сипаттайды.</p> <p>Рефлексия: «Бір ауыз сөз» әдісі.Сабақты қорытындылау мақсатында оқушылардың сабаққа деген көзқарасын, рефлексиясын тыңдайды.</p>	<p>Мұғалімнің көмегімен орындайды.</p> <p>Сұрақтарға жауап береді</p>	<p>Дескриптор:- Әнді қатесіз бірге үйренеді, бірге орындайды, сұраққа жауап беріп, өз ойларын айтады; Жарайсың! Керемет! Сен өз ойыңды жақсы жеткіздің. Жарайсың!</p> <p>Оқушылар келесі сұрақтарға жауап береді: - бүгінгі сабақта мен....түсіндім, ...білдім,көзімді жеткіздім. - қызықты болғаны..... -қиындық тудырды.</p>	<p>Оқулық буфер</p> <p>Рефлексия тақтайшасы</p>
---------------------------------	--	---	---	---

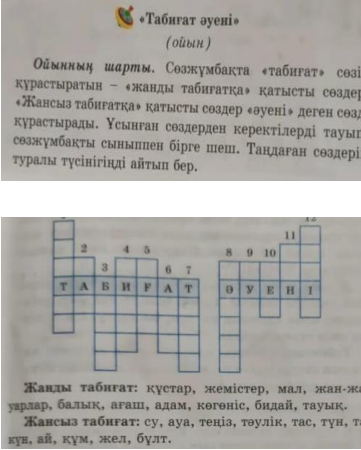
Сабақтың тақырыбы:	Табиғат және музыка			
Оқу бағдарламасына сәйкес оқыту мақсаттары:	3.1.1.1-тыңдалған әуеннің сипатын,мазмұнын,жанрын,көркемдеуші құралдарын анықтау және салыстыру; 3.1.1.2 - музыкалық шығармаларды интонация, әуен арқылы танып ажырату			
Сабақтың мақсаты:	- тыңдалған әуеннің сипатын, мазмұнын, жанрын, көркемдеуші құралдарын анықтайды және салыстырады; - музыкалық шығармаларды интонация, әуен арқылы танып ажыратады. Музыка мен табиғаттың байланысын жалпы біледі.Табиғат жанды және жансыз табиғат және олардың бір бірімен жалпы байланысы туралы біледі.			
Сабақтың барысы:				
Сабақтың кезеңі уақыты	Педагог әрекеті	Оқушының әрекеті	Бағалау	Ресурстар
Сабақтың басы	<p>Ұйымдастыру.Үш тілде амандасу. Қайырлы таң ұстазым Қайырлы таң достарым Шеңберге тұрайық Жылулық сыйлайық Добрый утро учитель Добрый утро друзья Посмотрите друг на друга Пожелайте добра Гуд монинг гуд монинг Гуд монинг туо Гуд монинг гуд монинг Уйглатти сио</p> <p>1 тапсырма.Тыңдау.Талдау. «Кинометафора» әдісі арқылы бейнесюжеттен үзінді көрсету арқылы баланың өз ойын, ой-пікірлерін білуге болады</p>	Бәрі бірге	<p>Дескриптор: -Мәтінді тыңдайды,талдайды,сұрақтарға жауап береді. <i>Жарайсың! Керемет!</i></p>	Буфер
Сабақтың ортасы	<p>Табиғатқа арналған бейнесюжетті көру арқылы төмендегі сұрақтарға жауап бересіңдер.Оқушылар көрсетілген бейнебаянда табиғат көріністерінен кемпірқосақты тамашаладық. 1.Табиғат дегеніміз не?</p>	Оқушылар өз ойларын ауызша жеткізеді.	<p>Дескриптор: -Ойын шарты мен танысады, жанды,жансыз табиғатты ажыратады. <i>Жарайсың! Керемет!</i></p>	Оқулық кесте
			<p>Дескриптор: -Сұрақтарға жауап береді, -өз ойларын айтады</p>	

<p>Сабақтың соңы</p>	<p>2.Жанды табиғатқа не жатады?Жансыз табиғатқа не жатады? 2-тапсырма. Тыңдау. Талдау.</p>  <p>«Көңілді микрофон» әдісінің сұрағына жауап берейік. Бұл әдісті жазбаша немесе ауызша өткізуге болады. Сұрақ қою арқылы баланың сабақты қалай меңгергенін немесе меңгермеген жерлерін білуге болады.</p> <ol style="list-style-type: none"> 1. Табиғат дегеніміз не? 2. Музыканы қалай түсінеміз? 3. Музыкада неше нота бар? <p>4-тапсырма.Ән үйрену. Ән айтпас бұрын алдымен даусымызды жаттықтырайық.</p> <p>Сұрақтарға жауап бер: -Әнді өзіңше түрлендіріп айтып көр. -Ән туралы пікіріңді айт,кемпіркосақ деген не?Қай кезде пайда болады?Өзің көрдің бе?</p>	<p>Сұрақтарға жауап береді.</p> <p>Бір-бірін мақтау сөздер айтып шаттанды рады.</p> <p>Бәрі бірге</p>	<p>Дескриптор: -Әнді ұнтас паға қосылып айтады мақамын қате сіз үйренеді.</p> <p>Жарайсың! Керемет</p> <p>Дескриптор: -Сұрақтарға жауап береді, -өз ойларын айтады</p> <p>«Кемпіркосақ» Өлеңін жазған: А.Асылбек Әнін жазған: Ә.Бүшікова</p>  <p>1.Жаңбыр жауып басылды, Күннің көзі ашылды. Өзен,көлдің үстіне Кемпіркосақ асылды.</p> <p><i>Қайырмасы</i> Қызыл түсі қызғалдақтай, Сары түсі сарғалдақтай, Көгілдір көк аспандай, Көгі жайлау жарасқандай, Ел қызыға қарасқандай, Кемпіркосақ ғажап қандай?!</p>	<p>Оқулық</p> <p>Үн таспа оқулық</p> <p>Рефлексия тақтайшасы</p>
----------------------	--	---	--	---

	Рефлексия: Мен не білдім? Бүгін мен не үйрендім? Мен үшін қандай тапсырма қиын болды?			
--	---	--	--	--

Дауыспен орындау дағдыларын дамыту:

Дыбыстарды дұрыс айтуға, дауыстың ашықтығы мен таза дыбысталуын қалыптастыруға бағытталған жаттығулар жүргізу.

Ырғақты, динамиканы, фразалауды дұрыс қолдануды үйрету.

Вокалдық жаттығулар арқылы дауыс диапазонын кеңейту.

Аспапта орындау дағдыларын дамыту:

Нотаны оқу, аккордтарды, гаммаларды, арпеджиоларды орындау жаттығуларын жүргізу.

Музыкалық шығармаларды дұрыс ырғақпен, динамикамен, фразалаумен орындауға үйрету.

Аспаптың техникалық мүмкіндіктерін толық пайдалану дағдыларын қалыптастыру.

Ансамбльде орындау дағдыларын дамыту:

Ансамбльдік ойнау дағдыларын қалыптастыру: бір-бірін тыңдау, ырғақты, динамиканы үйлестіру.

Ансамбльдік орындау барысында көшбасшылық пен бағынушылық қабілеттерін дамыту.

Ансамбльдік орындау кезіндегі эмоционалдық және көркемдік қабілеттерін жетілдіру.

Орындаушылық мәдениетін дамыту:

Сахналық мәдениетті қалыптастыру: сахнада ұстану, сахналық имидж, сахналық қимылдар.

Орындаушылық ерік-жігер, шығармашылық қабілеттерін дамыту.

Музыкалық шығармаларды интерпретациялау дағдыларын қалыптастыру.

Бұл ұсыныстар орындаушылық дағдыларды жан-жақты дамытуға бағытталған.

Сабақтың тақырыбы:	Менің елім
Оқу бағдарламасына сәйкес оқыту мақсаттары:	4.1.1.1-музыкалық көркемдеуші құралдардың көмегі мен, әуеннің жанрын, көркемдік образдарын анықтау және салыстыру; 4.1.1.2 – музыкалық шығарманың дыбыстауын түрлі орындауда тыңдатып анықтау және салыстыру.
Сабақтың мақсаты:	-Көркемдеуші құралдардың көмегімен әуеннің жанрын, көркемдік образдарын анықтайды және салыстырады. – музыкалық шығарманың дыбыстауын түрлі орындауда тыңдатып анықтайды және салыстырады.
Сабақтың барысы:	

Сабақтың кезеңі (уақыты)	Педагог әрекеті	Оқушының әрекеті	Бағалау	Ресурстар
Сабақтың басы	<p>Амандасу. Үш тілде. Ұйымдастыру кезеңі Қайырлы таң ұстазым Қайырлы таң достарым Шеңберге тұрайық Жылулық сыйлайық Добрый утро учитель Добрый утро друзья Посмотрите друг на друга Пожелайте добра Гуд монинг гуд монинг Гуд монинг тую Гуд монинг гуд монинг Уйғлатти сию</p>	Бәрі бірге		Буфер
Сабақтың ортасы	<p>1 тапсырма. Ой толғау. Мәтінмен жұмыс. «Миға шабуыл» әдісі. Бейнероликті тамашалау. Біз қазақпыз! Біздің туған жеріміз, Отанымыз - Қазақстан! Қазақстан кең байтақ, аат бабамыздан мұра болып қалған туған жеріміз. Егемендік алған елімізді әлем таниды. Жеріміздің сұлулығымен, халықтырадың бірлігі мен мақтанамыз. Біз бақытты халықпыз! Еліміздің мемлекеттік рәміздері: Ту, Елтаңба, Қазақстан Республикасының Гимні. Олай болса балалар бәріміз бірге Қазақстан Республикасының Гимнін орындайық. Өлеңін жазғандар: Ж. Нәжмеддинов, Н. Назарбаев. Әнін жазған: Ш. Қалдаяқов 1. Қазақстан Республикасының Гимні қай жылы қабылданды? 2. «Гимн» деген сөз нені білдіреді?</p> <p>2-тапсырма: «Зерттеушілік конференциясы» әдісі.</p>	<p>Оқушылар өз ойларын ауызша жеткізеді.</p> <p>Әнді бәрі бірге айтады.</p>	<p>Дескриптор: -Бейне ролик көреді; Отан туралы өз ойларын айтады. Жарайсың!</p> <p>Дескриптор: Торкөздерді толтырады,</p> <p><i>Дескриптор:</i> -Әнді ұнтас паға қосылып айтады</p>	<p>Оқулық</p> <p>Үн таспа оқулық</p>

<p>Сабақтың соңы</p>	<p>Қазақстанға белгілі балалар ақыны А.Асылбек Отанымызға құрмет көрсетіп, «Қазақстан елім менің» деген ән жазды. Торкөзді толтыр, жауаптарын ақынның өлеңінен және сабақ</p> <table border="1" data-bbox="363 465 778 660"> <tr><td>Қ</td><td></td><td></td><td></td><td></td><td></td><td></td><td></td><td></td><td></td><td>Н</td></tr> <tr><td>А</td><td></td><td></td><td></td><td>Й</td><td></td><td></td><td></td><td></td><td></td><td></td></tr> <tr><td>Б</td><td></td><td></td><td></td><td></td><td></td><td></td><td></td><td>Қ</td><td></td><td></td></tr> <tr><td>Ж</td><td></td><td>Р</td><td></td><td></td><td></td><td></td><td></td><td></td><td></td><td></td></tr> <tr><td>А</td><td></td><td></td><td></td><td></td><td></td><td></td><td></td><td></td><td>Н</td><td></td></tr> </table> <p>тақырыбынан тауып ал!</p> <p>3-тапсырма. Тыңдау және талдау, үйрену . « Дарқан дала» 1.Туған ел, өскен жер, Биіксің еңселі. Құшағым жетсе егер, Құшар ем мен сені. Қ-сы: Дарқан жатқан, Далам менің, Далам менің, Анам менің, Далам менің, Анам менің.</p>	Қ										Н	А				Й							Б								Қ			Ж		Р									А									Н			<p>мақамын қате сіз үйренеді.</p> <p>Жарайсың! Керемет</p>	<p>Рефлексия:</p>
Қ										Н																																																	
А				Й																																																							
Б								Қ																																																			
Ж		Р																																																									
А									Н																																																		
<p>Рефлексия: Мен не білдім? Бүгін мен не үйрендім? Мен үшін қандай тапсырма қиын болды? Ал қай тапсырманы мен оңай орындадым?</p>																																																											

<p>№1.Сабақтың тақырыбы:</p>	<p>Орган музыкасы</p>
<p>Оқу бағдарламасына сәйкес оқыту мақсаттары:</p>	<p>6.1.1.1 туған өлкенің жыршы-термеші, әнші және сазгерлерінің шығармашылығы туралы тыңдаған музыкалық шығарманы талдау және өнердің түрлері, стилі мен жанрларын, сонымен қатар, өнердің өзге түрлері мен байланысын анықтау;</p> <p>6.1.2.1 классикалық музыка жанрлары мен түрлерін анықтау:</p>

Сабақтың мақсаты:	-туған өлкенің жыршы-термеші, әнші және сазгерлерінің шығармашылығы туралы тыңдаған музыкалық шығарманы талдауды және өнердің түрлері, стилі мен жанрларын, сонымен қатар, өнердің өзге түрлері мен байланысын анықтайды; -классикалық музыка жанрлары мен түрлерін анықтайды.			
Сабақтың барысы:				
Сабақтың кезеңі (уақыты)	Педагог әрекеті	Оқушының әрекеті	Бағалау	Ресурстар
Сабақтың басы	<p>Ұйымдастыру кезеңі. Қайырлы таң ұстазым Қайырлы таң достарым Шеңберге тұрайық Жылулық сыйлайық</p> <p>1-Тапсырма.Талқылау. «Аспаптар галереясын» қараңыз:</p> <ul style="list-style-type: none"> – Қандай аспаптар бейнеленген? – Олар қандай топқа жатады? – Бұл аспаптың көзбе-көз қандай ерекшелігін байқадыңыз? – Қалай дыбыстайды деп ойлайсыз? <p>Орган аспабы туралы оқушыларға ақпарат беру.</p> <p>2-Тапсырма.Тыңдау және талдау. И.С Бахтың «Токкатамен фуга» ре минор шығармасынан (аудио, мүмкіндік болса видеожазба) үзінді тыңдатып, оқушыларға топта талдатыңыз. Сұрақтарды топтарға қағазға түсіріп беру немесе слайдтан көрсету. Әр оқушының қатысуын қадағалау. <i>1 топ:</i></p> <ul style="list-style-type: none"> – Бұл аспаптың ерекшелігін 	<p>Бәрі бірге</p> <p>Бейнежазбаны тамашалап, екі елдің эстрадалық музыкасы туралы түсінігін ортаға тастайды.</p> <p>Сұрақтарға жауап береді.</p>	<p>Дескриптор : -Аспаптар туралы көреді; ерекшелігі туралы айтады,орган аспабы туралы біледі Жарайсың!</p> <p>Дескриптор : - Шығарманы тыңдайды; Сұрақтарға жауап береді,Өз ойларын айтады,орган аспабы туралы біледі. Керемет! Жарайсың!</p>	<p>буфер</p> <p>оқулық үн таспа</p> <p>Интерактивті тақта,(мүмкіндік болса); топтық жұмысқа дайындалған жазбаша сұрақтар;</p>

	<p>шығарма аша алдыма?</p> <p>– Әлде керісінше, шығарманың ерекшелігін аспап көрсеттіме?</p> <p>2 топ :</p> <p>– Шығарма қандай музыканың түріне жатады?</p> <p>– Сіз шығармаға қандай атау қояр едіңіз?</p> <p>3 топ :</p> <p>– Композиция тыңдау кезінде қандай сезімде болдыңыз? Неліктен?</p> <p>– Токката мен фуга көз алдыңызға қандай бейнелер суреттеді?</p> <p>Түйіндеу: оқушыларға токката мен фуга сөздерінің айтылуын анықтаңыз.</p>			
Сабақтың ортасы	<p>Орган- музыкалық аспаптардың ең үлкені. Органды фортепианода ойнағандай басқыштарын басып ойнайды. Орган – фортепианодай ішекті емес, үрмелі аспап.</p> <p>3-Тапсырма. Ақпарат іздеу.</p> <p>Оқушылардың ақпаратпен жұмыс істеуі (мүмкіндігінше топтық жұмысқа ноутбукты қарастыру, болмаған жағдайда тапсырма тақырыбына сай ақпараты бар түрлі дерек көздерін алдын ала қарастыру).</p> <p>Бұрынғыдан өзге топқа бөліп, топтарға тақырыптың таратылуы:</p> <p>1 топ - И.С.Бах шығармашылығы;</p> <p>2 топ - Орган аспабының шығу тарихы;</p>	Дәптермен жұмыс	<p>Дескриптор</p> <p>:</p> <p>-Бахтың шығармаларымен та нысады, орган аспабы туралы біледі.</p>	<p>Оқулық</p> <p>Үн таспа</p> <p>Оқулық</p>

<p>Сабақтың соңы</p>	<p>3 топ -И.С.Бахтың жазған музыкасы. Бағалау критерийлері:</p> <ul style="list-style-type: none"> • Берілген тақырыпты жеткізу; • топтық жұмыс; • пәндік терминдердің қолдануы. <p>Оқушыларға дайындалу үшін уақыт беру және содан кейін топтың мүшелерінің жауаптарын тыңдау. Оқушылардың берілген ақпаратты дәптерге жазбаша түсіруі. Берілген бағалау критерийлеріне сүйене отырып, өз ара бағалауды ұйымдастыру. Тапсырма 1. И.С.Бахтың «Токката фуга» шығармасын тыңдап, шығармадағы музыкалық аспаптардың үні мен ерекшелігін табыңыз. 2. Тыңдалған шығарма үзіндісінің жанрын, түрін ажыратыңыз. 4- Тапсырма. Үйрену. Орындау. Маңмаңгер <i>Ақан сері</i> <i>Маңмаңгер кекілің келте жалың майда</i> <i>Жүйрік жоқ сенен озған құнан тайда.</i> <i>Жүрісің жемадай жануарым</i> <i>Көрейін қызығыңды осындайда.</i> -Осы әнде Ақан сері өз сәйгүлігін қалай бейнелеген? -Әнді Ерлан Рысқали, .Нұрмағамбетова, Ғабит Несіпбаевтың орындауында тыңда. -Әннің орындалу мәнерін салыстыр. Үйге тапсырма: И.С.Бах шығармашылығын талдайды.</p>	<p>Бейнежазба тамашалайды, әннің ырғағын алақанмен соғып көрсетеді.</p> <p>Қойылған сұрақтарға жауап береді.</p>	<p>Дескриптор : Ақан сері тура лы біледі,әнді тыңдайды, әр түрлі орындау да салыстырады.</p>	<p>Оқулық</p> <p>Рефлексия тақтай шасы</p>
----------------------	--	--	---	--

	<p>5-Тапсырма. Қорытындылау.</p> <ul style="list-style-type: none"> • - Не үйрендіңіз? • Сізге не ұнады? • Қай тапсырма қиын болды? 			
--	---	--	--	--

Музыка сабақтарындағы практикалық дағдылардың балаға көптеген пайдасы бар. Музыкалық қабілеттерді дамыту: Есту қабілеті: Балалар музыкалық дыбыстарды ажыратуды және тануды үйренеді.

Ритм сезімі: Ритмдік жаттығулар арқылы балалардың ритм сезімі дамиды.

Үйлесімділік: Хормен ән айту және ансамбльде ойнау балалардың үйлесімділік дағдыларын жақсартады.

Шығармашылық қабілеттерді арттыру:

Өзін-өзі көрсету: Музыка арқылы балалар өз эмоцияларын және ойларын білдіре алады.

Шығармашылық ойлау: Музыкалық импровизация және композиция балалардың шығармашылық ойлау қабілетін дамытады.

Әлеуметтік дағдыларды дамыту:

Топтық жұмыс: Хормен ән айту және ансамбльде ойнау балаларды топта жұмыс істеуге, бір-бірін тыңдауға және үйлесімділікке үйретеді.

Коммуникация: Музыка сабақтарында балалар бір-бірімен қарым-қатынас жасап, өзара түсіністікке қол жеткізеді.

Академиялық жетістіктерді жақсарту:

Жады: Музыкалық жаттығулар балалардың есте сақтау қабілетін жақсартады.

Математикалық дағдылар: Музыкадағы ритм және өлшемдер математикалық ойлауды дамытуға көмектеседі.

Эмоционалдық және психологиялық пайда:

Стресс азайту: Музыка тыңдау және орындау балалардың стресс деңгейін төмендетеді.

Өзін-өзі бағалау: Музыкалық жетістіктер балалардың өзін-өзі бағалауын арттырады.

Мотивация және қызығушылық:

Музыкаға деген қызығушылық: Практикалық жаттығулар балалардың музыкаға деген қызығушылығын арттырады.

Сабаққа белсенді қатысу: Музыка сабақтары балаларды белсенді қатысуға ынталандырады.

Музыка сабақтарындағы практикалық дағдылар балалардың жан-жақты дамуына үлкен үлес қосады.

Қорытынды

Оқыту, білім алу және бағалау өзара байланысты және оқу процессін ұйымдастырудың бірыңғай жүйесін қамтамасыз етеді. Мектепте білім алушылардың білімін бақылау және аттестациялаудың бір түрі сынақ жүйесі болып табылады.

Бақылаудың басқа түрлерімен салыстырғанда сынақ өткізу сипаты мен бағалау ерекшелігіне қарай бөлінеді. Сынақ - бұл бақылаудың арнайы кезеңі, оның мақсаты білім алушылардың міндетті дайындық деңгейіне қол жеткізуін тексеру болып табылады. Білім беру жүйесінде болып жатқан оң өзгерістер бағалау жүйесін де қамтитыны түсінікті.

Білім алушыларды бағалау білімнің келесі жоғары деңгейіне көтерілуге мүмкіндік береді. Сынақ жүргізу талаптарын критерийлерге сүйеніп жасау, білім алушылардың оқудағы жетістіктерін бағалауда келеңсіздіктерді жойып, әділ бағалауға мүмкіндік береді.

Сонымен қатар, оқу процесін дараландыруға, білім алушылардың оқуға ынтасын арттыруға және оқып ізденудегі дербестігін қалыптастыруға ықпал етеді. Әзірленген сынақ жүргізу талаптарын басшылыққа алу білім алушы мен мұғалім арасындағы өзара байланысты нығайтып, білім берудің сапасын арттыруға және білім сапасын шынайы бағалауға, білім алушылардың өз білімін жетілдіруіне негіз болады.

Қарастырған әдебиеттерді талдау сабақта және сыныптан тыс жұмыста жұмыс істеу балаға тәрбиелік әсер ету мүмкіндігіне ие, әр түрлі іс-шаралар баланың жеке қабілеттерін жан-жақты ашуға ықпал етеді, бұл сабақта әрдайым қарастырыла бермейді, сыныптан тыс жұмыстың әртүрлі түрлеріне енеді, баланың жеке тәжірибесін байытады.

Музыка пәні бойынша білім алушылардың практикалық дағдыларын дамытуға арналған әдістемелік ұсынымдарды қорытындылай келе, негізгі аспектілерге көңіл бөлген жөн. Музыкалық аспаптарда ойнау, ән айту және музыкалық шығармаларды орындау арқылы оқушылардың дағдыларын жетілдіру. Әртүрлі жанрлар мен стильдерді тыңдау арқылы музыкалық түсініктерін кеңейту. Музыкалық шығармалар жазу және импровизация жасау арқылы шығармашылық қабілеттерін дамыту. Ансамбльдерде немесе хорларда бірлесіп жұмыс істеу арқылы командалық дағдыларды дамыту. Теориялық білімді практикалық тапсырмалар арқылы бекіту.

Осы ұсынымдар музыка пәні бойынша білім алушылардың жан-жақты дамуына ықпал етеді.

Білім алушылардың орындаушылық мәдениетін қалыптастыру үдерісінде оқытушылар техникалық және көркемдік дайындық арасындағы оңтайлы тепе-

теңдікті сақтауы қажет. Г.Г.Нойхаус айтқандай, «орындаушылық мәдениет эрудицияны, поэзияны, көркем әдебиетті, кескіндемені біріктіреді...»

Осылайша, білім алушылардың шығармашылық дағдыларын дайындаудағы басым міндеттер: білім алушылардың бойында жалпы және музыкалық мәдениетті қалыптастыру; музыкалық құлақты дамыту; техникалық дағдыларды жетілдіру; музыкалық және көркемдік іс-әрекетті дамыту. Сонымен, білім алушылардың орындаушылық мәдениетін қалыптастырудағы орталық тұлға - өз тәрбиеленушілеріне көмек пен қолдау көрсететін, психологиялық-педагогикалық қолдауды жүзеге асыратын педагог.

Өзін-өзі бақылау дағдыларының жоқтығы саналы бейнелеу үдерісін белсендіруді айтарлықтай қиындатуы мүмкін. Олардың дамуының маңыздылығын педагогика ғылымдарының докторы, оркестрлік дирижерлау кафедрасының профессоры О.А. Блок «орындаушылық мәдениетті дамытудағы барлық міндеттер білім алушылар өз дыбыстарын саналы түрде бақылауды меңгерген жағдайда сәтті шешіледі. Олар өз орындауындағы артықшылықтар мен кемшіліктерді анықтай білуі керек... Бұған орындаушы аппараттың одан әрі логикалық түзетулерінен дыбысты кейіннен тыңдау және талдау, оңтайлы дыбыс беруді таңдау, интонациялық ортаға шығынсыз кіру және т.б. арқылы ықпал етуге болады.

Қорыта айтқанда, мектептегі барлық пәндер сияқты, музыка сабағы да білім алушыларды азаматтық рухта тәрбиелеп, олардың дүниетанымын дамытып, ой-өрісін кеңейтуді, сонымен қатар музыка саласында білімін жетілдіруді мақсат етеді. Алайда музыка жай сабақ, емес, енер сабағы болғандықтан, оның өзіндік ерекшеліктері және атқаратын міндеттері бар. Атап айтқанда, оқушылардың дүниетанымы, өмірге деген көзқарасы музыкалық, шығармаларды тыңдау немесе орындау кезінде алған әсерлену сезімі арқылы тәрбиеленеді.

ПАЙДАЛАНЫЛҒАН ДЕРЕККӨЗДЕРДІҢ ТІЗІМІ

- 1 Жалпы білім беретін мектептің 5-9 сыныптарына арналған «Технология» білім саласы пәндерінің оқу бағдарламалары – Астана, 2013. –55 б
- 2 Кенжебеков Б.Т. Жоғары педагогикалық оқу орны жүйесінде болашақ мамандардың кәсіби құзырлығын қалыптастыру. Пед.ғыл.докторы диссер. – Қарағанды, 2005. - 267 б.
- 3 Краевский, В. В. Методология педагогического исследования. - Самара: Изд-во СГПИ, 1994. - 162 с.
- 4 Любичева, В.Ф. Теоретические основы проектирования учебного процесса по курсу «Методика преподавания математики»: Дисс. докт. пед. наук. - М., 2000. - 297 с.
- 5 Компетентностный подход в современном образовании: мировой опыт и украинские перспективы Библиотека по образовательной политике /Под общ.ред. А.В. Овчарук. - М.: «К.И.С.», 2004. - 112 с.
- 6 «Қазақ халқының жұмысы мен мәдениеті» 2006ж. 4. С.Қасиманов «Қазақ халқының қолөнері» 1969ж. Алматы «Қазақстан»
- 7 Дауыс қоюдың алғашқы дәрістері. Абдолла Г, 2009 ж. «Сарыарқа»
- 8 Домбыра үйрену мектебі. Жайымов А, 1992 ж. Алматы «Өнер»
- 9 Апраксина О.А. О праве учителя на эксперимент М., 1984г.

- 10 Жұбанов А. Музыка әліппесі. 1933 Қызылорда.
- 11 Оразбекова К. А. Жеке тұлға ұлттық тәрбиесінің ғылыми-педагогикалық негіздері. Алматы: Комплекс, 2000.
- 12 Максимова и. Н. «Оқушылардың музыкалық мәдениетін дамыту және музыкаға тұрақты қызығушылықты қалыптастыру үшін канондарды қолдану», г. Владимир, 2014. Поплянова Е. М.
- 13 «Музыка сабақтарындағы ойын канондары». – М, «Владос», 2002.

МАЗМҰНЫ

	Кіріспе	3
1	«Технология және өнер» білім беру саласы пәндері бойынша білім алушылардың практикалық дағдыларын дамытудың ерекшеліктері	6
2	«Көркем еңбек» пәні бойынша білім алушылардың практикалық дағдыларын дамыту бойынша әдістемелік ұсынымдар	12
3	«Музыка» пәні бойынша білім алушылардың практикалық дағдыларын дамыту бойынша әдістемелік ұсынымдар	172
	Қорытынды	243
	Пайдаланылған дереккөдерінің тізімі	245

